



FORSVARETS ÅRSRAPPORT 2012



1 Forsvarssjefens forord

Forsvarets fremste oppgave er å sikre Norges suverenitet, rettigheter, interesser og verdier. For å løse oppgaven stilles store samfunnsressurser til rådighet for Forsvaret, ressurser Forsvaret plikter å forvalte forsvarlig og effektivt. For å opprettholde den gode tilliten i samfunnet til Forsvaret er det nødvendig å opprettholde prioriteringen av arbeidet med forsvarlig forvaltning. Betydelig innsats har vært lagt ned for å sikre at vi forvalter våre verdier på en best mulig måte. Innsatsen har i høy grad vært vellykket, og den blir videreført i 2013.

Forsvaret løser oppdrag hver dag, døgnet rundt, hele året. Daglig patruljerer våre grensejegere den norsk-russiske grensen i nord, mens Kystvakten driver fiskerioppsyn og suverenitetshevdelse. Luftrom og havområder overvåkes kontinuerlig, og kampfly står hver dag i beredskap. Parallelt med våre daglige operasjoner i Norge har vi i 2012 deltatt i tretten internasjonale operasjoner, blant annet i Afghanistan, Sudan/Sør-Sudan og i Syria. Det er av største viktighet at Forsvarets personell er så godt trent, utrustet og ledet at risikoen for tap blir så lav som overhodet mulig. Militære operasjoner er imidlertid ikke risikofrie, noe operasjonene i Afghanistan har vist.

Norske forsvarsansatte gjør en stor innsats ute, og fortjener best mulig oppfølging når de kommer hjem. Veteranene er Forsvarets veteraner, og det er gledelig å se at tiltak fra handlingsplanen *I tjeneste for Norge* begynner å få effekt. En skikkelig ivaretakelse av Forsvarets veteraner er høyt prioritert og arbeidet med dette skal pågå kontinuerlig også i tiden fremover.

Hendelsene 22. juli 2011 viste hvor viktig det er å ha reaksjonsevne nasjonalt. Selv om Forsvaret først og fremst vil ha en støttende rolle ved sivile kriser, er vår evne til å bidra viktig for at samfunnet skal kunne håndtere slike situasjoner på best mulig måte. Mye arbeid er utført i Forsvaret gjennom året for å bedre evnen til raskt å kunne støtte sivile instanser med etterspurte og relevante kapasiteter.

Et omstilt forsvar betyr ikke at Forsvaret er uten utfordringer. Forsvaret vil i årene fremover konkurrere med resten av samfunnet om å rekruttere de beste. Gjennom stortingsproposisjonen «Et forsvar for vår tid», Prop. 73 S (2011–2012), er dette et prioritert satsningsområde. Forsvaret har allerede startet arbeidet med å sikre at den riktige kompetansen for det nye innsatsforsvaret blir tilgjengelig.

Innsatsforsvaret er til for Norges befolkning, og selv om den primære oppgaven er å forsvare landet, stiller Forsvaret selvsagt med de ønskede kapasiteter når det trengs, der det trengs. Forsvaret er klart til innsats nasjonalt og internasjonalt, i dag og i fremtiden.

For alt vi har. Og alt vi er.



Harald Sunde
General
Forsvarssjef

Innholdsfortegnelse

1 Forsvarssjefens forord	3
2 Innledning	6
2.1 BAKGRUNN OG HENSIKT MED RAPPORTEN	6
2.2 STRUKTUREN I RAPPORTEN	6
3 Forsvarets evne til å løse egne oppgaver i 2012	7
3.1 INNLEDNING	7
3.2 HENSIKT	7
3.3 UTVIKLINGEN I FORSVARET	8
4 Operativ virksomhet	19
4.1 DAGLIGE NASJONALE OPERASJONER I 2012.....	19
4.2 OPERASJONER I UTLANDET	26
4.3 ØVELSER OG TRENING	31
4.4 RUSTNINGSKONTROLL	34
5 Styrkeproduksjon	37
5.1 HÆREN.....	37
5.2 SJØFORSVARET.....	40
5.3 LUFTFORSVARET	45
5.4 HEIMEVERNET	49
6 Fellesledd	52
6.1 FORSVARSSTABEN MED UNDERLAGTE LEDD.....	52
6.2 FORSVARETS MATERIELLTILSYN.....	76
6.3 FORSVARSSJEFENS INTERNREVISJON	77
6.4 FORSVARETS OPERATIVE HOVEDKVARTER.....	79
6.5 FORSVARETS HØGSKOLE	81
6.6 FORSVARETS SANITET	85
6.7 FORSVARETS LOGISTIKKORGANISASJON.....	89
6.8 CYBERFORSVARET	94
6.9 ETTERRETNINGSTJENESTEN.....	97
7 Spesielle områder	99
7.1 EBA OG INFRASTRUKTUR.....	99
7.2 FELLES INTEGRERT FORVALTNINGSSYSTEM	101
7.3 INTERNASJONALT FORSVARSSAMARBEID	101
7.4 INTERN KONTROLL	103
7.5 INTERNEFFEKTIVISERING	104
7.6 LIKESTILLINGSREDEGJØRELSE ETTER AKTIVITETS- OG REDEGJØRELSESPLIKTEN	105
7.7 MATERIELL.....	114
7.8 OMORGANISERINGER OG ORGANISASJONSENDRINGER	115
7.9 PERSONELL	115
7.10 SIKKERHET	119
7.11 STRUKTURUTVIKLING	121
7.12 UTFASING/UTRANGERING/AVHENDING	123
7.13 VERNEPLIKT	124
7.14 VETERANER	125
7.15 ØKONOMI.....	126
8 Statistikk:	130
8.1 FELLES INTEGRERT FORVALTNINGSSYSTEM (FIF).....	130
8.2 INFRASTRUKTUR OG EIENDOM, BYGG OG ANLEGG (EBA)	130
8.3 MATERIELL.....	130
8.4 PERSONELL	131
8.5 VETERANER	139
8.6 ØKONOMI.....	139
9 Oversikt over tabeller og figurer	143

2 Innledning

2.1 Bakgrunn og hensikt med rapporten

Forsvarets årsrapport for 2012 har til hensikt å bidra til et mest mulig helhetlig bilde av virksomheten. Årsrapporten presenterer en omfattende dokumentasjon av Forsvarets virksomhet og resultatoppnåelse. Rapporten beskriver generelt hva som er oppnådd, og hvilke aktiviteter som er gjennomført. Samtidig underslås ikke de områdene der Forsvaret har reelle utfordringer.

Rapporten er ugradert og er skrevet med tanke på offentliggjøring. Dette innebærer at forhold som er underlagt beskyttelse i henhold til lov om forebyggende sikkerhetstjeneste (sikkerhetsloven), eller som er unntatt offentlighet i henhold til offentleglova, ikke er en del av rapporten.

Den primære målgruppen er publikum generelt, men gjennom en fyldig årsrapport er hensikten også å møte behovet til spesielt interesserte. Rapporten blir publisert i elektronisk format på Forsvarets eget nettsted, www.forsvaret.no. Forsvarets årsrapport blir utgitt hvert år.

Det er Forsvarets ambisjon at rapporten skal bidra til at offentlighetens informasjonsbehov blir møtt.

2.2 Strukturen i rapporten

Årsrapporten for 2012, som rapportene for 2010 og 2011, starter med en gjennomgang av Forsvarets oppgaver og status for løsningen av oppgavene i 2012. Så følger en gjennomgang av Forsvarets operative virksomhet i 2012. Årsrapporten beskriver deretter styrkeproduksjonen i Hæren, Sjøforsvaret, Luftforsvaret og Heimevernet. Organisasjon og faste oppgaver for den enkelte styrkeprodusent presenteres innledningsvis. Deretter følger en gjennomgang av resultatoppnåelse og hovedaktiviteter i 2012, og eventuelle utfordringer for den kommende perioden.

Videre følger en tilsvarende gjennomgang av øvrige deler av Forsvarets organisasjon, det vil si Forsvarets operative hovedkvarter, Forsvarets høgskole, Forsvarets sanitet, Forsvarets logistikkorganisasjon, Cyberforsvaret, Etterretningstjenesten og Forsvarsstaben med underlagte enheter.

Årsrapporten gir deretter en vurdering av enkelte utvalgte fagområder.

Avslutningsvis følger et eget kapittel med statistikk.

3 Forsvarets evne til å løse egne oppgaver i 2012

3.1 Innledning

Forsvarets oppgave er å beskytte og ivareta Norges sikkerhet, interesser og verdier. Det innebærer å forsvare Norges suverenitet, bidra til å forsvare suverene rettigheter og å utøve norsk myndighet. Forsvaret skal også bidra til å forebygge og håndtere episoder og sikkerhetspolitiske kriser. Videre skal Forsvaret sammen med Norges allierte bidra til kollektivt forsvar og flernasjonal krisehåndtering og arbeide for internasjonal fred og sikkerhet innenfor rammen av folkeretten og FN-pakten. Forsvaret er en sentral del av samfunnet, og med endringene i trusselbildet er det naturlig at Forsvaret også bidrar når det gjelder å ivareta samfunnssikkerheten.

Forsvarets evne til å løse disse oppgavene er avgjørende for om Norge har et effektivt og godt forsvar. Derfor er Forsvarets hovedleveranse *operativ evne*. Hovedmålsettingen for utviklingen av Forsvaret er opprettholdelse og videreutvikling av den operative evnen. Dagens situasjon krever et forsvar med relevante militære kapasiteter som har tilstrekkelig reaksjonsevne, kampkraft, evne til å deployere og utholdenhet, og som evner å samarbeide effektivt både med sivile aktører, allierte og partnere. Troverdighet og reell operativ evne bidrar til å etablere en krigsforebyggende terskel og reduserer sannsynligheten for at sikkerhetspolitiske utfordringer oppstår.

Forsvaret er først og fremst et sikkerhetspolitisk verktøy og skal løse oppgaver pålagt av de politiske myndighetene innenfor et definert ambisjonsnivå og fastlagte rammer. Evnen til å løse både rutinemessige og mer krevende og varierte oppdrag forutsetter et avklart og realistisk ambisjonsnivå. Derfor er det nødvendig med en balanse mellom oppgaver og tildelte ressurser.

Forsvarets troverdighet både nasjonalt og i alliansen bygges og opprettholdes gjennom løsning av oppgaver nasjonalt og internasjonalt. Derfor er det en nær sammenheng mellom nasjonale oppgaver og oppgaver som løses i samarbeid med alliansepartnere. Deltakelse i fredsstøttende operasjoner i utlandet er et bidrag til internasjonal fred og sikkerhet, som i en globalisert verden bidrar til landets nasjonale sikkerhet. For å få mest mulig samfunnsmessig effekt ut av forsvarsstrukturen legges det vekt på å prioritere kapasiteter som kan anvendes både nasjonalt og internasjonalt.

Mange av Forsvarets avdelinger løser nasjonale oppdrag til daglig, mens andre avdelinger står i beredskap for å kunne håndtere alt fra enkeltstående hendelser til kriser og krig. De delene av Forsvaret som står i beredskap, har ulike reaksjonstid, alt fra minutter til måneder. Uavhengig av kravet til reaksjonstid vil Forsvaret alltid stille snarest mulig med det som er tilgjengelig.

Nasjonale oppgaver krever en forsvarsstruktur med rett kapasitet på rett sted til rett tid, og som har evne til situasjonstilpassede reaksjonsmåter. Dette krever evne til å lede et bredt spekter av operasjoner og evne til å samarbeide mellom sivil og militær sektor. Samtidig vil deltakelse i kollektivt forsvar og i fredsstøttende operasjoner kreve styrker med evne til alliert samvirke, egenbeskyttelse og ildkraft. I tillegg er evne til strategisk mobilitet, i nasjonal eller flernasjonal regi, viktig for å kunne delta i operasjoner utenfor Norge.

3.2 Hensikt

Denne delen av Forsvarets årsrapport beskriver Forsvarets evne til å løse tildelte oppgaver og gjøre rede for status når det gjelder forventet utvikling fremover. Forsvarets oppgaveportefølje har i 2012 vært slik:

For det første må Forsvaret kunne løse fire oppgaver nasjonalt, uten alliert medvirkning. Disse oppgavene krever en permanent høy tilgjengelighet og tilstedeværelse av militære styrker under norsk kontroll. Oppgavene er:

1. Å sikre et nasjonalt beslutningsunderlag gjennom tidsmessig overvåking og etterretning
2. Å hevde norsk suverenitet og suverene rettigheter
3. Å ivareta myndighetsutøvelse på avgrensede områder
4. Å forebygge og håndtere episoder og sikkerhetspolitiske kriser i Norge og norske områder

For det andre må Forsvaret kunne løse de mest krevende oppgavene som er knyttet til forsvar av Norge og NATO, og oppgaver relatert til internasjonalt stabiliserende og fredsskapende arbeid. Disse oppgavene må Forsvaret løse i samarbeid med allierte og eventuelt andre. Disse oppgavene er:

5. Å bidra til kollektivt forsvar av Norge og øvrige deler av NATO mot trusler, anslag og angrep
6. Å bidra til flernasjonal krisehåndtering utenfor Norge, herunder fredsstøttende operasjoner

For det tredje skal Forsvaret kunne ha en støttende rolle der andre myndigheter har primæransvaret. Disse oppgavene er viktige, men ikke dimensjonerende for Forsvaret, og de må i hovedsak løses med det som allerede eksisterer i forsvarsstrukturen. Disse oppgavene er:

7. Å bidra til internasjonal militært samarbeid, herunder arbeid mot spredning av masseødeleggelsesvåpen, innenfor nedrustning
8. Å bidra til ivaretagelse av samfunnsikkerhet og andre sentrale samfunnsoppgaver

3.3 Utviklingen i Forsvaret

I denne langtidspannen (2009–2012) har videre omstilling av Forsvaret stått sentralt. På mange områder har Forsvaret kommet meget langt og i mål, mens på andre gjenstår det fremdeles noe arbeid.

Forsvarets operative hovedkvarter (FOH) er etablert i Bodø og er nå operativt.

Innføring av nye fregatter og korvetter har ikke bare vært et løft for Sjøforsvaret, men for hele Forsvaret. Disse fartøyene har bidratt til en betydelig økning av den operative evnen. Med den kommende innføringen av det maritime helikopteret NH-90 og marinefartøyenes hovedvåpen, det norskproduserte Naval Strike Missile (NSM), vil Norge ha en moderne og avansert marine.

Forsvaret har hittil mottatt to NH-90-helikoptre, og det tredje forventes levert i mars 2013. Helikopterleveransen er betydelig forsinket. Det fører til redusert støtte til Kystvakten i en periode fremover.

Hæren har i perioden hatt en betydelig leveranse til oppdraget i Afghanistan, som er løst på en svært god måte. Brigade Nord, som er hovedkampelementet i Hæren, har øvd betydelig i 2012 og har enda bedre kapasitet enn i 2011.

Deltakelse i Operasjon Unified Protector over Libya i 2011 var en suksess og viste at Norge har et profesjonelt luftforsvar. Den norske deltakelsen og prestasjonen hadde neppe vært mulig uten et kontinuerlig målrettet arbeid med trening, øving og forbedring av kampflyvåpenet.

Luftransportkapasiteten er styrket gjennom anskaffelse av nye C-130J transportfly. Tapet av en C-130J og fem dyktige offiserer er et tragisk tap for de pårørende, men også et tap for Forsvaret. Det tapte flyet er nå erstattet.

Forsvarets maritime patruljefly, P-3 Orion, gjennomgår nå et oppgraderingsprogram som vil gjøre dem operativt relevante også i fremtiden.

En videreutvikling av Heimevernet pågår. Treningsnivået har økt i slutten av langtidperioden noe som har gitt et operativt løft. Den skarpeste delen av Heimevernet, innsatsstyrkene, har god operativ evne til å løse sine oppdrag innenfor vakthold og sikring.

I perioden er Forsvarets logistikkorganisasjon (FLO) blitt omstilt for å tilpasse seg til den operative strukturen. Omstillingen har gått etter planen.

Forsvaret vil videreføre det arbeidet som er satt i gang med å styrke beredskapen. Arbeidet er viktig og har god progresjon.

I den videre utviklingen av Forsvaret står evne til samhandling internt og med sivile myndigheter, inkludert politi, og med alliansepartnere sentralt. Derfor vil arbeidet med å anskaffe felles og sikre kommunikasjonsløsninger være viktig, samtidig som det blir etablert rutiner for egenbeskyttelse i cyberdomenet.

Neste langtidperiode gir Forsvaret et nytt oppdrag, nemlig å *utgjøre en krigsforebyggende terskel med basis i NATO-medlemskapet*. Dette innebærer først og fremst at Forsvaret må fremstå med troverdighet, gjennom at en godt synlig beredskap er etablert, og at de daglige oppdragene i inn- og utland utføres med profesjonalitet, dedikasjon og kvalitet.

3.3.1 Oppgave 1 – Forsvarets evne til å sikre et nasjonalt beslutningsgrunnlag gjennom tidsmessig overvåkning og etterretning

3.3.1.1 Presisering av oppgave 1

Forsvaret skal sørge for et nasjonalt beslutningsgrunnlag for den politiske og militære ledelsen.

Generelt må Forsvaret ha en selvstendig evne til kontinuerlig overvåkning av norsk luftrom og tilstøtende områder, innenfor rammen av NATOs integrerte luftforsvar. Forsvaret må også ha evne til overvåkning av de sjøområder der Norge har jurisdiksjon, og øvrige havområder der Norge har interesser. Forsvaret må videre ha evne til kontinuerlig overvåkning av landterritoriet, i første rekke langs grensen til Russland. Under episode- og krisehåndtering vil Forsvaret bidra ved å sammenfatte, analysere og videreformidle informasjon. I operasjoner i utlandet deltar Forsvaret med etterretning til støtte for beslutningstakere, både på strategisk og taktisk nivå.

Etterretningstjenesten (E-tjenesten) vil gjennom etterretning og overvåkning bidra sammen med Forsvarets øvrige ressurser til å bygge oppdaterte situasjonsbilder. Dette gir en oversikt som er en sentral del av det nasjonale beslutningsgrunnlaget.

3.3.1.2 Evne til å løse oppgave 1

For at Regjeringen og militære ledere skal kunne ta riktige beslutninger, er de avhengig av et tidsriktig og entydig situasjonsbilde. E-tjenesten er den viktigste bidragsyteren, men også andre deler av Forsvarets ressurser driver døgntkontinuerlig overvåking og innhenting av informasjon. E-tjenesten innhenter informasjon etter egne prosedyrer og metoder, og utarbeider analyser og vurderinger til støtte for nasjonale beslutningstakere. Bilaterale og multilaterale avtaler med andre land bidrar til at Norge har et godt grunnlag for å gjennomføre selvstendige vurderinger. E-tjenestens evne til å bidra til å løse denne oppgaven er meget god.

Overvåkning av landgrensen mot Russland ivaretas primært av Grensevakten ved Garnisonen i Sør-Varanger (GSV). De bidrar daglig til overvåkning av grensen gjennom kontinuerlig tilstedeværelse.

På havet bidrar Sjøforsvaret og Luftforsvaret til døgntilvarende overvåking i prioriterte norske ansvars- og interesseområder. Kystvaktens fartøyer, kystradarkjeden i Nord-Norge og maritime patruljefly er hovedbidragsyterne i overvåking av utvalgt aktivitet i sjøterritoriet og utvalgte geografiske områder til sjøs der Norge har jurisdiksjon.

Kystvaktens tilstedeværelse for å overvåke prioriterte havområder er tilfredsstillende. Kystvakten er blitt styrket med flere nye fartøyer, som har større kapasitet til overvåking og kontroll enn de gamle fartøyene de erstatter.

Overvåking og innhenting av informasjon er en av primæroppgavene til Forsvarets maritime patruljefly P-3C Orion. De maritime patruljeflyene har meget god evne til overvåking over sjø og land og innhente data som grunnlag for etterretning. Luftving 133, som opererer flyene, har god evne til analyse og rettidig rapportering av informasjon som er innhentet. Overvåkingsflyene gjennomgår nå et oppdateringsprogram, slik at de kan være operativt relevante også i fremtiden.

Evnen til å sikre et nasjonalt beslutningsgrunnlag i luften ivaretas hovedsakelig av Luftforsvarets kontroll- og varslingskjede (K&V-systemet). K&V-systemets sensordekning er god. Periodevis og i områder av spesiell interesse kan også overvåkingen forsterkes med våre nye fregatter i Fridtjof Nansen-klassen og NATOs luftbårne radar- og kontrollsystem, AWACS. Hovedandelen av Forsvarets fast plasserte radarer for luftovervåking er relativt gamle, og på noe sikt vil det være behov for oppgradering / utskiftning.

Cyberforsvaret (CYFOR) utfører kontinuerlig overvåking av Forsvarets informasjons- og kommunikasjonssystemer. CYFORs evne til å beskytte mot angrep i det digitale rom er god.

Alt i alt er evnen til overvåking av norske land-, sjø-, luftområder opprettholdt i 2012. Enkelte overvåkingssystemer har imidlertid et oppdaterings- og utskiftingsbehov. Trusselen i det digitale rommet er økende og har derfor fått økt oppmerksomhet i 2012.

3.3.2 Oppgave 2 – Å hevde norsk suverenitet og suverene rettigheter

3.3.2.1 Presisering av oppgave 2

Forsvaret skal bidra til å hevde norsk suverenitet og forsvare Norges territorium. Med suverenitetshevdelse menes å forsvare, om nødvendig med militærmakt, Norges grunnrettigheter mot andre stater som direkte eller indirekte utfordrer norsk suverenitet på norsk territorium eller norske suverene rettigheter i norske jurisdiksjonsområder utenfor norsk territorium. Dette inkluderer avskrekking og håndtering av begrensede episoder, og å hindre at uvedkommende aktører får adgang til norsk territorium. I dagens internasjonale sikkerhetsbilde kan i tillegg ikke-statlige aktører utfordre den norske staten eller gjennomføre aksjoner eller angrep som representerer brudd på norsk suverenitet. Oppgaven omfatter ved behov også sikring av norske ambassader og norsk skipsfart.

Kystvakten og Kysteskadren (Marinen) har gjennom sin tilstedeværelse i prioriterte områder, inklusive territorialfarvannet, en viktig rolle i suverenitetshevdelsen. I luftrommet blir oppgaven ivaretatt gjennom NATOs integrerte luftforsvar, der Forsvaret bidrar med kontinuerlig radarovervåking og med kampfly i beredskap. På landsiden vil GSV gjennom kontinuerlig tilstedeværelse og informasjoninnhenting ha reaksjonsevne til å reagere mot krenkelser av norsk suverenitet langs den norsk-russiske grensen. Hans Majestet Kongens Garde (HMKG) driver rutinemessig vakthold og sikring av kongehuset og dets residenser.

Oppgaven avgrenses til å håndtere sporadiske krenkelser på lavt nivå. Håndtering av større eller vedvarende krenkelser faller inn under oppgaven episode- og krisehåndtering.

3.3.2.2 Evne til å løse oppgave 2

Evnen til å hevde suverenitet bygger i stor grad på situasjonsforståelse, som etableres blant annet gjennom bildeoppbygging, slik det er nevnt i beskrivelsen av forrige oppgave. I tillegg krever det tilstedeværelse av operative kapasiteter.

Grensevaktens kontinuerlige tilstedeværelse i grenseområdet mot Russland sikrer norsk suverenitet i dette området på en god måte. Avdelingen er godt trent, utrustet og organisert for å løse denne oppgaven. Samarbeidet med Politiet fungerer meget bra, men man savner et felles gradert sambandssystem.

HMKG er hensiktsmessig organisert, utrustet og trent for å håndtere sitt primæroppdrag knyttet til vakthold og sikring av kongefamilien og dens residenser.

Kystvaktens maktmidler er tilstrekkelige til å håndtere de oppgavene de skal utføre. Kysteskadren (Marinen) har i tillegg maktmidler som er egnet til å håndtere episoder i øvre del av krisespekteret. Innføringen av nye fregatter og korvetter har forbedret Kysteskadrens evne til suverenitetshevdelse i territorialfarvannet betydelig. Sjøforsvarets fartøyer bidrar til å ivareta kontroll og oppfølging av anløpsforskriften gjennom identifikasjon og visitasjon av skip i norsk territorialfarvann.

I luften er det primært kontroll- og varslingsystemet og F-16-kampflyene som bidrar til suverenitetshevdelse. Luftforsvarets evne til å bidra i håndhevelsen av norsk suverenitet er basert på jevnlig tilstedeværelse for avskrekking og reaksjonsevne ved episodehåndtering. Forsvarets kampfly, F-16, er i høy beredskap for identifikasjon og avskjæring av fremmede fly og bidrar til norsk suverenitetshevdelse på en meget god måte. I 2012 var F-16-beredskapen på vingene 41 ganger for å identifiserte 71 russiske fly.

Forsvarets transportfly, C-130J, ble operative i løpet av 2011, men fikk redusert kapasitet etter den tragiske ulykken under Øvelse Cold Response i mars 2012. Det tapte flyet er nå erstattet. C-130J kan hurtig transportere norske styrker til hele landet etter behov, for å hevde norsk suverenitet.

Forsvarets operative enheter har meget god evne til å håndtere utfordringene knyttet til suverenitetshevdelse. Tilstedeværelsen langs den norsk-russiske grensen, på havet i nord og i luften, er ansett som meget god.

3.3.3 Oppgave 3 – Å ivareta norsk myndighetsutøvelse på avgrensede områder

3.3.3.1 Presisering av oppgave 3

Forsvarets myndighetsutøvelse er knyttet til beskyttelse av norske suverene rettigheter og håndhevelse av norsk lov på de områder der Forsvaret er tildelt særskilt myndighet, noe som også omfatter forebyggende tiltak.

Myndighetsutøvelse er en nasjonal oppgave som normalt ivaretas av Politiet og andre sivile myndigheter. Forsvaret har en komplementær rolle innenfor myndighetsutøvelse på enkelte avgrensede områder. En slik deling sikrer effektiv utnyttelse av både militære og sivile kapasiteter.

Forsvarets myndighetsutøvelse skjer i dag på to hovedområder: ressurskontroll og annen myndighetsutøvelse til havs og grenseoppsyn langs den norsk-russiske grensen. Forsvarets rolle på disse områdene skjer i nært samarbeid med andre offentlige etater. Utfordringene på ressursiden i nord tilsier at myndighetsutøvelse til havs er og vil være en betydelig oppgave for Forsvaret. Forsvaret må derfor generelt ha evne til raskt å oppdage og reagere på brudd på norske lover og regler på de områdene der Forsvaret er tildelt myndighet. Denne myndighetsutøvelsen må være

tilstrekkelig tydelig og konsekvent til å ha en preventiv effekt overfor aktører som bevisst utfordrer norsk lov- og regelverk.

3.3.3.2 Evne til å løse oppgave 3

Forsvarets operative hovedkvarter (FOH) leder de styrkene som bidrar til myndighetsutøvelse. Dette krever god situasjonsoversikt og et tett samarbeid med andre statlige etater for å sikre rettlig bruk av Forsvarets ressurser. Politiet har i dag en representant ved FOH og Forsvaret en ved Politidirektoratet. Koordinering og samarbeid med sivile etater fungerer godt. FOHs evne til å løse oppgaven er meget tilfredsstillende.

Oppsyns- og kontrollvirksomhet på vegne av andre offentlige etater utøves i fredstid primært av Garnisonen i Sør-Varanger (GSV). Denne oppgaven løser grensevakten meget godt. Når et nasjonalt nødnett er etablert vil kommunikasjonsevnen mellom GSV og Politiet bli forbedret.

Myndighetsutøvelse og ivaretagelse av norske suverene rettigheter i norsk økonomisk sone (NØS), fiskerisone ved Jan Mayen, fiskevernsonen ved Svalbard og tilstøtende farvann ivaretas i dag hovedsaklig av Kystvakten (KV). KVs myndighetsutøvelse støttes av overvåkning med satellitt, fly og maritime helikoptre. På grunn av få tilgjengelige Lynx-helikoptre og forsinket leveranse av det nye maritime helikopteret NH-90, har helikopterstøtten til Kystvakten vært lav. To NH-90 er levert, og det forventes fire nye i løpet av 2013. Når NH-90 er innfaset, vil KV kunne overvåke større deler av havområdet og øke evnen til fiskerioppsyn og annen myndighetsutøvelse til havs.

Alt i alt har både GSV og KV meget god evne til å håndtere daglige utfordringer med grensevaktholdet og ressursforvaltningen. Vurdert i sammenheng med bidrag fra sivile etater må ivaretagelse av myndighetsutøvelse, inkludert Schengen-forpliktelser, sies å være meget god og troverdig.

3.3.4 Oppgave 4 – Å forebygge og håndtere episoder og sikkerhetspolitiske kriser i Norge og norske områder

3.3.4.1 Presisering av oppgave 4

Forsvaret er et avgjørende virkemiddel for å håndtere episoder og sikkerhetspolitiske kriser i Norge og norske nærområder. Slike episoder og kriser må hurtig, og med et minimum av negative konsekvenser, kunne bringes under kontroll, eventuelt parallelt med at norske myndigheter involverer NATO. Evnen til episode- og krisehåndtering i Norges nærområder omfatter også forebygging av kriser. I den forbindelse har tilstedeværelse med moderne tilpassede militære styrker eller enheter stor betydning, ved at det kan bidra til å styrke evnen til å håndtere episoder og kriser opp til et visst nivå, uten at dette krever innsetting av ytterligere militære kapasiteter. Samtidig øker det kostnadene ved, og etablerer en terskel for, bruk av militære virkemidler fra potensielle motstanderes side. Militær tilstedeværelse vil som sådan virke konfliktforebyggende på en annen måte enn ved kun et rent sivilt nærvær. Det er samtidig viktig å ha en beredskap i Forsvaret som gjør det mulig å etablere en militær terskel ved bruk av mindre og lettere styrkebidrag, for så å kunne øke tilstedeværelsen raskt ved behov. Utfordringene tilsier også at Forsvaret må ha evne til å kunne bidra til å håndtere flere episoder samtidig, eller begrensede kriser, noe som stiller krav til styrkenes volum og utholdenhet.

Skulle Norge bli utsatt for militær aggresjon, selv i begrenset omfang, vil dette også involvere NATO. Nasjonal episode- og krisehåndtering omfatter derfor også evnen til raskt å kunne sørge for at en situasjon kan håndteres etter Atlanterhavspaktens artikkel fem. Dette innebærer dermed også å legge til rette for allierte forsterkninger og størst mulig grad av samvirke med allierte styrker.

3.3.4.2 Evne til å løse oppgave 4

FOH som ledelsesapparat er en vesentlig faktor for løsning av denne oppgaven. FOHs evne til å lede nasjonale styrker anses som meget tilfredsstillende.

Økt trening og øving har bidratt til at Hærens operative evne er styrket i 2012. Hærens evne til å håndtere episoder og sikkerhetspolitiske kriser er ansett som god. Blant annet kan Brigade Nord stille en bataljon tilgjengelig for nasjonal krisehåndtering i løpet av relativt kort tid.

Ved krisehåndtering langs den norsk-russiske grensen kan Grensevakten blant annet forsterkes med Heimevernets (HV) innsatsstyrker og / eller Brigade Nord. Disse enhetenes evne til å forsterke er tilfredsstillende.

Innsatsstyrkene i HV har god kvalitet og kan ved en krise hurtig settes inn for å ta seg av vakt-hold og sikring. Resten av HVs struktur (områdestrukturen) trenger lengre tid for å være klar til overvåkning og sikring av viktige objekter og områder. HV har gjennomført mer trening i 2012 i forhold til foregående år.

Sjøforsvaret er gjennom de siste årene blitt tilført nytt materiell. Dette har bidratt til å heve Forsvarets evne til å håndtere maritim episode- og krisehåndtering. De norskproduserte korvette-ene er under innfasing, og fem av seks fartøyer er nå levert. Det siste fartøyet forventes levert i 2013. Nytt sjømålsmissil ble prøveskutt fra både fregatt og korvett høsten 2012, med meget gode resultater. Dette er en milepæl for Forsvaret og norsk forsvarsindustri og vil styrke evnen til å beskytte Norges havområder.

Undervannsbåter, P-3 Orion og Marinens jegervåpen har også god kapasitet til nasjonal episode- og krisehåndtering.

For å kunne håndtere episoder i luften kreves kort reaksjonstid. Derfor er man avhengig av tidlig varslings og at Luftforsvarets fly hurtig kan være tilgjengelige for innsats i aktuelle områder. Dette kravet oppfylles daglig ved at lufttradarkjeden kontinuerlig overvåker luftrommet, og at kampfly står i høy beredskap. Denne beredskapen fungerer meget godt.

Forsvarets evne til selvstendig å kunne forflytte materiell og personell dit det er behov er tilfredsstillende. Den tapte C-130J er nå erstattet med nytt fly. I tillegg har Forsvaret strategisk transportkapasitet tilgjengelig gjennom det multinasjonale C-17-samarbeidet. Alle forsvarers Bell 412-helikoptre har returnert fra Afghanistan, og transportkapasiteten for nasjonal krisehåndtering er økt.

Spesialstyrkene utgjør svært kompetente og fleksible avdelinger med kort reaksjonstid. De er utrustet og trent for å løse sine tildelte oppgaver. Luftforsvarets evne til å støtte spesialstyrkene med helikoptre og transportfly er forbedret i løpet av 2012.

Evnen til å kunne håndtere episoder og mindre kriser er styrket i løpet av 2012 og vurderes som meget god.

3.3.5 Oppgave 5 – Å bidra til kollektivt forsvar av Norge og øvrige deler av NATO mot trusler, anslag og angrep, inkludert bruk av masseødeleggelsesvåpen

3.3.5.1 Presisering av oppgave 5

Forsvaret skal, sammen med allierte, bidra til å forebygge trusler, anslag og angrep på Norge og øvrige deler av NATO som omfattes av Atlanterhavspaktens artikkel fem og artikkel seks. Dette omfatter konvensjonelle angrep, angrep med masseødeleggelsesvåpen og andre typer anslag og angrep fra både statlige og ikke-statlige aktører som skaper eller truer med å skape så omfattende skade at det er aktuelt for NATO å sette i verk kollektive forsvarstiltak. Norge må også bidra til

at NATO har en troverdig avskrekkingsevne, slik at episoder eller kriser ikke utvikler seg til konkrete trusler eller angrep.

I tillegg til at Forsvaret, støttet av allierte styrker, skal kunne forsvare norsk territorium, må Forsvaret være dimensjonert og organisert for å kunne deployere til og operere i hele NATOs ansvarsområde. Slik kan man ivareta Norges forpliktelse om kollektivt selvforsvar av NATO-pakten hvis et væpnet angrep mot et av medlemslandene inntreffer. For Norge innebærer dette at Forsvaret vil stille en størst mulig andel av den deployerbare delen av Forsvarets operative struktur til disposisjon i NATOs beredskapsordninger.

3.3.5.2 Evne til å løse oppgave 5

Hærens Brigade Nord utgjør hovedkampstyrken i Norges landforsvar. I tillegg kan elementer av Brigade Nord ved behov settes inn i operasjoner der Norge må bidra til kollektivt forsvar av andre land i NATO. Brigade Nord er ikke dimensjonert for å håndtere et omfattende angrep mot Norge alene, og nasjonen vil derfor være avhengig av alliert støtte. Forsvarets militære styrker øver og trener derfor med allierte styrker både hjemme og i utlandet for å sikre effektivt samvirke i krigsoperasjoner. Erfaringer fra internasjonale operasjoner og økt trening, herunder gjennomføring av Øvelse Cold Response, har styrket brigadens operative evne i 2012.

Heimevernets (HV) hovedoppgave er vakthold og sikring av viktige områder og infrastruktur. Den første bølgen av heimevernsstyrkene kan settes inn på meget kort varsel. Den øvrige delen av HV vil trenge noe tid før den er fullt oppsatt og klar til å avløse de andre. En større del av Heimevernet har øvd i 2012 i forhold til foregående år.

Sjøforsvarets bidrag til det kollektive forsvaret av Norge og NATO er et resultat av tilstedeværelsen av fartøyer og avdelinger med kampkraft, så vel som deres evne til å bli integrert i multi-nasjonale enheter. Sjøforsvaret deltar jevnlig på NATO-øvelser, og evnen til å samvirke med allierte maritime styrker er meget god. Fregatter, undervannsbåter, minefartøyer og P-3C Orion overvåkningsfly er vesentlige bidragsytere i forsvaret av Norges havområder. Som nevnt under forrige oppgave har nytt sjømålsmissil på fregattene og korvettene styrket Forsvarets evne til å bekjempe mål på havoverflaten betydelig. I tillegg har Forsvaret fått fem korvetter, noe som også har styrket den operative evnen. Marinens jegervåpen kan bidra med marinejegere, kystjegere og minedykkere og har god operativ evne.

Kampfly er Forsvarets viktigste strukturelement for denne oppgaven, og Luftforsvarets evne til å bidra til kollektivt forsvar vurderes som meget god. Luftvernartilleriet er nylig oppgradert til NASAMS II-standard, noe som vil gi økt mobilitet og fleksibilitet og bedre overlevelsessevne. Luftforsvarets avdelinger er generelt av høy kvalitet, men en del eldre hovedmaterieell er modent for oppgradering eller utskifting. Luftforsvarets styrker øver jevnlig sammen med utenlandske avdelinger, og derfor fungerer samvirket med allierte land-, sjø- og luftstyrker godt.

Spesialstyrkenes evne til å løse oppdrag knyttet til kollektivt forsvar av Norge og øvrige deler av NATO vurderes som meget god.

Strategisk sjø- og lufttransportkapasitet basert på flernasjonalt samarbeid og sivile kontraktører er vurdert som tilfredsstillende.

Forsvarets evne til å løse oppgaven er tilfredsstillende. De enkelte kamplementene har relevant og moderne materieell og personell med høy kompetanse.

3.3.6 Oppgave 6 – Å bidra til flernasjonalt krisehåndtering, herunder flernasjonale fredsoperasjoner

3.3.6.1 Presisering av oppgave 6

Norsk deltakelse i flernasjonale, fredsstøttende operasjoner er viktig både som bidrag til internasjonal fred og sikkerhet og som støtte til FNs og NATOs troverdighet og relevans. Norske styrker vil som hovedregel kun delta i operasjoner innenfor en flernasjonalt ramme, og da normalt i FN- eller NATO-regi. Norsk deltakelse skal være forankret folkerettslig gjennom mandat fra FNs sikkerhetsråd i henhold til FN-pakten.

Utfordringene internasjonalt tilsier at bidrag til fredsstøttende operasjoner i utlandet vil være en viktig oppgave også i årene som kommer. For å få en effektiv utnyttelse av Forsvarets styrkestruktur tilstrebes det at flest mulig av Forsvarets kapasiteter er anvendbare både hjemme og ute. For at dette skal være mulig, må hoveddelen av norske enheter og alt fast ansatt militært personell, og enkelte kategorier sivile, være disponible for oppdrag så vel nasjonalt som internasjonalt.

Forsvaret må kunne stille relevante styrker til hele spekteret av fredsstøttende operasjoner. Dette innebærer at styrkene i størst mulig grad må ha evne til å samvirke effektivt med allierte styrker, både teknisk, operativt og prosedyremessig, så vel som konsept- og doktrinmessig. I tillegg må styrkene ha tilstrekkelig mobilitet, ildkraft, reaksjonsevne og egenbeskyttelse. Forsvaret må også kunne håndtere utfordringer knyttet til samarbeid med ikke-militære aktører i integrerte fredsoperasjoner.

3.3.6.2 Evne til å løse oppgave 6

Forsvaret har gjennom 2012 levert styrker med meget høy operativ evne til operasjoner i utlandet og til flernasjonale beredskapsstyrker. Til operasjonene i Afghanistan, som er Forsvarets primære satsingsområde, har alle forsvarsgrener levert styrkebidrag, selv om hoveddelen kommer fra Brigade Nord og Hærens jegerkommando. Sjøforsvaret stiller regelmessig styrkebidrag til NATOs maritime beredskapsstyrker og har i 2012 deltatt i NATOs stående minerydderstyrke (SNMCMG-1). I tillegg har Forsvaret bidratt med stabsoffiserer og observatører til diverse multinasjonale og FN-ledede operasjoner på Balkan, i Midtøsten og i Afrika. Alle operative kapasiteter egnet for operasjoner i utlandet har en meget god evne til samvirke med allierte avdelinger.

Deltakelse i operasjonene i Afghanistan spesielt, men også andre utenlandsoperasjoner, har gitt verdifull kompetanse på mange områder. Dette gjelder både stridserfaring, ledererfaring og stabserfaring på ulike nivåer i Forsvaret. Erfaringene fra Afghanistan har kommet Forsvaret til nytte i form av økt operativ evne til å løse øvrige nasjonale oppgaver.

Norges militære bidrag i Afghanistan ble redusert i løpet av 2012. De norske leirene, Camp Meymaneh og Camp Griffin, i Faryab-provinsen ble overført vederlagsfritt til de afghanske styrkene høsten 2012. Avvikling av leirene var en storstilt logistikkoperasjon. Om lag 440 konteinere, 220 kjøretøyer og tilhengere, tre Bell 412-helikoptre og ammunisjon ble fraktet fra Faryab til Mazar-e Sharif. Siste element utpasserte Camp Meymaneh 28. september klokken 2000. Deler av materiellet ble avhendet eller lånt ut til latviske styrker, men store deler ble sendt til Norge. Over 400 tonn med materiell ble fraktet med fly direkte fra Afghanistan til Norge. I tillegg ble 21 konteinere og 45 kjøretøyer / tilhengere fraktet luftveien til Trabzon i Tyrkia og deretter sjøveien videre til Norge. Denne logistikkoperasjonen var omfattende og krevende, men ble løst på en meget god måte takket være god planlegging og formidabel innsats fra norsk personell i Afghanistan og Norge.

Sjøforsvarets traumeteam er en ny operativ kapasitet, som ble etablert i 2012. Traumeteamet er en begrenset, men nødvendig livbergende kirurgisk kapasitet som gjør at fartøyer kan operere

langt unna medisinsk behandlingshjelp. Det første teamet var fullt operativt i 2012, og de to andre teamene vil bli satt opp i løpet av 2013. Traumeteamet vil være en integrert del av fregatten som skal delta i operasjon Ocean Shield i 2013, men kan også anvendes på andre fartøyer eller i forbindelse med medisinske evakueringsoperasjoner.

Forsvarets operative hovedkvarter er godt utrustet og trent til å ivareta norske styrkebidrag som er ute i internasjonale operasjoner.

Spesialstyrkene kan på kort varsel stille med etterspurte bidrag for flernasjonalt krisehåndtering. Spesialstyrkenes evne til å bidra til flernasjonalt krisehåndtering, herunder flernasjonale fredsoperasjoner, vurderes som meget god. Ett spesialstyrkeelement har drevet opplæring av afghanske sikkerhetsstyrker i Kabul i 2012.

Innføring av C-130J transportfly har gitt Forsvaret mulighet til å bidra med taktisk lufttransport i utenlandsoperasjoner. Ett transportfly har operert i Afghanistan til støtte for ISAF siden september 2012.

For å kunne understøtte norske styrker i utlandet med nødvendig logistikk er Norge avhengig av støtte fra og samarbeid med vertslandet og andre nasjoner.

Forsvarets totale evne til å løse oppgaven vurderes som meget god, men små fagmiljøer gir utfordringer i forhold til utholdenhet. Dette gjelder alle forsvarsgrener, men er spesielt merkbart ved at enkelte avdelinger blir tungt belastet gjennom stadig deltakelse i operasjoner i utlandet, samtidig som de har nasjonale beredskapsforpliktelser. Dette kompenseres noe ved at belastningen fordeles på flere forsvarsgrener.

3.3.7 Oppgave 7– Bidra med militær støtte til diplomati og til å forhindre spredning av masseødeleggelsesvåpen

3.3.7.1 Presisering av oppgave 7

Forsvaret skal bidra med støtte til internasjonalt militært samarbeid som et ledd i arbeidet med å skape fred og stabilitet, herunder arbeidet for å forhindre at masseødeleggelsesvåpen og deres leveringsmidler blir tilgjengelige for aktører som utgjør en potensiell trussel mot norsk og internasjonal sikkerhet. Dette inkluderer tiltak som informasjonsinnsamling, analyse, rustningskontroll, tillitskapende aktiviteter og verifikasjon. Videre omfatter oppgaven opplæring og bidrag til sikkerhetssektorreform hos utvalgte samarbeidspartnere, blant annet for å bidra til oppbygging av deres selvforsvarsevne, deres evne til å bidra til internasjonal sikkerhet og til arbeidet med å reformere og sikre demokratisk kontroll over de væpnede styrkene.

3.3.7.2 Evne til å løse oppgave 7

Deployeringer til utlandet og deltakelse i internasjonale operasjoner i regi av FN og NATO er Forsvarets fremste bidrag også til å løse denne oppgaven.

Militær representasjon ved en rekke ambassader og i militære hovedkvarter, og deltakelse med militære styrker bidrar til støtte til det norske diplomatiet. Videre har Forsvaret bred aktivitet i tilknytning til en rekke land.

Med enkelte land har Forsvaret bilaterale tiltaksplaner som er med på å styrke forståelsen og tilliten mellom landene. Overfor utvalgte partnerland på Balkan og i Kaukasus bidrar Norge med militært personell til støtte for forsvarsrettet sikkerhetssektorreform (FSSR). På tilsvarende måte bidrar Norge gjennom et nordisk samarbeid med støtte til afrikansk kapasitetsbygging innrettet mot fredsbevarende operasjoner og maritim sikkerhet, herunder støtte til bekjempelse av piratvirksomhet.

Samarbeidet med Russland er gitt en fremtredende plass i norsk nordområdepolitikk. Dette følges opp med militære aktiviteter som møter, besøk og øvelser. De seneste årenes utvikling viser en tydelig positiv trend innenfor dette området. Det ble i 2012 gjennomført tre større øvelser: Øvelse Pomor, Øvelse Barents og Øvelse Northern Eagle. Resultatene og erfaringene fra øvelsene var svært positive. Et annet tiltak er Arctic Security Forces Roundtable, som er et militært forum der blant annet utfordringer og samarbeid diskuteres med tanke på utviklingen i nordområdene innenfor «safety and security».

E-tjenestens kontinuerlige arbeid for innhenting av informasjon, med påfølgende analyse, kombinert med Forsvarets aktive oppfølging av CFE-, Open Skies- og Incident at Sea-avtalene (INCSEA), bidrar til løsning av oppgaven. Videre er det økende vekt på og deltakelse i arbeidet med begrenset av «Small Arms Weapons». Ikke-spredningsarbeid blir ivare tatt på flere måter.

3.3.8 Oppgave 8 – Å bidra til ivaretagelse av samfunnssikkerhet og andre sentrale samfunnsoppgaver

3.3.8.1 Presisering av oppgave 8

Forsvaret skal støtte det sivile samfunnet ved ulykker, kriser, naturkatastrofer og annen fare for liv og helse eller materielle skader, inkludert ved terroranslag. Støtten vil først og fremst være aktuell i forbindelse med alvorlige, krisepregede hendelser, der situasjonen er av en slik art at de sivile myndighetene som har primæransvaret, ikke klarer å håndtere situasjonen ved hjelp av egne ressurser. Støtten reguleres gjennom lover, forskrifter, kongelige resolusjoner, instruksjoner og avtaler.

Forsvaret skal kunne bidra til å forebygge og bekjempe ikke-militære anslag mot landets befolkning, infrastruktur og vitale samfunnsfunksjoner. Bidrag til den sivile delen av samfunnssikkerhetsarbeidet foregår koordinert med og etter anmodning fra Politiet. Dette reguleres gjennom bistandsinstruksen.

For at Forsvarets bidrag til samfunnssikkerhet til enhver tid skal være relevant i forhold til risiko- og trusselbildet, er det viktig med en kontinuerlig utvikling av samarbeidet med Politiet og øvrige etater i samfunnet. Forsvarets støtte til det sivile samfunnet skal ivaretas med utgangspunkt i de ressursene Forsvaret har til rådighet for å løse Forsvarets øvrige oppgaver.

3.3.8.2 Evne til å løse oppgave 8

Bistandsinstruksen, som regulerer Forsvarets støtte til Politiet, ble revidert i 2012. Den åpner for at Forsvarets kapasiteter kan tas i bruk uavhengig av om Politiets ressurser allerede er uttømt. Sammen med økt krav til samtrening mellom Politiet og Forsvaret vil den reviderte instruksen bidra til raskere beslutningsprosesser med tanke på Forsvarets støtte til Politiet.

Forsvaret har gjennom hele 2012 hatt to Bell 412-helikoptre i høy transportberedskap for administrativ bistand til Politiet. Fra årsskiftet 2012 / 2013 vil beredskapen økes ytterligere til også å omfatte kapasitet til håndhevelsesbistand i henhold til bistandsinstruksen.

Årlig gjennomfører Forsvarets avdelinger rydding av eksplosiver både på land og i sjøen til støtte for sivile. Oppdragene løses fortløpende, raskt og effektivt. I 2012 har Forsvaret gjennomført 359 eksplosivryddeoppdrag til støtte for det sivile samfunnet. Beredskapen for slike oppdrag rulleres mellom operative avdelinger i Hæren, Sjøforsvaret og Luftforsvaret og fungerer meget godt.

Hærens avdelinger er organisert, utstyrt og godt egnet til å støtte det sivile samfunnet ved behov. I forbindelse med flommen i Indre Troms forsommeren 2012, støttet personell fra Hæren fyl-

kesmannen i Troms og Målselv kommune ved å bygge en midlertidig bro. Vakthold ved bruk av broen ble også utført av Forsvaret.

Spesialstyrkenes oppgaver nasjonalt er i hovedsak knyttet til håndhevelsesbistand ved kontrateroroperasjoner. Spesialstyrkene er godt samtrent med Politiet og har svært gode ferdigheter til å kunne løse denne typen krevende oppdrag.

Heimevernet har etablert samarbeidsavtaler med sine respektive politidistrikter. Heimevernet har en tilfresstillende evne til å løse pålagte § 13-operasjoner. Heimevernet har ved flere anledninger i 2012 sikret og holdt vakt for allierte fartøyer som har besøkt norske havner.

Forsvaret har noen unike CBRN¹-vernkapasiteter som etter anmodning kan støtte det sivile samfunnet. For eksempel har Forsvaret luftbårne sensorer for radiologisk søk med P-3 Orion og Sea King. Et mindre CBRN-spesialistmiljø er komplementært til den sivile siden. Det finnes også et CBRN-informasjonsforum mellom sivil og militær side i regi av Direktoratet for samfunnssikkerhet og beredskap.

Forsvarets har medisinsk evakueringskapasitet med fly. Forsvarets egen C-130J kan utrustes for dette formålet. I tillegg har Forsvaret inngått en avtale med SAS om å bruke en sivil 737 for medisinsk evakuering. Flyene kan benyttes til å evakuere skadde personer i hele verden. Begge flyene vil bli satt opp med personell fra Forsvarets sanitet.

Forsvaret støtter Hovedredningsentralen / Politiet med enheter i forbindelse med søk og redning til sjøs. Forsvarets kapasiteter har blant annet spesiell kompetanse og utstyr til å utføre søk etter savnede personer under vann.

Kystvakten bistår Kystverket, Tollvesenet og andre sivile etater og har også støttet forskning i nordområdene. Kystvaktens nye fartøyer har gitt økt slepe- og oljevernkapasitet, som er viktig for å kunne avverge katastrofer og begrense skader på miljøet.

Luftforsvaret er gitt i oppdrag av myndighetene å beskytte det sivile samfunnet mot angrep og terrorvirksomhet fra luften. Evnen til å håndtere slike episoder er tilfredsstillende.

Videre bidrar Luftforsvaret med døgkontinuerlig redningstjeneste (Sea King-helikoptre) på oppdrag fra Justis- og beredskapsdepartementet, og med kystvaktoppdrag (P-3 Orion og Lynx) i forbindelse med ressursforvaltningen i havområdene. I tillegg yter Luftforsvaret støtte med lufttransport til ulike deler av det sivile samfunnet og sivile myndigheter. Eksempler på dette er helikopterstøtte til politi / helsemyndigheter, brannslukning, støtte med militære transportfly til ambulanseflygninger og humanitær bistand for ulike hjelpeorganisasjoner.

Forsvarets evne vurderes å være meget god når det gjelder å bidra til ivaretagelse av samfunnsikkerhet og andre sentrale samfunnsoppgaver. Enkelte av Forsvarets kapasiteter er tilpasset Politiets og andre etaters behov, fordi de er kritisk viktige. For øvrig løses oppgavene med de styrkene som er etablert for å løse Forsvarets øvrige oppgaver, noe som innebærer varierende støtte gjennom året. Spesielt merkbart er dette på områder der Forsvarets ressurser allerede er disponert til operasjoner i utlandet.

¹ CBRN – Chemical Biological Radiological and Nuclear

4 Operativ virksomhet

Forsvaret er en beredkapsorganisasjon der ulike avdelinger har ulike beredskapstider. Mye av Forsvarets aktiviteter er derfor innrettet mot å klargjøre, vedlikeholde og utvikle denne beredkapsorganisasjonen. Beredskapen bidrar til at Forsvaret hurtig kan stille med relevante kapasiteter når krisesituasjoner oppstår. Samtidig løser Forsvaret mange oppgaver til daglig både nasjonalt og i utlandet.

4.1 Daglige nasjonale operasjoner i 2012

4.1.1 Grensevakt

Garnisonen i Sør-Varanger (GSV) har døgkontinuerlig overvåket den norsk-russiske grensen med faste observasjonsposter og patruljering. Avdelingen har samtidig bistått Grensekommisjonen og Politiet med å håndheve grenselovgivningen og forpliktelsene som følger av Schengenavtalen.

4.1.2 Kongevakt

Hans Majestet Kongens Garde (HMKG) har gjennom hele 2012 hatt kontinuerlig vakthold og sikring av de kongelige residensene.

4.1.3 Heimevernet

Heimevernet (HV), inkludert Sjøheimevernet (SHV), ivaretar pålagte beredkapsoppgaver for vakthold og sikring av militære nøkkelpunkter og vitale samfunnsinstallasjoner. HV er samtidig en sentral ressurs til støtte for det sivile samfunnet ved større ulykker eller hendelser. I 2012 har lokale territorielle sjefer (HV-distriktssjefer) videreført de lokale samarbeidsavtalene med de respektive politimestere. De lokale samarbeidsavtalene gir utfyllende bestemmelser i forhold til bistandsinstruksen.

Sjøheimevernet skal omstruktureres i henhold til Forsvarets langtidspan. I løpet av første halvdel av 2013 vil fartøyer av Reine-klassen bli avgitt til henholdsvis Kystvakten (KV) og Kysteskadren (KE). SHV-kommandoen er besluttet nedlagt, og innsatsstyrkene vil bli fordelt til fire utpekte HV-distrikter.

4.1.4 Kystvakt

Kystvakten seiler i hele Norges ansvarsområde og er statens viktigste myndighetshåndhever på havet. Kystvakten er en del av Sjøforsvaret.

Kystvakten har lovfestede oppgaver innenfor suverenitetshevdelse, tolloppsyn, miljøoppsyn, redningsaksjoner og anløpskontroll, og i tillegg en rekke andre oppgaver som er nærmere definert i kystvaktloven. For å kunne utføre disse oppgavene på en effektiv måte har Kystvakten politimyndighet med hjemmel i kystvaktloven.

Tilstedeværelse av Kystvaktens fartøyer og deres kontrollvirksomhet er helt sentralt for å utøve norsk myndighet i de norske maritime jurisdiksjonsområdene.

- Kystvaktens hovedkvarter ble etablert på Sortland fra 2. januar 2012. Samtidig ble skvadronene KV Nord og KV Sør nedlagt og Kystvaktens stab flyttet fra Oslo til Sortland. Kystvaktens hovedkvarter er underlagt Forsvarets operative hovedkvarter (FOH)

- Det ble i 2012 gjennomført totalt 1711 (1718)² fiskeri-inspeksjoner i norsk økonomisk sone, herunder Skagerrak, i fiskerivernsonen rundt Svalbard, i fiskerisonen ved Jan Mayen og i North East Atlantic Fisheries Commission (NEAFC)
- Dette førte til 413 (247) advarsler, 17 (14) oppbringelser og 23 (22) anmeldelser

Det har i 2012 vært en moderat økning i antall reaksjoner med utfall innenfor fiskeriforvaltningen. Antall patruljedøgn for KV i 2012 ligger omtrent på nivå med 2010 og 2011.

Tabellen nedenfor viser antall patruljedøgn i KV fordelt på Nord-Norge og Sør-Norge.

Antall patruljedøgn i Kystvakten						
	Nord-Norge			Sør-Norge		
	2010	2011	2012	2010	2011	2012
YKV (H)	815	801	873	0	37	37
YKV	772	833	800	589	674	697
IKV	525	592	464	786	662	735
Sum totalt	2112	2226	2137	1375	1373	1469

YKV (H) = Ytre kystvakt, helikopterbærende.

YKV = Ytre kystvakt.

IKV = Indre kystvakt.

Kilde: Tall hentet fra databasen for Kystvakten.

Tabell 1 Antall patruljedøgn i Kystvakten

Tabellen nedenfor viser prosentvis fordeling av patruljedøgn Nord-Norge og Sør-Norge.

Fordeling av patruljedøgn N-N og S-N i prosent			
KV	2010	2011	2012
N-N	60	62	59
S-N	40	38	41
Sum	100	100	100

Tabell 2 Fordeling av patruljedøgn

337-skvadronen med kystvakthelikoptre seilte 239 (310) dager om bord på Kystvaktens fartøyer i løpet av 2012. Til tross for prioritert teknisk oppfølging har tilgjengeligheten vært begrenset i 2012, med en reduksjon på 71 døgn i forhold til foregående år. Avviket skyldes i hovedsak mangel på tilgjengelige helikoptre som følge av at Lynx-helikoptrene nærmer seg slutten av sin tekniske levetid.

I løpet av 2012 har NH-90-helikopteret vært til testing ved 337-skvadronen på Bardufoss, og vil starte trening og testing på Kystvaktens fartøyer fra januar 2013. NH-90 vil gradvis bli innfaset, og det er planlagt at de skal være operative fra 2014.

² Tallene i parentes er de sammenlignbare tallene for 2011.

4.1.5 Kystovervåkning

Fra januar 2012 var Forsvarets Coastal Operation and Surveillance System (CoSS) fullintegret med det nasjonale Safe Sea Net Norway (SSNN), som er en felles rapporteringsplattform mellom Forsvaret, Sjøfartsdirektoratet, Fiskeridirektoratet, Kystverket, Tollvesenet og Politiet. Dette har bidratt til å forbedre kontrollen for kystovervåkingen i forhold til nasjonal suverenitetshevdelse.

I 2012 registrerte Forsvarets operative hovedkvarter totalt 54 878 havneanløp av utenlandske fartøyer i Norge. Dette er en liten økning i forhold til 53 335 anløp som ble registrert i 2011. Tre fartøyer ble anmeldt, noe som er en nedgang i forhold til de ti fartøyene som ble anmeldt i 2011. Totalt 49 fartøyer har fått skriftlig advarsel for brudd på anløpsforskriften. Dette er en betydelig reduksjon sammenlignet med de 156 fartøyene som ble gitt skriftlig advarsel i 2011.

4.1.6 Tilstedeværelse i norske havområder

Aktiviteten i Sjøforsvarets kysteskadren (Marinen) har også i 2012 vært preget av innfasing av nye fartøyer. Dette gjelder særlig korvettene (fartøyer i Skjold-klassen). Etter hvert som flere av fartøyene kommer i drift øker antall seilingsdøgn og tilstedeværelsen i norske havområder. Den årlige patruljen til Svalbard ble gjennomført av fregatten KNM «Thor Heyerdahl».

Fordelingen av tilstedeværelse mellom utlandet, Nord-Norge og Sør-Norge for Kysteskadren (KNM) og Sjøheimvernets (SHV) enheter har vært slik:

KNM/SHV	Seilingsdøgn	
	2011	2012
N-Norge	297,94	476,58
S-Norge	730,02	593,37
Utland	357,30	611,76
Sum	1385,26	1681,71

Tabell 3 Maritim tilstedeværelse

KNM/SHV	Seilingsdøgn i prosent	
	2011	2012
N-Norge	21,5	28,3
S-Norge	52,7	35,3
Utland	25,8	36,4
Sum	100	100

Tabell 4 Maritim tilstedeværelse i prosent

Seiling for Kysteskadren og Sjøheimvernet fordelt på døgn og prosentvis fordeling på henholdsvis Nord-Norge og Sør-Norge.

Kilde: Forsvarets operative hovedkvarter i Bodø

Luftforsvarets 333-skvadron, som er oppsatt med maritime patruljefly (MPA) av typen P-3 Orion på Andøya flystasjon, har gjennomført maritim overvåkning med hovedvekt på nordområdet. Det har vært en økning i operative oppdrag i 2012. I 2011 ble det fløyet 122 operative tokt, mens tallet i 2012 økte til 140 tokt fra hjemmebasen. Det lavere antallet operative oppdrag i 2011 skyldes deltakelse i Operasjon Ocean Shield (OOS) utenfor Somalia.

Operative tokt MPA				
	2009	2010	2011	2012
Tokt	169	181	122	140

Tabell 5 Operative tokt MPA

Kilde: Forsvarets operative hovedkvarter i Bodø

4.1.7 Luftromsovervåkning

Luftkontroll- og varslingsystemet (K&V) har gjennom hele 2012 stått for en døgnkontinuerlig overvåkning av luftrommet og har opprettholdt luftoperativ beredskap for å ivareta suverenitetshevdelse av norsk luftrom.

NATO QRA (Quick Reaction Alert) med to F-16 kampfly stasjonert på Bodø hovedflystasjon, har gjennomført 41 oppdrag med 71 identifiseringer i 2012. Tilsvarende tall for 2011 var 34 oppdrag med 48 identifiseringer. Den russiske flyaktiviteten langs kysten var i 2012 på et noe høyere nivå enn i 2011 og på linje med aktiviteten i 2009.

F-16-beredskap (QRA)					
	2008	2009	2010	2011	2012
Scrambles	32	38	36	34	41
Identifiseringer	87	77	39	48	71

Tabell 6 F-16-beredskap (QRA)

Scramble er et uttrykk som betyr å få kampfly hurtig på vingene for å identifisere og avskjære andre, ukjente fly.

Scrambles angir hvor mange oppdrag F-16 gjennomførte i forbindelse med identifiseringene. Flere fly kan identifiseres på samme scramble.

Kilde: Combined Air Operations Centre, FINDERUP, Danmark

4.1.8 Vakt- og sikringsoppdrag

I 2012 ble det utført en rekke vakt- og sikringsoppdrag. I hovedsak var oppdragene sikring av allierte marinefartøyer ved havnebesøk i Norge, og ammunisjonstransporter. Disse oppdragene ble i hovedsak løst av styrker fra Sjøforsvaret og Heimevernet. Videre har styrker fra Luftforsvaret holdt vakt over utenlandske fly som besøkte og gjennomførte trening og øvelser ut fra norske flystasjoner.

4.1.9 Samarbeid med Russland

Det militære samarbeidet mellom Norge og Russland er omforent i den årlige tiltaksplanen mellom de to nasjonene og har hatt en positiv utvikling de senere årene. I 2012 har man spesielt sett dette i øvelsene Pomor og Northern Eagle, som er reelle samarbeidsøvelser av operativ betydning for alle parter. Dette kommer til uttrykk gjennom gjensidig forståelse, tillit og praktisk tilnærming i de militære ferdighetene. Samarbeidet følges opp innenfor en rekke arenaer, deriblant faste aktiviteter i regi av Forsvarets operative hovedkvarter (FOH) og Kystvakten. Utviklingen

de seneste årene viser en tydelig positiv utvikling innenfor dette området. Samarbeidet med russiske forsvars- og grensemyndigheter er godt, og det er holdt jevnlige møter på ledelsesnivå.

4.1.10 Redningstjeneste

330-skvadronen (redningshelikoptertjenesten) har hatt tilstedevakt på de permanente basene Banak, Bodø, Ørland, Sola og Rygge, og et detasjement i Florø. Sea King har fløyet totalt 4297 flytimer som er en marginal økning i forhold til 2011 (4254). Totalt er det gjennomført 1401 Search and Rescue (SAR) og ambulanseoppdrag i 2012, som er noe høyere enn i 2011 (1378).

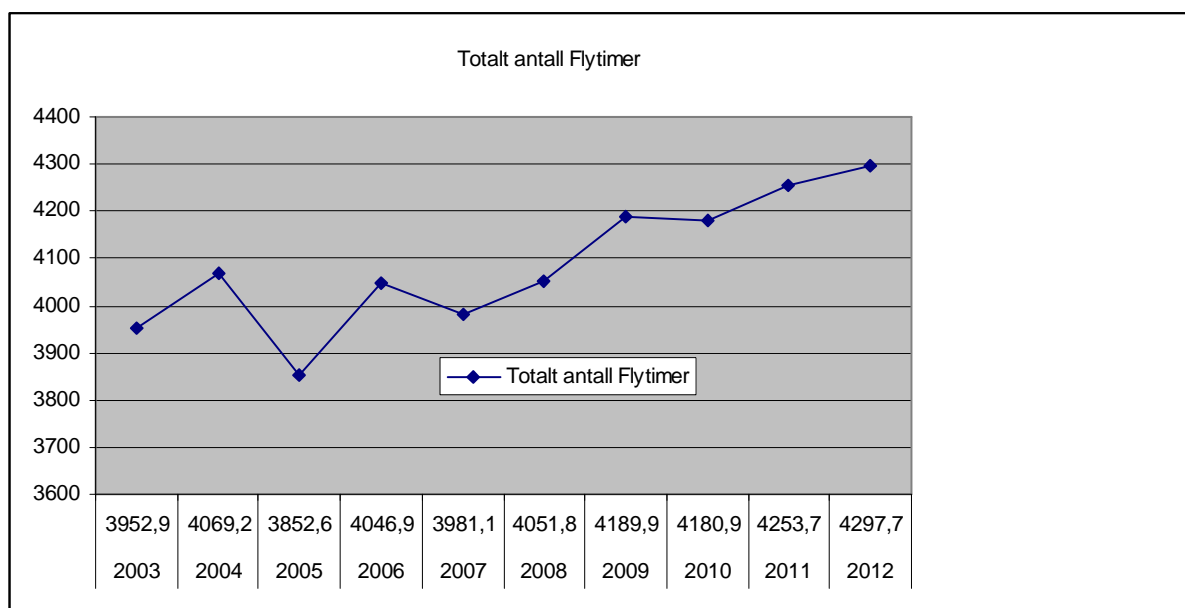

Figur 1 Aktivitet ved redningshelikoptertjenesten – totalt antall flytimer

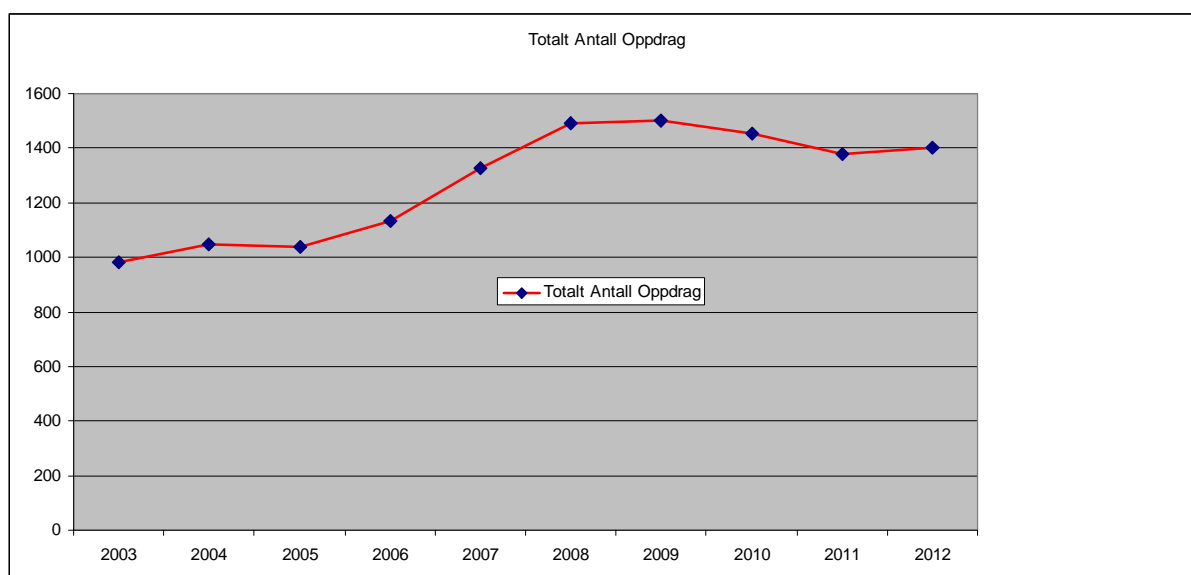

Figur 2 Aktivitet ved redningshelikoptertjenesten – totalt antall oppdrag

Kilde: Forsvarets operative hovedkvarter

4.1.11 Øvrig støtte til det sivile samfunnet

Avdelinger fra Forsvaret har bistått Politiet ved flere anledninger i 2012 i forbindelse med leteaksjoner etter savnede personer og støtte til skadebegrensning ved naturkatastrofer.

Forsvaret stilte med ingeniører og andre ressurser i forbindelse under gjennomføringen av minneseremonien på Utøya 22. juli 2012.

I forbindelse med flommen i Indre Troms støttet personell fra Hæren fylkesmannen i Troms og Målselv kommune, ved å bygge en midlertidig bro. Vakhold ved bruk av broen ble også utført av Forsvaret. Oppdraget ble gjennomført på forsommeren 2012.

For å styrke helikopterberedskapen i Norge ble det fra 1. oktober 2011 etablert helikopterberedskap med to Bell 412 på Rygge flystasjon, til alminnelig støtte for Politiet. Denne helikopterberedskapen ble videreført gjennom hele 2012.

Helikopterberedskap til støtte for Politiet		
	2011	2012
Scrambles	0	6
Operativitet	100	100

Tabell 7 Helikopterberedskap til støtte for Politiet

Forsvaret støttet på anmodning Kystverket i håndteringen av kystberedskap og aksjonsledelse (KYBAL). Gjennom avtaler mellom Forsvaret og Kystverket ivaretas en kontinuerlig beredskap knyttet til akutt oljeforurensning. I tillegg har Forsvaret støttet Kystverket ved en rekke sjøulykker og mindre hendelser.

Minedykkerkommandoen (MDK) har gjennomført i overkant av fire oppdrag i måneden som bistand til Politiet og andre etater. Minevåpenet har i sine farvannsundersøkelser kartlagt og ryddet miner på anmodning fra Politiet.

I tillegg til rene kystvaktoppgaver gjennomfører Kystvakten en rekke oppdrag for andre statlige myndigheter og etater. Antallet oppdrag i 2012 viser en økning i forhold til 2011, men er likevel noe lavere enn i 2010, som regnes som et normalår.

Oppdragene er listet opp i tabellen nedenfor.

Oppdragsgiver	Antall / medgått tid i døgn					
	2010		2011		2012	
	Antall	Tid	Antall	Tid	Antall	Tid
Sjøfartsdirektoratet	404	13	374	13	506	17
Politiet	803	123	651	104	764	131
Kystverket	586	117	509	116	625	89
Fiskeridirektoratet	350	46	288	101	290	63
Direktoratet for naturforvaltning	61	10	49	17	51	10
Fylkesmenn	12	3	18	2	13	7
Toll- og avgiftsdirektoratet	370	47	324	30	350	28
Havforsknings- instituttet	23	4	5	10	10	2
Meteorologisk institutt	51	62	34	47	38	31
Polarinstituttet	10	8	12	28	13	8
Hovedredningssentralen	241	40	146	23	241	40
Andre	429	90	270	103	216	370
Totalt	3 340	561	2 680	594	3 117	796

Tabell 8 Kystvaktens oppdrag for andre statlige myndigheter / etater

Kilde: Årsrapport fra Kystvakten 2012

I 2012 er det gjennomført 359 (341)³ eksplosivryddeoppdrag fordelt på 99 (92) i Nord-Norge, 0 (1) på Svalbard, 58 (51) i Midt-Norge, 67 (64) på Vestlandet / Sørlandet og 135 (133) på Østlandet. Oppdragene besto hovedsakelig av henting og fjerning av

- diverse typer håndvåpenammunisjon, både av militær og sivil opprinnelse
- annen gammel ammunisjon, granater og sprengstoff
- sjørelatert ammunisjon og miner

Forsvaret bisto i 2012 i tillegg med spesialistkompetanse til fem oppdrag knyttet til håndtering av improviserte eksplosiver. Videre er det gitt støtte til rydding av Hjerkinnskytefelt.

Forsvarets IEDD⁴-avdelinger har gjennomført samøvelser med Hordaland politidistrikt og Hedmark politidistrikt i 2012. Øvelsene har bidratt til større forståelse av hverandres kapasiteter og har hevet Forsvarets evne til å bistå Politiet og sivile etater på en sikker og forsvarlig måte innenfor bistandsinstruksen.

Etter forespørsel fra svenske myndigheter støttet Forsvaret med søk etter savnet militært personell, kommisjonsarbeidet og oppryddingsarbeidet etter ulykken med en norsk C-130J i fjellområdet ved Kebnekaise.

Følgende norske ressurser deltok:

- Personell fra Hæren til søk etter omkomne og sensitivt materiell
- Bell 412 helikopter til transport, internt i Kebnekaise-fjellmassivet og mellom Kebnekaise og Kiruna
- C-130J brukt til transport mellom Norge og Sverige

³ Tallene i parentes er sammenlignbare tall for 2011.

⁴ IEDD: Improvised Explosive Device Disposal

- Forsvarets logistikkorganisasjon (FLO) hadde flere transportoppdrag på landevei mellom Norge og Sverige

4.2 Operasjoner i utlandet

Norge har i 2012 deltatt i en rekke operasjoner utenfor landets grenser.

Hovedbidraget har vært i Afghanistan, der bidraget var på ca. 600 personell frem til strykebidragene i Faryab redeploerte i løpet av høsten 2012. Ved slutten av året var bidraget i Afghanistan på ca. 215 personell. Følgende bidrag har vært deployert i perioden:

Operasjon	Avdeling	Antall	Varighet	Avgitt til
ISAF ⁵	PRT ⁶ /TSG-F ⁷ /mentorer/stabsoffiserer	Ca. 600 frem til TSG-F redeployerte i nov. Deretter ca. 215	2012	ISAF/NATO og under nasjonal kommando
UNAMA ⁸	Militærrådgivere	2	2012	FN
SNMCMG 1 ⁹	KNM ¹⁰ «Valkyrien», KNM «Alta», KNM «Karmøy», Minedykkerkommandoen	Varierte mellom 34 og 69	2012	NATO
SNMG 1 ¹¹ / OOS ¹²	Stabsoffiser	1	2012	NATO
NSC ¹³ / Understøtter OOS	Stabsoffiserer	2	2012	NATO
NATO	NATO HQ Bosnia	1	2012	NATO
KFOR	KFOR HQ ¹⁴	3	2012	KFOR/NATO
UNMIK ¹⁵	Liasionoffiser	1	2012	FN
UNMISS ¹⁶	Observatører / stabsoffiserer	18	2012	FN
UNTSO ¹⁷	Observatører / stabsoffiserer	12	2012	FN
MONUSCO ¹⁸	Stabsoffiser	1	2012	FN
MFO ¹⁹ /Sinai	Stabsoffiserer	3	2012	MFO
UNSMIS ²⁰	Observatører / stabsoffiserer	8	april–august	FN

⁵ ISAF: International Security Assistance Force

⁶ PRT: Provincial Reconstruction Team

⁷ TSG-F: Transition Support Group – Faryab (ny betegnelse på PRT fra 4. juni 2012)

⁸ UNAMA: United Nations Assistance Mission to Afghanistan

⁹ SNMCMG 1: Standing NATO Maritime Mine Counter Measure Group 1

¹⁰ KNM: Den kongelig norske marine

¹¹ SNMG 1: Standing NATO Maritime Group 1

¹² OOS: Operation Ocean Shield

¹³ NSC: Nato Shipping Centre

¹⁴ KFOR HQ: Kosovo Forces Head Quarters

¹⁵ UNMIK: United Nations Mission in Kosovo

¹⁶ UNMISS: United Nations Mission in South-Sudan

¹⁷ UNTSO: United Nations Truce Supervision Organisation

¹⁸ MONUSCO: United Nations Organisations Stabilization Mission in the Democratic Republic of the Congo

¹⁹ MFO: Multinational Forces and Observers

²⁰ UNSMIS: United Nations Supervision Mission in Syria

Tabell 9 Deployeringer til utlandet.

4.2.1 Operasjoner med norske styrker i Afghanistan

Hovedmålet med NATOs militære tilstedeværelse i Afghanistan (FN-resolusjon 1510) er å assistere den afghanske regjeringen med å oppnå en tilfredsstillende sikkerhetssituasjon i landet.

De fleste av de norske militære avdelingene avgitt til ISAF har vært underlagt sjefen for det regionale hovedkvarteret i Mazar-e Sharif (Regional Command North/RC N). RC N er en av ISAFs seks regionale kommandoer i Afghanistan og er under tysk ledelse. Norge har vært representert i sentrale stillinger innenfor de fleste fagområder i RC N, herunder stabssjefsstillingen i seks måneder.

I Faryab-provinsen, der størsteparten av de norske styrkene var stasjonert i 2012, foregikk alle operasjoner med utgangspunkt i Long Term Security Plan. Dette er en plan utarbeidet av provinsguvernøren, sjefen for ANAs 1. brigade i 209. korps og den regionale politisjefen, i nært samarbeid med den norske styrkesjefen. I all hovedsak ble operasjonene planlagt og ledet av afghanere, men støttet av Task Force Faryab (norske og latviske styrker tilhørende PRT Meymaneh/TSG-F). Operasjonene har i 2012 vært rettet spesielt mot tre av provinsens 14 distrikter: Almar, Pashtun Kot (Ortepahdalen) og Dowlatabad. PRT Meymaneh/TSG-F har mottatt mange lovord for hvordan oppdragene ble løst.

Det norske helikopterbidraget Norwegian Aeromedical Detachment (NAD) har under sin deployeringsperiode til Afghanistan gjennomført 245 evakueringsoppdrag der 270 pasienter er blitt evakuert. NAD redeploerte samtidig med TSG-F fra Faryab. Etter et kort opphold med vedlikehold i Mazar-e Sharif (MeS) var alt personell og helikoptrene på vei til Norge 8. oktober.

Årstall	2008	2009	2010	2011	2012
Antall pasienter evakuert av NAD	26	58	105	50	31

Tabell 10 Antall pasienter evakuert av NAD

Det norske stabsoffisersbidraget til ulike hovedkvarter og den afghanske sambands- og ingeniørskolen (ANA Signal School og Engineering School) har vært stabilt i perioden.

Det norske FN-personellet som er tilknyttet United Nations Assistance Mission in Afghanistan (UNAMA), støtter utviklingen på sivil side i Afghanistan. Norge har både sivilt og militært personell tilknyttet UNAMA. Norge bidro i 2012 med to militærrådgivere i misjonen, en i Kabul og en i region Nord (lokalisert i MeS).

I tillegg til et kontinuerlig og tett samarbeid med afghanerne ved flere norske avdelinger er det et naturlig samarbeid med mange andre land i ISAF. For TSG-F sin del pågikk dette frem til forflytningen fra Faryab 28. september. Latvia og USA har vært hovedsamarbeidspartnere i perioden. I tillegg har Norge samarbeidet med både svenske og finske styrkebidrag om informasjonsutveksling, logistikk og forsyningstransporter i Faryab-provinsen og i MeS. Det norske styrkebidraget vil fra januar 2013 inngå i en avdeling der samarbeidet med Sverige, Finland og Latvia blir videreført. I hovedbasen Camp Nidaros / Camp Marmal i MeS er det et utstrakt samarbeid med Tyskland.

4.2.1.1 Redeployering fra Faryab

Det siste norske militære styrkebidraget til Faryab-provinsen har lagt vekt på to oppdrag: å legge til rette for at afghanske styrker kunne overta sikkerhetsansvaret og å avslutte et over åtte år langt militært oppdrag i provinsen.

Selve flytteoperasjonen besto i å reorganisere Transition Support Group Faryab (TSG-F) og Operation Mentoring and Liason Team (OMLT), fra henholdsvis Camp Meymaneh og Camp Griffin til Mazar-e Sharif (MeS), herunder å transportere alt norsk og latvisk materiell, personell, data (elektronisk arkiv) og infrastruktur som kan gjenbrukes i Afghanistan. I tillegg måtte leiren klargjøres for afghansk overtakelse.

Den offisielle seremonien for overføring av sikkerhetsansvaret i Faryab ble gjennomført i det som nå heter Camp Faryab, 12. september. En afghanskledet seremoni ble gjennomført med verdighet og uten sikkerhetstruende hendelser. 27. september signerte norske og afghanske militære representanter de siste formelle dokumentene som overlot Camp Meymaneh fra norsk ansvar til den afghanske hærens. Etter at TSG-F forlot Faryab har ANA flyttet inn i campen med ledelsen for 1. brigade i 209. korps og en kandak (bataljon) og Garrison Support Unit (GSU).

Dette ble flyttet ut av Faryab:

- 28. september kl. 2232 (afghansk tid): siste norske soldat ut av Faryab-provinsen
- 29. september kl 0329 (afghansk tid): TSG-F innpasserte Camp Nidaros i MeS
- 441 konteinerekvivalenter²¹ ble fraktet ut av Faryab, 311 av disse med sivil transport, 130 med militær transport
- 121 kjøretøyer og tilhengere ble fraktet ut, i tillegg kjørte ca. 100 kjøretøyer ut selv
- fra juli 2012 gjennomført 22 militære kolonner²²

Dette ble satt igjen i tillegg til bygg:

- aggregatpark
- plasthaller
- kontorutstyr og møbler
- verktøy og utrustning, slik at leir og verksted kan driftes
- drivstoffområde, inkludert drivstoff
- to brannbiler som ble vederlagsfritt overført til sivile flyplassmyndigheter

²¹ En konteinerekvivalent tilsvarer en 20 fots konteiner.

²² En militær kolonne involverer mellom 25 og 30 personer og bruker seks til åtte timer på turen mellom Meymaneh og Mazar-e Sharif.

4.2.1.2 Nye styrkebidrag 2012

Ett C-130J transportfly var Norges bidrag til ISAFs transportsystem ITAS (Intra-Theatre Airlift System). Tactical Airlift Detachment (TAD) har base i Mazar-e Sharif, og det transporterer last og personell til alle flyplasser i Afghanistan. Styrken er på ca. 20 personer og et fly ble kommandoverført til ISAF 26. september og gjennomførte første oppdrag 27. september.

Status TAD 2012:

Totalt antall flytimer	183
Totalt antall oppdrag mottatt	72
Totalt antall oppdrag gjennomført	54
Antall pax flydd	2 699
Totalt cargo (kg) forflyttet	429 371

Tabell 11 Status TAD 2012

Norge har hatt en sentral rolle ved den internasjonale flyplassen i Kabul. I ett år skal det være norsk sjef for Air Operations ved Kabul International Airport (KAIA). I tillegg til norsk sjef tjenestegjør fem nordmenn i operasjonsrommet på KAIA. Avdelingen har ansvaret for avviklingen av fly- og helikoptertrafikk og for håndteringen av en stor mengde last, passasjerer og VIP-besøk på den militære delen av flyplassen. Flytårnet, brannstasjonen, rullebanen, meteorologitjenesten og flytrygging er underlagt den norske sjefen. Operasjonsavdelingen er en internasjonal sammensatt organisasjon med personell fra 13 forskjellige land. I tillegg er opplæring av sivile afghanere i flyplassdrift et viktig element i oppdraget.

1. april 2012 gjenopptok norske soldater fra Forsvarets spesialkommando / Hærens jegerkommando oppdraget med å trene og utdanne den afghanske spesialpolitienheten Crisis Response Unit (CRU). Denne spesialpolitienheten er etablert for å håndtere alvorlige terrorsituasjoner i og rundt Kabul.

4.2.2 NRF/Operasjon Ocean Shield (OOS)

Forsvaret støttet operasjon Ocean Shield gjennom hele året med en offiser i SNMG-1 i Northwood i England, og dessuten to reserveoffiserer fra det norske NCAGS-miljøet. Personellet tjenestegjorde i NATOs Shipping Centre (NSC) i Northwood i England. Bidraget har vært meget godt mottatt av Norges Rederiforbund, som understreker betydningen av å ha norsk personell som kontaktpersoner ved NSC.

4.2.3 NATOs stående minerydderstyrke og NATO Response Force (NRF)

Norge deltok med KNM «Valkyrien» som kommandofartøy i NATOs stående minerydderstyrke i perioden januar til og med juni 2012. Styrken opererte i det nordatlantiske området med havneanløp i en rekke land. I tillegg har styrken besøkt Norge og deltatt på Øvelse Cold Response. KNM «Alta» og KNM «Karmøy» deltok som mineryddingsfartøyer i perioden med personell fra Minedykkerkommandoen om bord. Tilbakemeldingene på styrkebidraget, blant annet fra NATO, har vært svært gode. Bidraget var i beredskap for NATO Response Force (NRF) i samme periode.

4.2.4 NATO HQ Bosnia

NATOs hovedkvarter i Sarajevo støtter Bosnia-Hercegovina i utviklingen av landets forsvar som et ledd i en helhetlig sikkerhetsreform (Forsvars- og sikkerhetssektorreform, FSSR). Norge har gjennom 2012 besatt stillingen som nestkommanderende i hovedkvarteret.

4.2.5 Kosovo Forces (KFOR)

Oppdraget til KFOR er å lede militære styrker som bidrar til et trygt og sikkert miljø i Kosovo. Norge har gjennom 2012 bidratt med tre stabsoffiserer i KFOR HQ, og bidraget er planlagt videreført i 2013.

4.2.6 United Nations Mission in Kosovo (UNMIK)

UNMIK er i hovedsak en sivil organisasjon og skal blant annet støtte den sivile administrasjonen i Kosovo, fasilitere politiske prosesser og støtte gjenoppbygging av infrastruktur. Norge innehar en stilling som liaisonoffiser overfor KFOR.

4.2.7 United Nations Mission in Sudan/South Sudan (UNMIS/UNMISS)

Oppdraget for UNMISS er å konsolidere / styrke fred og sikkerhet, og bidra til å legge forholdene til rette for utvikling av Sør-Sudan. Det norske bidraget er økt fra tolv personer i 2011 til 18 personer i 2012.

4.2.8 United Nations Truce Supervision Organization (UNTSO)

Norge har deltatt i UNTSO (i Midtøsten) siden starten i 1948 og deltok i 2012 med tolv offiserer i roller som stabsoffiserer og observatører. Norge hadde stillingen som sjef for operasjoner i UNTSO HQ frem til slutten av november 2012. Norge har nå tolv observatører fordelt på Libanon (OGL), Golan-Tiberias (OGG-T) og Golan-Damascus (OGG-D). Oppdraget til UNTSO er å overvåke våpenhvileavtalene mellom Israel–Libanon og Israel–Syria.

4.2.9 United Nations Supervision Mission in Syria (UNSMIS)

UNSMIS ble opprettet av FN 21. april 2012. Misjonen ble opprettet for å overvåke situasjonen i Syria. Den besto av 300 FN-observatører og ble ledet av en norsk offiser (generalmajor Robert Mood). Norge bidro med åtte personer i Syria. UNSMIS mandatet ble avsluttet 19. august 2012.

4.2.10 United Nations Organization Stabilization Mission in the Democratic Republic of the Congo (MONUSCO)

MONUSCO er en fredsbevarende styrke som ble opprettet i 1999, da som MONUC, med mandat å overvåke våpenhvilen mellom væpnede styrker i landet. Mandatet er senere utvidet til blant annet å omfatte sikkerhetssektorreformer, med støtte til oppbygging av forsvar, politi og dessuten liasonering med internasjonale organisasjoner. Norge har gjennom 2012 fylt én stilling.

4.2.11 MFO (Multinational Force & Observers)

MFOs oppdrag er å overvåke fredsavtalen mellom Egypt og Israel. Norge har tre offiserer i operasjonsområdet.

4.3 Øvelser og trening

2012 har vært et år med stor øvingsaktivitet.

Utenlandsk tilstedeværelse for trening og øving på norsk territorium har vært stabil også i 2012. Antall tjenestegjørende dager er økt noe sammenlignet med 2011. Dette skyldes i hovedsak stor deltakelse på vinterøvelsen Cold Response.

4.3.1 Øving av nasjonal kommandostruktur

For å øve den nasjonale kommandostrukturen med hovedkvarter og staber, er det gjennomført en serie med øvelser som dekker krisehåndtering og øving i henhold til beredskapsplanverket. I denne serien av øvelser ble størst oppmerksomhet og ressurser rettet mot Øvelse Gram, som har til hensikt å styrke Forsvarets evne til å drive krisehåndtering og overgang til væpnet konflikt.

4.3.2 Forsvarssjefens fellesøvelser i 2012

4.3.2.1 Øvelse Cold Response 2012 (CR 2012)

Øvelse Cold Response 2012 var en norskledet nasjonal invitasjonsøvelse. Hensikt med øvelsen var å trene land-, sjø- og luftmilitære styrker fra flere nasjoner samtidig under svært krevende vinterforhold.

Totalt deltok i overkant av 16 300 soldater fra 14 land på øvelsen. I tillegg til Norge var deltagerne Belgia, Danmark, Finland, Frankrike, Latvia, Nederland, Spania, Storbritannia, Sveits, Sverige, Irland, Tyskland og USA. I tillegg deltok det militære kapasiteter fra NATO.

Tilbakemeldingene var meget gode og øvelsen anses som en suksess.

4.3.2.2 Øvelse Samaritan

Hensikten med Øvelse Samaritan var å teste planverket, øve prosedyrer og gjennomføre seremonier i forbindelse med evakuering av døde og skadet personell utenfor Norges. Årets øvelse besto av ett sjørelatert og ett landrelatert scenario. Alle involverte avdelinger fikk øvd og utbyttet av øvelsen var meget godt.

4.3.2.3 Øvelse Gemini

Øvelse Gemini 2012 var en nasjonal krisehåndteringsøvelse der Forsvaret bistod Politiet med støtte i forbindelse med maritime kontraterroroperasjoner.

Tilbakemeldingene fra de deltakende avdelingene og øvingsledelsen var positive og samtlige fremhever at hovedmålsettingen med Øvelse Gemini 2012 i all hovedsak ble nådd.

4.3.2.4 Øvelse Tyr

Øvelse Tyr var og er en nasjonal øvelse som skal bidra til å øke krisehåndteringsevnen til Politiet og samvirkende aktører. Gjennomføringsansvaret for øvelsen er delegert av Justis- og beredskapsdepartementet til Politidirektoratet. Denne type øvelser har til hensikt å styrke tilliten mellom Forsvaret, Politiet og andre relevante beredskapsaktører. Forsvaret fikk et godt utbytte av øvelsen.

4.3.2.5 Øvelse Tyfon

Hensiktene med Øvelse Tyfon 2012 var å planlegge deployering av utvalgte norske militære styrker til et gitt innsatsområde i Norge. Øvelsen ble gjennomført med godt resultat.

4.3.2.6 Øvelse Pomor

Øvelse Pomor 2012 var en bilateral øvelse mellom Russland og Norge gjennomført i perioden 8. til 16. mai. Øvelsesområdet inkluderte Barentshavet og Norskehavet med øvelsesstart i Severomorsk i Russland. Fartøyene endte opp i Bodø etter endt seilas. Hovedmålet med øvelsen var å trene samvirke mellom norske og russiske sjø- og luftstridskrefter i et arktisk miljø.

Øvelse Pomor 2012 demonstrerte nok en gang at det russiske og det norske forsvaret i felleskap kan operere for å verne felles interesser og løse utfordringer i det vestlige polare området. Øvelsen var vellykket, og målsettingene ble oppnådd.

4.3.3 Øvelse Northern Eagle (NE) 2012

Denne øvelsen ble første gang gjennomført i 2004 som en bilateral øvelse mellom USA og Russland, og øvelsen gjennomføres vanligvis annethvert år. I 2008 ble Norge invitert til å delta.

Hovedmålet med øvelsen var å trene samvirke mellom norske, russiske og amerikanske sjø- og luftstridskrefter i arktisk miljø.

Gode tilbakemeldinger fra russisk og amerikansk side tilsier at øvingsmålene ble oppnådd, og det er allerede nå signalisert stor interesse for å gjennomføre øvelsen også i 2014.

4.3.4 Alliert og utenlandsk trening

I 2012 gjennomførte utenlandske avdelinger totalt 164 257 tjenestegjørende dager i Norge. Det har vært en økning i 2012 i forhold til 2011, noe som i hovedsak skyldes øvelse Cold Response 2012. Dette gjelder både ved Garnisonen i Porsanger og i Åsegarden. På Garnisonen i Porsanger er det flere mindre avdelinger som kommer for å trene. Dette skyldes at Garnisonen i Porsanger har kapasitet til å understøtte avdelingene med kjøkken, verksted og velferd med mer.

En belgisk avdeling (PARA) på 1600 mann var den største avdelingen som trente ved Garnisonen i Porsanger i 2012.

Erfaringene fra 2012 viser at utenlandske avdelinger fortsatt ønsker å trene og øve i Norge. Aktiviteten ved Åsegarden er stabil med UK Royal Marines og Nederland Royal Marines. Det er registrert en økende interesse for Garnisonen i Porsanger og Halkavarre skytefelt.

Forsvarets vinterskole har gjennomført sine planlagte kurs med deltakere fra en rekke nasjoner.

Alliert trening i Norge i 2012 fordelt på lokasjoner er som følger:

Lokasjon	Antall tj.gj. dager
Åsegarden	24 549
Garnisonen i Porsanger	42 814
Bardufoss	20 668
Bodø, Ørland og Rygge (flystasjoner)	1 936
Andre	74 290
Totalt	164 257

Tabell 12 Alliert trening

Expeditionary Training (UK) kommer i tillegg med 15 938 tjenestegjørende dager i 2012. Dette er trening som for eksempel skigåing, skiskyting, klatretrening og lignende.

Det er gjennomført 146 diplomatiske klareringer av utenlandske fartøyer og sivile statsfartøyer til Norge i 2012, mot 119 i 2011, en økning på 23 prosent. Tallet innebefatter utenlandsk deltakelse i øvelser / trening, tester ved FORACS, høflighetsvisitter og navigasjonstrening under norske forhold.

I 2012 er det registrert totalt 1564 flygninger. Av disse var 457 overflygninger og 1108 landinger på norske flyplasser. Dette er en økning sammenlignet med 2011.

4.4 Rustningskontroll

Fra Forsvarets side anses Norge å ha ivarettatt alle sine internasjonale avtaleforpliktelser. Norge har deltatt aktivt i det internasjonale rustningskontrollarbeidet og har bidratt innenfor Organisasjonen for sikkerhet og samarbeid i Europa (OSSE), NATO og FN på en meget tilfredsstillende måte. Alle aktiviteter har vært koordinert med Forsvarsdepartementet i tråd med Norges forpliktelser overfor NATO og OSSE.

4.4.1 Avtalen om konvensjonelle styrker i Europa (CFE-avtalen)

Russland suspenderte implementeringen av CFE-avtalen i desember 2007. NATOs forsøk på å få Russland til å oppheve sin suspensjon eller bli enig om rammer for utvikling av en alternativ avtale lyktes ikke, og forhandlingene ble avbrutt i mai 2011.

CFE-NATO-statene samt Georgia og Moldova har avsluttet implementering av CFE-avtalen overfor Russland med hensyn til årlig informasjonsutveksling, notifikasjoner og verifikasjon.

Det har ikke vært noen endring i status for CFE-avtalen i løpet av 2012. Det arbeides i kulissene med et nytt regime innenfor konvensjonell rustningskontroll i en «post-CFE»-situasjon. Det har ikke vært formelle drøftelser om dette innenfor NATO eller OSSE.

Norge gjennomførte i 2012 to CFE-inspeksjoner, en til Armenia og en til Ukraina. Samtlige team var multinasjonale (henholdsvis fire og fem nasjoner). Måloppnåelsen for samtlige inspeksjoner, med hensyn til intensjon, krav, gjennomføring og utbytte, var meget tilfredsstillende. I tillegg deltok åtte norske inspektører i andre NATO-lands CFE-inspeksjonsteam i henhold til egen utvekslingsplan. Norge mottok ingen CFE-inspeksjoner.

4.4.2 Wien-dokumentet 2011

Wien-dokumentet om sikkerhets- og tillitskapende tiltak i Europa sørger for konkrete tiltak som bidrar til styrket tillit, transparens, samarbeid og sikkerhet innenfor OSSE-området.

Wien-dokumentet ble i 2011 oppdatert for første gang siden 1999, med minimale endringer. Russland tiltrådte Wien-dokumentet 2011 etter Dumaens godkjenning i mai 2012. Dokumentet er gjenstand for en fortløpende revisjon etter hvert som medlemsnasjonene blir enige om det. Dette er en meget positiv utvikling selv om det i 2012 ikke ble de store endringene. Man er nå enig om at alle medlemsstatene skal notifisere sin største øvelse dersom man ikke har notifikasjonspliktige øvelser.

Norge gjennomførte et evalueringsbesøk til Turkmenistan og en inspeksjon til Russland. Måloppnåelsen for evalueringen, med hensyn til intensjon, krav, gjennomføring og utbytte, var særdeles tilfredsstillende. Inspeksjonen til Russland ble gjennomført i forbindelse med Øvelse Kavkaz 2012 og ble møtt med noen utfordringer, blant annet unnlot Russland å stille med helikopter under inspeksjonen.

Norge mottok et evalueringsbesøk fra Kasakhstan, som ble gjennomført i sin helhet ved Ørland hovedflystasjon. Besøket kan karakteriseres som meget vellykket.

Åtte offiserer deltok på Wien-dokument-aktiviteter i andre land i henhold til kapittel IV.

4.4.3 Avtalen om åpne luftrom (Open Skies)

I 2012 var det 20 år siden Open Skies-avtalen ble signert og ti år siden avtalen trådte i kraft.

Etter omfattende forhandlinger i OSSE blir analoge sensorer med våtfilm erstattet av moderne sensorteknologi.

Russland gjennomførte en Open Skies-flyging over Norge i 2012 (i Nord-Norge). Norge gjennomførte to Open Skies-observasjonsflygninger over Russland. En observasjonsflyging sammen med Finland ble kansellert etter at Russland hadde en ulykke med et av sine Antonov 30B Open Skies-fly i Tsjekkia. Det ble gjennomført en delt observasjonsflyging med Tyrkia og en med USA. Alle flygingene ble utført med andre nasjoners fly, eller de ble leaset fra Romania.

Den helnorske observasjonsflygingen over Russland ble kansellert da det bulgarske flyet som skulle benyttes ikke ble klart fra vedlikehold. I tillegg ble det utført en svensk bilateral treningsflyging i Norge.

En oversikt over utviklingen av gjennomføring av observasjonsflygninger siden 2002 og til og med 2012 er vist på figuren nedenfor. Det gjennomføres årlig ca. 100 observasjonsflygninger, hvorav inntil 42 observasjonsflygninger over Russland. Av disse gjennomfører Norge normalt fire.

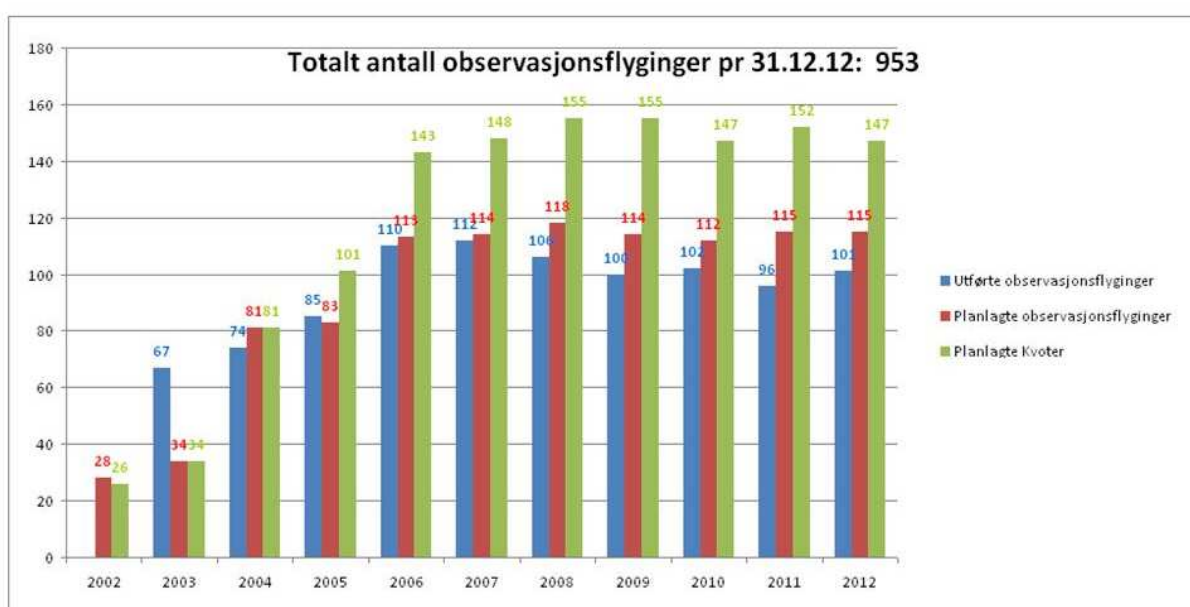

Figur 3 Observasjonsflygninger 2002–2012

4.4.4 Dayton-avtalen

Norge deltok med en offiser på en inspeksjon i henhold til Dayton-avtalens vedlegg I-B, artikkel IV. Aktiviteten innenfor Dayton-avtalen synliggjør på en god måte norsk deltakelse i området.

4.4.5 Arms Trade Treaty (ATT)

2. til 27. juli møttes verdens land i FN, New York for å forhandle frem en juridisk bindende våpenhandelstraktat. Hensikten var å etablere et internasjonalt regelverk som kunne bidra til å forhindre og redusere de menneskelige lidelsene og den ustabiliteten som ofte følger i kjølvannet av uansvarlig og uregulert våpenhandel. Avtalen skulle etablere en høy felles standard for internasjonal handel med konvensjonelle våpen. På tross av iherdig arbeid gjennom fire intense uker ble det ikke oppnådd enighet om en traktattekst.

Generalforsamlingen i FN har besluttet å innkalle til en ny konferanse i mars 2013 for å avslutte arbeidet som startet i juli 2012.

4.4.6 Certain Conventional Weapons (FN-konvensjonen om inhumane våpen)

Det ble avholdt statspartsmøte i Genève, der spørsmålet om begrensninger av antikjøretøyminer ble behandlet. Det ble ingen enighet om noe nytt mandat eller nye møter om saken.

4.4.7 Program of Action (PoA)

PoA har til hensikt å forhindre, bekjempe og fjerne den ulovlige handelen og uansvarlige bruken av håndvåpen og andre små og lette våpen. Under den andre tilsynskonferansen ble medlemslandene enige om å fornye og forsterke sine forpliktelser.

5 Styrkeproduksjon

5.1 Hæren

5.1.1 Bakgrunn

Hæren har i 2012 vært til stede og skapt trygghet på bakken, både i Norge gjennom den daglige beredskapen og i andre deler av verden gjennom deltakelse i internasjonale operasjoner.

Norge har store verdier å forvalte. Hæren bidrar til dette ved å ha evne og vilje til å forsvare landets verdier på eget territorium, men også ved å være en aktiv deltaker i NATO. Hæren er en utviklende og spennende arbeidsplass, der mennesket og soldatprofesjonen settes i høysetet.

Også i 2012 har Hæren lagt vekt på å videreutvikle kjerneverdiene – Respekt – Ansvar – Mot – slik at man står best mulig rustet til å møte de utfordringene man blir stilt ovenfor i daglig drift i pågående og i nye operasjoner.

Hæren fortsetter en omfattende modernisering gjennom justeringer av strukturen og fornying av materiell til de fleste avdelinger, både hjemme og ute. Det har i 2012 også vært et spesielt blikk på beredskapsarbeidet, noe som har gjort at Hæren har økt sin evne til å reagere hurtig både på situasjoner både nasjonalt og internasjonalt.

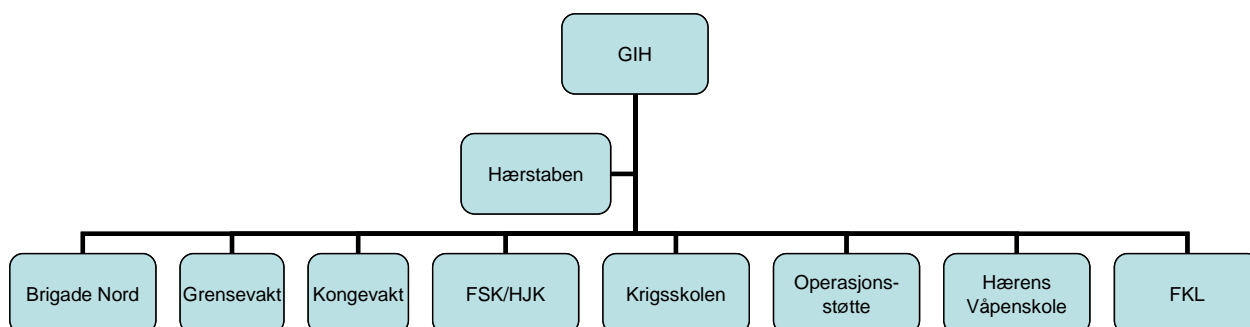

FSK/HJK: Forsvarets spesialkommando / Hærens jegerkommando

FKL: Forsvarets kompetansesenter for logistikk og operativ støtte

5.1.2 Resultatoppnåelse

Brigade Nord har spesielt innenfor fem områder videreutviklet og økt sin operative evne og kapasitet.

- Brigaden har videreutviklet sitt arbeid med beredskapsplanverk, stilt og øvd sin nasjonale beredskap og som en del av beredskapsarbeidet også ved flere anledninger deployert sin hurtige reaksjonsstyrke fra en landsdel til en annen. Dette har gjort at Brigade Nord er blitt enda mer gripbar og relevant.
- Brigade Nord deltok med hele sin styrke på Øvelse Cold Response. Øvelsen utfordret brigaden i sin kompleksitet og multinasjonalitet. I perioder planla og ledet brigaden operasjoner med mer enn 7000 mannskaper, fordelt på seks manøverbataljoner fra fem forskjellige nasjo-

ner. Dette skjedde i et miljø sammen med de andre forsvarsgrenene, noe som har gitt økt kompetanse og betydelig treningsutbytte.

- I 2012 har brigaden dreid sin øving og trening ytterligere i retning av fellesoperativt samarbeid. Brigaden har tradisjonelt øvd og samvirket godt med alle forsvarsgrenene, men har det siste året hatt spesiell oppmerksomhet rettet mot Sjøforsvarets taktiske ledelse, Norwegian Task Group (NorTG). Dette har også gjort brigaden i enda bedre stand til å møte det nye øvingsmønsteret i 2013 med sterkere vekt på fellesoperativt samarbeid.
- I 2012 nådde Brigade Nord en viktig milepæl ved at brigadekommandoen ble erklært Fully Operational Capable (FOC). I 2013 vil det likevel være et ytterligere behov for å videreutvikle kommando og kontrollsystemene, spesielt for å kunne operere enda bedre multinasjonalt og på tvers av forsvarsgrener.
- Brigade Nord har også i 2012 økt i antall årsverk, og spesielt antall vervede. Dette bedrer tilgjengeligheten og utholdenheten til brigaden og dermed den operative evnen.

Garnisonen i Sør-Varanger (GSV) løser sine oppdrag langs den 196 kilometer lange grensen mot Russland hver dag, året rundt. Oppdraget løses med patruljer, faste observasjonsposter og med teknisk avansert utstyr på en svært god måte. I 2012 har arbeidet startet med å modernisere og videreutvikle infrastrukturen ved grensestasjonene.

Hans Majestet Kongens Gardes (HMKG) kjerneoppdrag er å utdanne styrker og vokte kongehuset. Dette er også i 2012 blitt løst på en svært god måte. HMKG har i lys av 22. juli-kommisjonens rapport styrket sin troverdighet i løsningen av sitt primæroppdrag og sin reaksjonsevne når det gjelder å støtte Politiet med vakt og sikring. HMKG vil i 2013 justere sin organisasjon blant annet ved å skifte ut noe av kjøretøyparken.

Forsvarets spesialkommando / Hærens jegerkommando (FSK/HJK) har utdannet og stilt operative kapasiteter i beredskap og deltatt i operasjoner hele året for innsats nasjonalt og internasjonalt, blant annet gjennom sin pågående deltakelse i Afghanistan.

Krigsskolen (KS) har i 2012 utdannet offiserer som holder et meget høyt nivå, og som har relevant kompetanse. KS er en ledende akkreditert høyskole med en praksis- og teoribasert lederutdanning på bachelornivå og har etablerte faglige linjer i Hæren, som også er relevant for sivile samarbeidspartnere. Hærens befalsskole vil i 2013 bli overført fra Brigade Nord til KS og samlet i Rena leir.

Operasjonstøtteavdelingen (OPSTØ) er til daglig en meget god støttespiller for Hærens avdelinger innenfor garnisonsdrift, herunder infrastruktur, verksted, kjøkken, og skyte- og øvingsfelt. Avdelingen bidrar til viktig samarbeid med Forsvarsbygg, FLO og Forsvarets sanitet. OPSTØ er videre ansvarlig for å sette opp deployerbare logistikkbasert støtte for den operative strukturen. Videreutviklingen av dette konseptet vil foregå også i 2013.

Hærens våpenskole (HVS) har i 2012 levert gode produkter innenfor dokumentasjon og reglementer, i tillegg til kurs og utdanningsvirksomhet. Dette er et viktig bidrag i videreutviklingen av kjernevirksomheten i Hæren.

Forsvarets kompetansesenter for logistikk og operativ støtte (FKL) har i 2012 levert god kvalitet på sine operative leveranser og på sin utdannings og kompetansevirksomhet. FKL har gjennomført et høyt antall kurs for både Hæren og for Forsvaret for øvrig med svært høy kvalitet.

Totalt vurderes Hærens resultatoppnåelse for 2012 til å være meget god. Spesielt har Brigade Nord gjennom økning i antall ansatte, prioritering av beredskapsarbeid og utfordrende fellesoperative og multinasjonale øvelser hatt en svært positiv utvikling. Også pågående materiellprosjek-

ter som er avgjørende for den videre utviklingen av Hæren, gjør at det totale bildet for 2012 og for langtidsperioden som begynner i 2013, er meget positiv. Prioritering av forvaltning som et grunnelement for den øvrige virksomheten i 2012 har vært riktig og viktig, og utviklingen det siste år har vært meget god.

5.1.3 utfordringer og risiko

Hæren gjennomfører til daglig svært krevende operasjoner i Afghanistan og vil også fortsette å gjøre dette i 2013, om enn i et noe annerledes og mindre omfang.

Viktige materiellprosjekter er også utfordrende både for Hæren og for Forsvaret som helhet. Det vil i 2013 være viktig for Hæren at dette arbeidet har god fremdrift og blir styrt på en god måte.

Hæren har i 2012 startet et svært viktig arbeid rundt sikkerhetsstyring. Arbeidet er organisert i et eget prosjekt under Hærstaben (HST) og Hæren skal innen 1. januar 2014 ha implementert Forsvarssjefens direktiv for sikkerhetsstyring.

5.1.4 Hovedtall

Årsverk	2009	2010	2011	2012
Militære	3 405	3 617	3 731	3 814
Sivile	155	474	637	695
Vernepliktige	4 069	4 209	4 819	4 802
Sum	7 629	8 300	9 187	9 311

Tabell 13 Årsverk i Hæren 2009–2012

Hæren ble tilført årsverk og budsjettmidler i forbindelse med omstillingen i Forsvaret i 2010, hvor blant annet verksteder og garnisonstjenester ble flyttet fra Forsvarets logistikkorganisasjon til forsvarsgrenene, Heimevernet og CYFOR.

I tillegg er Hæren styrket med årsverk og budsjettmidler gjennom implementeringen av Forsvarets langtidsplan 2009–2012.

Regnskap (2012-kr)	2009	2010	2011	2012
Personell/admin	2 657 001	3 042 747	3 390 601	3 529 692
Materiell	1 595 292	1 536 611	1 556 680	1 453 056
EBA	341 730	724 101	912 580	947 287
Sum utgifter	4 594 023	5 303 459	5 859 861	5 930 035

Tabell 14 Regnskap for Hæren 2009–2012

Aktivitetsdata	2009	2010	2011	2012
Totalt antall tjenestedøgn	1 523 398	1 524 404	1 658 481	1 648 001
Øvringsdøgn i gj.snitt per avdeling	25	24	27	24

Tabell 15 Aktivitetsdata for Hæren 2009–2012

5.2 Sjøforsvaret

5.2.1 Bakgrunn

Norge har en svært lang kystlinje og har ansvar, interesser og forpliktelser i et havområde som er nesten syv ganger så stort som fastlandsarealet. Sjøforsvaret arbeider daglig for å sikre norsk suverenitet og bidra til nasjonal integritet. Myndighetsutøvelsen blir ivaretatt gjennom håndheving av norske suverene rettigheter i henhold til den internasjonale havrettskonvensjonen og til norsk lov. Ressurskontroll, miljøkontroll, støtte til andre statlige instanser og forebyggende virksomhet er sentrale aktiviteter i denne sammenhengen.

Sjøforsvaret skal være et hensiktsmessig sikkerhetspolitisk verktøy for å ivareta maritime oppgaver i fred, krise og krig i nasjonal og internasjonal sammenheng.

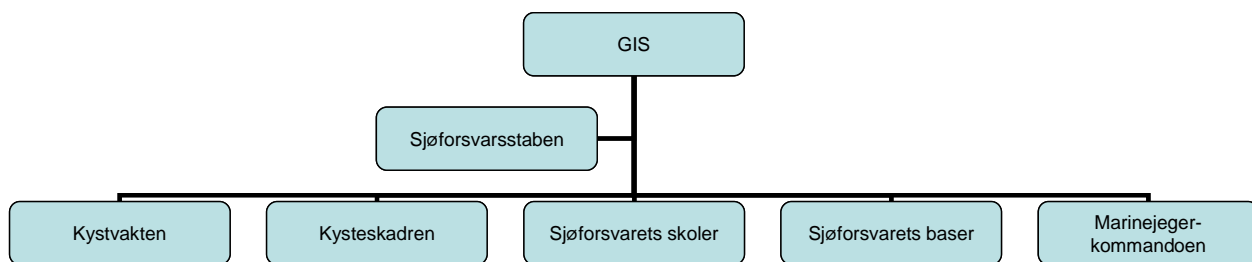

Sjøforsvaret er en DIF (driftsenhet i Forsvaret) og generalinspektøren for Sjøforsvaret (GIS) er sjef på nivå 2 i Forsvaret. Under seg har GIS fem nivå 3-sjefer som leder følgende enheter: Kysteskadren (KE), Kystvakten (KV), Sjøforsvarets skoler (SSK), Sjøforsvarets baser (SB) og Marinejegerkommandoen (MJK).

Kysteskadren (Marinen) består av:

- Norwegian Task Group (NorTG), taktisk ledelseelement
- Fregattvåpenet (FFV), fem fregatter i Fridtjof Nansen-klassen
- UVB-våpenet, seks undervannsbåter i Ula-klassen
- MTB-våpenet, seks korvetter i Skjold-klassen
- Minevåpenet (MV), tre minesveipfartøyer i Alta-klassen og tre minejaktfartøyer i Oksøy-klassen
- Marinens jegervåpen (MJV), som består av Minedykkerkommandoen (MDK), Kystjegerkommandoen (KJK) og Taktisk båtskvadron (TBS/Stridsbåt 90-fartøyer)
- Marinens logistikkvåpen (MARLOG), som består av KNM «Tyr» og KNM «Valkyrien» logistikk støttefartøyer og 1. Patruljebåt Divisjon (1 PB) med KNM «Kvarven», KNM «Nordnes» navigasjonstreningsfartøyer og Kongeskipet KS «Norge»

Kysteskadren er Sjøforsvarets operative styrke på sjø og land, mens Kystvakten i fredstid er statens primære myndighetsutøver på havet og Forsvarets viktigste virkemiddel for episodehåndtering i havområdene. Kystvakten er en del av Sjøforsvaret.

Kysteskadren vil også utvikle konseptet «logistikk på kjøll» (Combat Service Support) ved anskaffelse av et større logistikkfartøy i 2016.

Kystvakten disponerer en variert flåte av fartøyer, fly og helikoptre. I alt disponerer Kystvakten 15 fartøyer, hvorav fire er helikopterbærende. Ti av fartøyene gjør tjeneste i nord, mens fem fartøyer opererer i sør.

I tillegg disponerer Kystvakten Lynx-helikoptre og innleide sivile fly. Forsvarets maritime overvåkingsfly, P-3 Orion, bidrar også med oppdrag for Kystvakten.

Marinen har i 2012 hatt seilende fartøyer både i Nord-Norge, i Sør-Norge og på Svalbard. Kystvakten har i samme periode hatt seilende fartøyer, både i Nord-Norge og i Sør-Norge. Kystvakten har i 2012 ikke hatt helikoptre permanent om bord på sine helikopterbærende fartøyer på grunn av liten tilgang på Lynx-helikoptre.

Den overordnede statusen i Sjøforsvaret er generelt god. Sjøforsvaret har noen hovedutfordringer med hensyn til operativitet, spesielt på bakgrunn av forlenget fartøysvedlikehold i forhold til avtalte tidsplaner og manglende evne til å holde på enkelte grupper personell. Det siste gjelder særlig for erfarne teknikere og operative offiserer. En annen utfordring for Sjøforsvaret er en generell mangel på reservedeler, noe som i mange tilfeller gjør at fartøyer får lengre landligge i påvente av deler i forbindelse med reparasjonsarbeider.

Kystvakten er blitt styrket kapasitetsmessig med flere nye fartøyer. Det er nå 15 fartøyer i Kystvaktens tjeneste, hvorav fire fartøyer har kapasitet til å ha helikopter om bord (HK-bærende). I 2012 har Kystvakten hatt redusert tilgang på Lynx-helikoptre for de HK-bærende fartøyene, noe som har redusert effektiviteten til disse plattformene. Denne situasjonen vil vedvare inntil de nye NH-90-helikoptrene er mottatt og fullt operative om bord, og det skaper utfordringer i form av redusert operativitet og styrkeproduksjon av personell i besetningene.

Marinen og Kystvaktens fartøyer bidrar til å bygge et maritimt situasjonsbilde gjennom fartøyenes kontinuerlige tilstedeværelse i norsk interesseområde. Når fregattene av Fridtjof Nansen-klassen får NH-90-helikoptre embarkert, og når alle seks korvettene i Skjold-klassen er levert og er operative, vil denne viktige tjenesten bli vesentlig forsterket.

5.2.2 Resultatoppnåelse

Sjøforsvaret har i 2012 levert maritime styrkebidrag i henhold til gitte oppdrag. Internasjonale forpliktelser er oppfylt i henhold til gitte oppdrag. Til tross for noe lavere gjennomført operativ seilingstid i 2012 har Sjøforsvaret gjennomført oppdragene på en god måte. Sjøforsvarets tilstedeværelse i nordområdene har økt i forhold til tidligere år.

Kystvakten har hovedsaklig gjennomført all planlagt seiling i 2012. Imidlertid har maskintekniske feil på fem indre kystvaktfartøyer av Nornen-klassen ført til redusert seiling. Manglende tilgang på Lynx-helikoptre (på grunn av helikoptrenes alder) og pilotmangel har gjort at Kystvakten ikke har fått gjennomført det antall helikoptertimer som har vært planlagt.

Kysteskadren har i 2012 økt sin aktivitet fra 25 606 til 29 126 seilingstimer. Sjøforsvaret har i tråd med det som var planlagt gjennomført to perioder i NATO i 2012.

Sjøforsvarets gjennomførte tilstedeværelse i Nord-Norge for 2012 er på 36,4 prosent av totalt planlagt nasjonal aktivitet.

KJK avsluttet sitt bidrag til ISAF i 2012 og er igjen innrettet mot maritime oppgaver. MJK har gitt bidrag til spesialstyrkeoperasjoner og deltatt i arbeidet med Forsvarssjefens SOF-studie.

Målsettingen om økt tilstedeværelse i nordområdene²³ er oppnådd i løpet av året både for Kystvakten og for Marinen. Marinen kan i 2012 vise til en positiv utvikling for tilstedeværelsen i nordområdene.

Det er for 2012 grunn til å være særlig fornøyd med at den samlede aktiviteten er økt i takt med innfasingen av ny struktur. Det gir grunn til optimisme. Det er også gjort et betydelig arbeid når det gjelder å klarlegge de fremtidige utfordringene både på personellområdet og på drift og vedlikehold. Arbeidet med å håndtere disse utfordringene er allerede startet.

Nasjonale øvelser

Sjøforsvaret la opp sine øvelsesperioder i fem Task Group-perioder i 2012 (TG-1 til TG-5) fordelt gjennom hele året. Alle TG-periodene har hatt forskjellig varighet i tid. Deltakelsen har i alle TG-ene vært med varierende antall maritime fartøyer / avdelinger. Hensikten er å øve en rekke krigføringsområder med Sjøforsvarets eget personell sammen med andre deltakende enheter, både nasjonale og utenlandske enheter.

Øvelser utlands

Øvelse Joint Warrior ble gjennomført i skotske farvann i perioden 16. til 30. april. KNM «Roald Amundsen» gjennomførte «Flag Officer Sea Training»²⁴ (FOST) i uke 15 til og med uke 20. FOST gjennomføres ut fra Devonport, Plymouth og i nærliggende farvann. Kystvakten har deltatt på Øvelse Dynamic Mercy i området ved Jan Mayen med KV «Sortland» i uke 17. Øvelsen er en NATO-ledet søke- og redningsøvelse.

Styrkebidrag og leveranser til operasjoner i utlandet

KNM «Valkyrien» var kommandofartøy for COMSNMCMG²⁵-1 og hans stab. Norge overtok kommandoen i SNMCMG-1 i Kristiansand 20. januar. Oppdraget varte ut uke 25. KNM «Alta» deltok i IRF-styrken (SNMCMG-1) i perioden 5. mars til 24. juni. KNM «Karmøy» deltok i IRF-styrken (SNMCMG-1) i perioden 23. juli til 4. november. To offiserer har vært deployert til Northwood i 2012. Sjøforsvaret har også styrkeprodusert stabsoffiserer til ISAF-styrken i hele 2012.

Sjøforsvarets skoler

Sjøforsvaret har i 2012 hatt meget god rekruttering til alle linjer og utdanningsordninger, herunder tekniske linjer. Dette bekrefter at Sjøforsvaret har et godt omdømme og gode og funksjonelle utdanningsordninger. Antallet uteksaminerte i 2012 har ligget på et høyt nivå, men det er fremdeles noe under Forsvarets samlede behov for tilførsel av sjømilitær kompetanse.

I 2012 har Sjøkrigsskolen (SKSK) og Befalskolen for Marinen (BSMA) gjennomført fire tokt med innleide seilskip. BSMA benytter KNM «Christian Radich» og SKSK benytter KNM «Statsraad Lehmkuhl» til sine vårtokt og høsttokt.

²³ Nordområdene er definert som: «land- og havområder, inkludert øyer og øygrupper som strekker seg nordover fra Sør-Helgeland og østover fra Grønlandshavet til Barentshavet og Petsjorahavet». I militær forståelse regnes 6508N som grense mot sør. Kilde: Regjeringens nordområdestrategi, Oslo / Tromsø 1. desember 2006.

²⁴ Flag Officer Sea Training (FOST), britisk senter for mønstring og evaluering av fartøyenes kampevne i henhold til NATO-standard.

²⁵ Commander Standing NATO Mine Countermeasures Group, dvs. sjefen for NATOs stående mineryddegruppe

Med KNM «Christian Radich» er det gjennomført to tokt, ett vårtokt og ett høsttokt. Vårtoktet ble gjennomført i perioden 13. februar til 30. mars og høsttoktet ble gjennomført i perioden 1. september til 1. november.

Med KNM «Statsraad Lehmkuhl» er det gjennomført to tokt, ett sommertokt og ett høsttokt. Sommertoktet ble gjennomført i perioden 23. juli til 17. august og høsttoktet ble gjennomført i perioden 28. september til 2. desember.

Annet Marinen

Sjøforsvaret deltok med KNM «Thor Heyerdahl» og KNM «Skudd» i markeringen av veteran-dagene i Oslo i uke 19.

5.2.3 utfordringer og risiko

Sjøforsvaret har en utfordring og operativ risiko knyttet til mangel på kompetent personell, samtidig som det er en utfordring å beholde personell i sjøtjeneste og i virksomhetskritiske stillinger på land. Det legges ned en betydelig innsats i å håndtere og forbedre denne utfordringen. Det vil imidlertid være en risiko for at personellutfordringene kan påvirke Sjøforsvarets operativitet. Det er særlig mangel på teknisk og erfarent operativt personell som er av avgjørende betydning.

Sjøforsvaret har utfordringer med hensyn til å ha tilgjengelig det antall operative fartøyer som er nødvendig for å drive tjenesten. Årsaken er blant annet at de planlagte vedlikeholdsperiodene ikke gir tilstrekkelig tid til å ferdigstille fartøyene. I løpet av 2012 har Sjøforsvaret hatt betydelig oppmerksomhet på vedlikehold av fartøyer. Det gjelder både vedlikeholdsprosessene og økonomien. Dette er blitt gjort i tett samarbeid med FLO. I kommende langtidsplanperiode har Sjøforsvaret satt seg konkrete mål for forbedring av vedlikeholdsprosessene. Dette arbeidet vil ha meget høy prioritet. Dersom man ikke lykkes med dette, kan dette påvirke den økonomiske handlingsfriheten i negativ retning og derigjennom redusere Sjøforsvarets operative leveranser.

5.2.4 Hovedtall

5.2.4.1 Sjøforsvaret

Årsverk	2009	2010	2011	2012
Militære	1 982	2 034	2 105	2 221
Sivile	154	214	245	271
Vernepliktige	1 540	2 103	1 621	2 277
Sum	3 676	4 351	3 971	4 769

Tabell 16 Årsverk i Sjøforsvaret 2009–2012

Sjøforsvaret ble tilført årsverk og budsjettmidler i forbindelse med omstillingen i Forsvaret i 2010, hvor blant annet verksteder og garnisonstjenester ble flyttet fra Forsvarets logistikkorganisasjon til forsvarsgrenene, Heimevernet og CYFOR.

Regnskap (2012-kr)	2009	2010	2011	2012
Personell/admin	1 543 567	1 669 386	1 741 784	1 804 979
Materiell	1 522 257	1 441 756	1 376 073	1 428 963
EBA	257 364	313 669	347 441	312 485
Sum utgifter	3 323 188	3 424 811	3 465 298	3 546 427

Tabell 17 Regnskap for Sjøforsvaret 2009–2012

Aktivitetsdata	2009	2010	2011	2012
Fregatt	7 517	5 942	6 258	5 761
Skjold-klasse	0	382	1 963	5 973
Minefartøy	6 841	6 816	6 023	7 188
Ubåt	6 702	5 832	5 407	5 565
Logistikkfartøy	5 271	4 945	5 955	4 639
Sum seilingstimer	26 331	23 917	25 606	29 126

Tabell 18 Aktivitetsdata for Sjøforsvaret 2009–2012

5.2.4.2 Kystvakten

Årsverk	2009	2010	2011	2012
Militære	338	245	352	360
Sivile	14	16	18	21
Vernepliktige	298	262	356	339
Sum	650	523	726	720

Tabell 19 Årsverk i Kystvakten 2009–2012

Regnskap (2012-kr)	2009	2010	2011	2012
Personell/admin	364 900	373 831	375 014	383 608
Materiell	553 432	611 128	632 128	578 611
EBA	16 045	16 002	16 778	15 130
Sum utgifter	934 377	1 000 961	1 023 920	977 349

Tabell 20 Regnskap for Kystvakten 2009–2012

Aktivitetsdata	2009	2010	2011	2012
Patruljedøgn	3 601	3 495	3 599	3 606
Helikoptertimer	1 299	1 141	974	876

Tabell 21 Aktivitetsdata for Kystvakten 2009–2012

5.3 Luftforsvaret

5.3.1 Bakgrunn

Luftforsvarets faste oppgaver er styrkeproduksjon av luftkapasiteter for beredskap og bruk nasjonalt og internasjonalt. Sentrale oppdrag er luftvakt, herunder kontinuerlig luftovervåking av norsk luftrom og jagerflyberedskap. Videre utføres havovervåking med P-3 Orion, redningstjeneste med Sea King og helikopterstøtte til Kystvakten. Mens luftovervåkingen i sin natur er landsdekkende, har flere av de andre operative kapasitetene i større grad et nordområdefokus, særlig kampflyene, de maritime overvåkningsflyene og kystvakthelikoptrene.

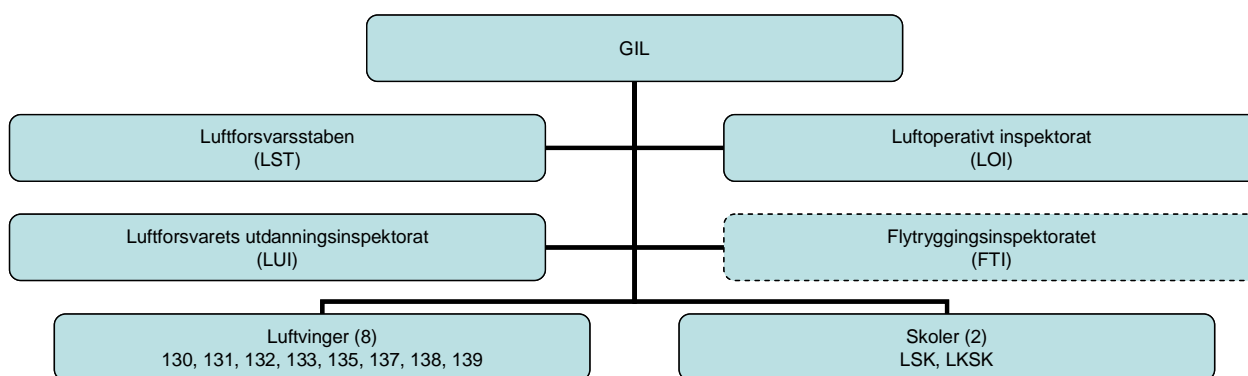

Generalinspektøren for Luftforsvaret (GIL) har etter organisasjonsendring 1. februar 2012 styrt luftvinger og skoler direkte. Luftforsvarets ledergruppe har siden samme dato bestått av GIL, stabssjefen LST, sjefen for LOI, sjefen for LUI, sjefen for LST/V (økonomidirektør), og dessuten skolesjefer og luftvingsjefer.

5.3.2 Resultatoppnåelse

Luftforsvarets viktigste oppgaver i 2012 har vært styrkeproduksjon til og leveransen av Bell 412 til Norwegian Aeromedical Detachment (NAD) i Afghanistan, styrkeproduksjon, oppsett og deployering av C-130J Hercules transportfly til Tactical Airlift Detachment (TAD) i Afghanistan og styrkeproduksjon og leveranse av styrkebeskyttelseskompani (FP COY) til Meymaneh i Afghanistan.

Styrkebidraget til NAD har vært opprettholdt uten avbrudd frem til avsluttet oppdrag i oktober 2012. Samarbeidet med den samlokaliserte helikopterenheten fra USA ga god faglig synergi og større fleksibilitet og seighet i oppdragsløsningen.

Innføringen av NH-90 maritimt helikopter i Forsvaret har tatt lengre tid enn forutsatt som følge av forsinkede leveranser fra leverandørindustrien. Operativ test og evaluering, og opptrening av operativt og teknisk personell, har pågått i 2012 med det første av de nye NH-90. Aktiviteten ble styrket ved mottak av NH-90 nummer to, som ble overlevert Forsvaret mot slutten av 2012. Samtidig har de eldre Lynx-helikoptrene opprettholdt en redusert kapasitet for kystvaktoperasjoner.

Styrkeproduksjonen av kampfly er gjennomført i henhold til planen, og pålagt beredskap er ivaretatt gjennom hele perioden. Operative oppdrag og trening er utført på en tilfredsstillende måte og F-16 som strukturelement har vært i stand til å møte sine klartider i forhold til hva som er innmeldt til NATO.

Luftforsvaret mistet ett av Forsvarets fire C-130J Super Hercules med hele besetningen i en flyulykke i mars 2012. Flyet ble erstattet høsten 2012, og var operativt i oktober. Til tross for redusert antall fly har TAD vært deployert til Afghanistan siste halvår og har i tillegg utført en rekke operative oppdrag.

P-3 Orion er fortsatt inne i en fase hvor det gjennomføres nødvendig vedlikehold og oppdateringer for å opprettholde kapasiteten på lengre sikt. Dette har ført til at kapasiteten i perioden har vært noe lavere enn normalt. Styrkeproduksjon har vært opprettholdt, men den operative aktiviteten har vært lavere enn det som er etterspurt av operativ myndighet.

Bell 412 avsluttet oppdraget i Afghanistan (NAD) i oktober 2012. I tillegg har Bell 412 stått i beredskap for alminnelig støtte til Politiet i hele 2012. Etter avslutningen av NAD har miljøet lagt vekt på regenerering av kompetanse, spesielt innenfor spesialoperasjoner og støtte til Politiet.

Sea King redningshelikoptre har stått i beredskap gjennom hele 2012, i henhold til planlagt nivå. Dette er meget tilfredsstillende sett i lys av materiellets alder. Styrkeproduksjon for støtte til anti-terrorberedskap til sjøs har vært gjennomført. I perioder med anti-terrorøvelser har sivile helikoptre erstattet Sea King i beredskap på grunn av begrenset tilgjengelighet på skrog. Et prosjekt er startet for å opprettholde kapasiteten frem til nye redningshelikoptre kan innføres. Dette gjennomføres over flere år.

Kontroll- og varslingsystemet (K&V) har gjennom hele året gjennomført en døgkontinuerlig overvåking av luftrommet og har opprettholdt beredskap for å ivareta suverenitetshevdelse av norsk luftrom. K&V opprettholder også kapasiteten til å drive kontroll med luftstridsmidler. Styrkeproduksjonen og løsningen av operative oppdrag gjennomføres parallelt, siden systemet har kontinuerlige operative leveranser.

Luftvernet ble i 2011 etablert i to produksjonselementer (luftvern bataljoner). Disse bataljonene styrkeproduserer flere luftvernstridsgrupper (LvSG), som har ulik klartid og evne til å løse selvstendige oppdrag. Dette har gitt en større fleksibilitet i forhold til de oppdragene luftvernet er satt til å løse. Materiellutviklingen i luftvernet er nå slik at den sikrer en videre oppdatering av viktige komponenter i NASAMS II-systemet. Det har i 2012 ikke vært noen økning i tilgjengelighet i forhold til tidligere år.

DA-20 (elektronisk krigføringsfly) er et aldrende system, men er fortsatt i stor grad etterspurt. Systemet opprettholder gjennom styrkeproduksjonen en kapasitet til å gjennomføre pålagte operative oppdrag. Enheten deltar på øvelser og utviklingsaktiviteter til støtte for andre avdelinger i Forsvaret.

Luftforsvarets deployerbare styrkebeskyttelse er oppsatt i to baseforsvarsstridsgrupper (BFSG), som skal beskytte andre luftforsvarsenheter ved deployeringer. Begge har opprettholdt styrkeproduksjonen gjennom året. Deler av den produserte styrken har vært i internasjonale operasjoner til støtte for andre avdelinger. For 2012 gjelder dette FP COY, hundeevipasjer og eksplosivryddere.

Luftforsvarets deployerbare forsterkende logistikk, Logbase Luft (LBLu), er oppsatt med kadrestab ved Ørland hovedflystasjon, og yter tilpasset forsterkende logistikk til alle Luftforsvarets våpenplattformer når disse deployeres ut fra hjemmebasen, og ikke lenger kan støttes av stasjonær logistikk. LBLu har i 2012 støttet NAD med personell og materiell til drivstoffmodulen, og har deltatt med tilpasset Logbase i flere øvelser. LBLu har i 2012 lagt vekt på ytterligere spesialisering mot luftkomponenter. Revidering av planverket (KOP) har stått sentralt i dette arbeidet, og ble sluttført i desember. LBLu har arbeidet målrettet gjennom hele året med å bli en reell

kapasitet i Luftforsvaret. På grunn av foreløpig begrenset tilgang på personell og materiellressurser evner LBLu kun å yte elementer av forsterkende logistikk.

Luftforsvaret har gjennom 2012 opprettholdt driften av fem flyplasser, dog med noen utfordringer knyttet til aldrende flyplassanlegg.

Innenfor virksomhetsstyringsområdet har Luftforsvaret i 2012 løst sine viktigste oppgaver innenfor tildelte ressursrammer. Mål-, resultat- og risikostyring er implementert, og vil bli videreutviklet i forsvarsgrenen. Det løpende arbeidet med å forbedre intern styring og kontroll er videreført i 2012, med en målsetting om at intern styring og kontroll til enhver tid skal være en integrert del av hele virksomheten.

Luftforsvarets fremste utfordring er å sikre at oppgaver og ambisjonsnivå balanseres mot tildelte ressurser. Utfordringen håndteres gjennom god intern styring og kontroll med virksomheten, slik at Luftforsvaret bidrar til at Forsvaret kan løse sine oppdrag og oppgaver på en effektiv måte.

5.3.3 Utfordringer og risiko

Flytilgjengeligheten av C-130J er lavere enn forventet.

Forsinkelsene rundt NH-90 innebærer en forhøyet risiko for lavere operativ støttet til Kystvakten, idet Lynx-helikoptrene nærmer seg endt levetid og kun gir begrenset operativ leveranse.

Det er høy risiko for beredskapsavbrudd i redningstjenesten med Sea King på grunn av lav tilgang på operative skrog. Hovedutfordringen er tilgang på deler. Tiltak er finansiert og initiert i samarbeid med FLO og Justis- og beredskapsdepartementet, men effekten av tiltakene forventes ikke før i 2014.

5.3.4 Hovedtall

5.3.4.1 Luftforsvaret

Årsverk	2009	2010	2011	2012
Militære	1 414	1 402	2 282	2 183
Sivile	223	420	570	589
Vernepliktige	957	595	1 349	1 158
Sum	2 593	2 417	4 200	3 930

Tabell 22 Årsverk i Luftforsvaret 2009–2012

Luftforsvaret ble tilført årsverk og budsjettmidler i forbindelse med omstillingen i Forsvaret i 2010, hvor blant annet verksteder og garnisonstjenester ble flyttet fra Forsvarets logistikkorganisasjon til forsvarsgrenene, Heimevernet og CYFOR.

Regnskap (2012-kr)	2009	2010	2011	2012
Personell/admin	1 337 779	1 633 211	1 879 430	2 019 099
Materiell	2 308 975	1 826 448	1 728 811	1 725 602
EBA	330 376	571 519	717 014	668 758
Sum utgifter	3 977 130	4 031 179	4 325 255	4 413 459

Tabell 23 Regnskap for Luftforsvaret 2009–2012

Aktivitetsdata	2009	2010	2011	2012
Kampfly	8 960	9 087	10 288	8 938
Transportfly (C-130J)	702	1 423	2 089	1 859
MPA (P-3)	2 276	2 055	1 865	1 906
EK (DA-20)	987	975	1 100	966
Helikopter (Bell 412)	3 494	3 818	4 952	4 778
Sum flytimer	16 419	17 358	20 294	18 446

Tabell 24 Aktivitetsdata for Luftforsvaret 2009–2012

5.3.4.2 Redningstjenesten

Årsverk	2009	2010	2011	2012
Militære	114	294	168	182
Sivile	5	16	6	6
Vernepliktige	0	0	0	0
Sum	119	310	174	188

Tabell 25 Årsverk i redningstjenesten 2009–2012

Regnskap (2012-kr)	2009	2010	2011	2012
Personell/admin	137 694	182 731	191 213	201 524
Materiell	470 749	314 534	315 500	360 835
EBA	4 083	23 194	5 379	4 857
Sum utgifter	612 526	520 459	512 092	567 216

Tabell 26 Regnskap for redningstjenesten 2009–2012

Aktivitetsdata	2009	2010	2011	2012
Sea King	4 210	4 192	4 254	4 297

Tabell 27 Aktivitetsdata for redningstjenesten 2009–2012

5.4 Heimevernet

5.4.1 Bakgrunn

Heimevernstaben (HVST) er lokalisert i midlertidige lokaler på Terningmoen.

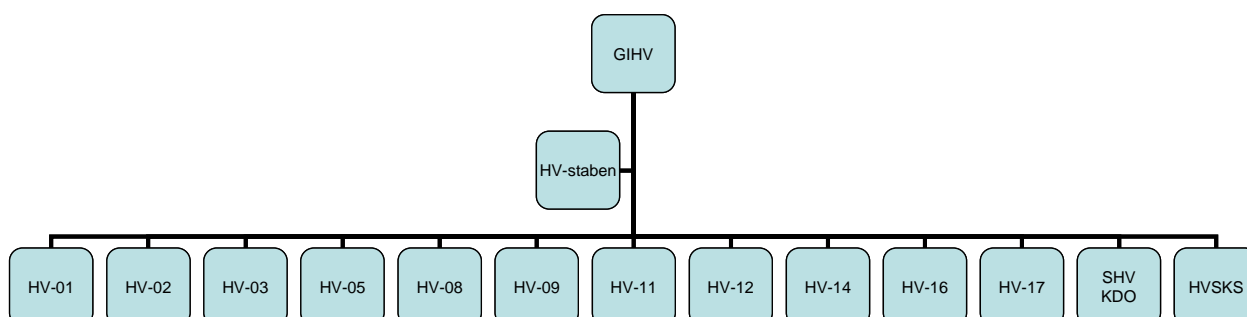

Heimevernets overordnede oppgaver:

- Ivaretar det lokale territorielle ansvaret på vegne av sjefen for FOH
- Vakhold og sikring av viktige militære og sivile objekter
- Nasjonal krisehåndtering
- Støtte til det sivile samfunn
- Bistand til Politiet

5.4.2 Resultatoppnåelse

5.4.2.1 Styrkeproduksjon

Heimevernet (HV) har i 2012 produsert noe mer enn resultatkravet satt av forsvarssjefen. HV utdannet innsatsstyrkene med henholdsvis 20 dager for befal og 15 dager for mannskaper. 55 prosent av områdestrukturen var inne til trening, og i tillegg støttet fem HV-områder (600 mannskaper) gjennomføringen av Landsskytterstevnet på Voss. HV produserte 158 055 tjenestegjørende dager. HV-16 gjennomførte 14 prosent av sin styrkeproduksjon i form av styrkebeskyttelsesoppdrag ved Evenes flystasjon under Øvelse Cold Response.

2158 soldater er dimittert og 789 soldater er tilført HVs styrkestruktur. HV har prioritert trening av områdestrukturen fremfor full oppfylling og oppkledning av personell.

5.4.2.2 Kursvirksomhet

HV har utdannet 1322 kurselever ved HVSKS og 1460 elever på regionale og lokale kurs ved distriktene. Heimvernets befalsskole har utdannet 81 befalelever med meget høy kvalitet. Åtte av befalelevne var kvinner, noe som representerer ti prosent av elevmassen. Seks av dem var i sommerkullet, og de utgjorde 15 prosent av de uteksaminerte elevene i dette kullet.

5.4.2.3 Internasjonal tjeneste

HV har i 2012 rekruttert 98 mannskaper / befal til internasjonale operasjoner, 25 befal av disse var fra HVs fredsstruktur. Blant annet stilte HV tre Force Protection-lag til National Support Element (NSE) og en tropp til Force Protection kompani i TSGF i Afghanistan. Dette personellet tar med verdifull kompetanse tilbake til HV etter endt tjeneste.

5.4.2.4 HVs støtteoppdrag

HV har gjennomført 15 skarpe oppdrag i 2012, en økning på tolv fra 2011. De mest omfattende var:

- Styrkebeskyttelse på Evenes flystasjon under Øvelse Cold Response, 28. februar til 23. mars, gjennomført av HV-16 med 276 soldater
- Styrkebeskyttelse til MCPP-N under rullering av materiell og ammunisjon, og i forbindelse med ammunisjonstransporter ved lagrene i Trøndelag. Oppdragene ble gjennomført i perioden mars–juli av HV-12 med 160 soldater

I tillegg har HV gjennomført ti styrkebeskyttelsesoppdrag i Tromsø, Bodø, Bergen og Oslo.

HV har støttet sivile myndigheter i 13 § 13 operasjoner:

- Ni søk- og redningsoperasjoner langs kysten, gjennomført av SHV med fartøyer av Reine-klassen
- Fire leteaksjoner etter personer, en av HV-05, en av HV-14 og to av HV-08

HV-02 hadde en rekrutteringsstand på Ekebergsletta i Oslo under fotballturneringen Norway Cup i august.

5.4.2.5 Omstilling

HV har hatt oppdrag å utfase fartøyer av Reine-klasse fra HVs struktur innen 31. desember 2012. HV skal i løpet av 2013 nedlegge SHV-kommandoen, etablere SHV-UKS og etablere maritim kompetanse i inntil fire av HV-distriktene.

Fartøyer av Reine-klassen ble overført til Sjøforsvaret medio januar 2013. Ny organisasjon ble forhandlet og drøftet 18. desember 2012, og denne skal implementeres 1. august 2013. Innplassering av personellet er i gang med en målsetting om at vakante stillinger skal lyses ut i 2013. Som en følge av endringen av produksjonsstrukturen vil også styrkestrukturen endres med virkning fra 1. januar 2014. Maritim kompetanse, SHV-innsatsstyrker og SHV-områder vil inngå i HVs produksjons- og områdestruktur. Maritim kompetanse vil inngå i produksjonsstrukturen i HV-02, HV-09, HV-12 og HV-16.

Utteksling med US National Guard

HV gjennomførte utveksling med US National Guard (USNG) fra Minnesota i perioden 9. til 23. februar, da en norsk kontingent på 117 personell gjennomførte vintertrening og stridsteknikk sammen med amerikanske soldater i Camp Ripley, Minnesota. Den norske kontingenten besto av 60 HV-ungdommer, 30 innsatsstyrkepersonell og 27 stabspersonell. En tilsvarende amerikansk kontingent fra USNG gjennomførte samtrening med norske HV-soldater i Haltdalen i Trøndelag i regi av HV-12.

5.4.2.6 Forsvarlig forvaltning

HVs rutiner når det gjelder forsvarlig forvaltning, vurderes som tilfredsstillende. Tilsvarende ble rapportert for 2011. Egenkontroll er gjennomført ved alle avdelinger i HV, og plan for 2013 er utarbeidet.

5.4.3 Utfordringer og risiko

HV har en utfordring med å utdanne tilstrekkelig med befal til områdestrukturen. Behovet er større enn det Vernepliktsverket årlig overfører til HV. Flere år med lav produksjon av befal har ført til manglende kompetanse i deler av områdestrukturen, noe som fører til mindre robusthet og redusert evne til selvoppsetting. HV har også utfordringer med oppfylling av avdelingsmateriell.

HV har satt inn flere tiltak herunder økt befalstrening og styrket kursproduksjon av befal (lagførere og troppssjefer) ute ved distriktene.

5.4.4 Hovedtall

Årsverk	2009	2010	2011	2012
Militære	424	417	411	393
Sivile	61	104	130	136
Vernepliktige	117	93	109	54
Sum	602	614	650	583

Tabell 28 Årsverk i Heimevernet 2009–2012

Heimevernet ble tilført årsverk og budsjettmidler i forbindelse med omstillingen i Forsvaret i 2010, hvor blant annet verksteder og garnisonstjenester ble flyttet fra Forsvarets logistikkorganisasjon til forsvarsgrenene, Heimevernet og CYFOR.

Regnskap (2012-kr)	2009	2010	2011	2012
Personell/admin	660 482	646 808	682 771	686 635
Materiell	350 417	267 544	300 218	278 873
EBA	114 398	161 641	200 830	180 696
Sum utgifter	1 125 297	1 075 993	1 183 819	1 146 204

Tabell 29 Regnskap for Heimevernet 2009–2012

6 Fellesledd

6.1 Forsvarsstaben med underlagte ledd

6.1.1 Forsvarsstaben

6.1.1.1 Bakgrunn

Organisasjon Forsvarsstaben (FST)

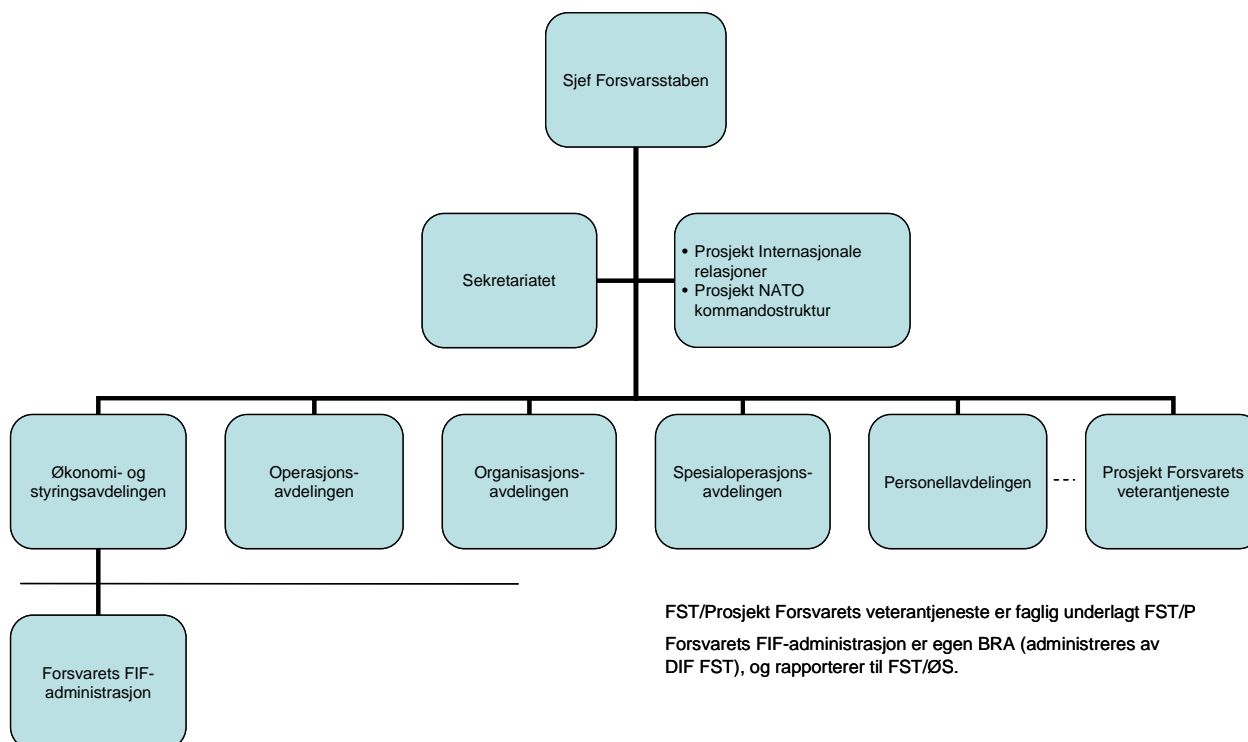

Forsvarsstaben som etatsledelse

Forsvarssjefen og Forsvarsstaben utgjør etatsledelsen i Forsvaret. Sjefen for Forsvarsstaben støtter forsvarssjefen i hans rolle som etatssjef og er av forsvarssjefen delegert myndighet til å styre Forsvarets virksomhet.

Forsvarsstabens avdelinger er en del av etatsledelsen. Forsvarsstaben skal ivareta forsvarssjefens ansvar for styring av den daglige virksomheten i Forsvaret, herunder også den faglige styringen.

Etatsledelsen representerer etaten overfor sivile myndigheter. Forsvarssjefen er etatens øverste talsperson overfor offentlige myndigheter og allmennheten.

Styringsnivået under etatsledelsen består av 20 driftsenheter. Sjefene for driftsenheter i Forsvaret er underlagt etatsledelsen og har ansvaret for å gjennomføre pålagt virksomhet innenfor egen enhet.

Forsvarsstaben er lokalisert til Akershus festning.

- **Økonomi- og styringsavdelingen:** Sjefen for Økonomi- og styringsavdelingen er forsvarssjefens øverste rådgiver når det gjelder virksomhets- og økonomistyring. Sjefen for økonomi-

og styringsavdelingen er Forsvarets økonomidirektør og fagmyndighet for og utøver av virksomhets- og økonomistyring i Forsvaret

- Personellavdelingen: Sjefen for Personellavdelingen er forsvarssjefens øverste rådgiver innenfor kompetansestyring og personellområdet. Sjefen for Personellavdelingen er Forsvarets personaldirektør og er fagmyndighet innenfor personell og kompetanse, og utøver arbeidsgiveransvaret på vegne av forsvarssjefen
- Operasjonsavdelingen: Sjefen for Operasjonsavdelingen er forsvarssjefens rådgiver når det gjelder operasjoner, øving, beredskap og rustningskontroll. Avdelingen utarbeider og formidler militærstrategiske rammer, ordrer og direktiver på vegne av forsvarssjefen
- Organisasjonsavdelingen: Sjefen for Organisasjonsavdelingen er forsvarssjefens rådgiver når det gjelder effektiviserings- og organisasjonsutviklingstiltak, materiellinvesteringer og eiendom, bygg og anlegg. Organisasjonsavdelingen leder, koordinerer og anbefaler tiltak slik at Forsvarets nye materiell og utstyr kan fremskaffes på en rask og fleksibel måte
- Sekretariatet: Sekretariatet har som hovedoppgave å koordinere stabens prosesser og ivareta driftsansvaret for Forsvarsstaben som driftsenhet på vegne av sjefen for Forsvarsstaben
- Forsvarets FIF-administrasjon:²⁶ Forsvarets FIF-administrasjon er rådgiver innenfor rammeverket for forvaltning av FIF og skal drifte og videreutvikle et felles funksjonelt rammeverk for fagmyndighetene innenfor FIF

Prosjekt Forsvarets veteran tjeneste er etablert som en midlertidig prosjektorganisasjon fra 1. august 2011 til 31. juli 2013. Prosjektet er faglig underlagt Personellavdelingen. Forsvarets veteran tjeneste, ledet av Forsvarets veteraninspektør, har i oppdrag å implementere forbedringstiltak og fylle rollen som forsvarssjefens rådgiver og talsperson i veteransaker.

Forsvarsstaben som driftsenhet

Den viktigste oppgaven til Forsvarsstaben som driftsenhet er å understøtte Forsvarets etatsledelse, slik at den kan fungere effektivt. Etatsledelsen skal kontinuerlig være i stand til å løse sine oppdrag og oppgaver på en effektiv måte, med tilfredsstillende bemanning, nødvendig kompetanse og gode arbeidsforhold.

Sekretariatet har på vegne av Forsvarsstaben driftsansvaret for Forsvarsstaben som driftsenhet (DIF). Til støtte for dette arbeidet består Sekretariatet av en lederstøtteseksjon og en administrasjonsseksjon. Lederstøtteseksjonen har ansvar for å gjennomføre og følge opp ledelsens faste møter, koordinering og prosessflyt, og skal på vegne av etatsledelsen være en pådriver i viktige saker. Administrasjonsseksjonen utfører den daglige administrative tjenesten i Forsvarsstaben, herunder blant annet personell- og økonomiforvaltning, sikkerhetstjeneste, transport og andre servicefunksjoner.

Sekretariatet har også driftsansvaret for Forsvarssjefens internrevisjon (FSJ IR) og Forsvarets materielltilsyn (FMT), men disse enhetene rapporterer direkte til forsvarssjefen og er omtalt i egne punkter nedenfor.

6.1.1.2 Resultatoppnåelse

Forsvarsstaben som driftsenhet har i 2012 løst sin viktigste oppgave – effektiv understøttelse av Forsvarets etatsledelse – innenfor tildelte ressursrammer.

²⁶ FIF - Felles integrert forvaltningssystem.

Mål-, resultat- og risikostyring er implementert og vil bli videreutviklet i driftsenheten. Det løpende arbeidet med å forbedre intern styring og intern kontroll er videreført i 2012, med en målsetting om at intern styring og intern kontroll til enhver tid skal være en integrert del av hele virksomheten.

Beredskapsplanverket for Forsvarsstaben er blitt utarbeidet, øvd og videreutviklet i løpet av 2012, og planverket vil bli revidert fortløpende.

Forsvarsstaben som driftsenhet har også i 2012 prioritert kostnadseffektivisering, og i den sammenheng er det gjennomført en sentralisering av egen innkjøpsprosess, og det er gjennomført planlagte organisasjonsendringer.

I 2012 har det ikke vært alvorlige skader eller dødsfall knyttet til tjenesten i Forsvarsstaben. Arbeidet med holdninger, etikk og ledelse (HEL) er videreført, og basert på resultatene i medarbeiderundersøkelsene ser det ut til at trivselen og motivasjonen hos Forsvarsstabens medarbeidere er meget god.

6.1.1.3 Utfordringer og risiko

Den fremste utfordringen for Forsvarsstaben som driftsenhet er å sikre at oppgaver og ambisjonsnivå er balansert i forhold til tildelte ressurser. Denne utfordringen håndteres gjennom god intern styring og intern kontroll med virksomheten, for å sikre at etatsledelsen kontinuerlig skal være i stand til å løse sine oppdrag og oppgaver på en effektiv måte.

6.1.1.4 Hovedtall

Regnskap (2012-kr)	2009	2010	2011	2012
Personell/admin	184 976	199 739	268 894	298 414
Materiell	37 326	32 347	72 192	71 019
EBA	23 512	25 683	35 827	91 186
Sum utgifter	245 814	257 768	376 912	460 619

Tabell 30 Regnskap for FST 2009–2012

6.1.2 Forsvarets sikkerhetsavdeling

6.1.2.1 Bakgrunn

Forsvarets sikkerhetsavdeling (FSA) har det overordnede ansvaret for utøvelsen av den forebyggende sikkerhetstjenesten i Forsvaret. Sikkerhetsavdelingen skal sikre at Forsvarets virksomhet organiseres, utføres og revideres i samsvar med krav fastsatt i lov om forebyggende sikkerhetstjeneste (sikkerhetsloven).

Forsvaret må beskytte sin operative evne ved å sikre informasjon, egen infrastruktur, eget materiell og eget personell. Forsvaret kan ikke tillate at vital infrastruktur og materiell blir skadet eller stjålet. Det er også viktig å beskytte viktig informasjon slik at den ikke blir kompromittert. Ikke bare kan dette påvirke Forsvarets operative evne, men det kan også skade Forsvarets omdømme både i og utenfor Norge.

Forsvarets sikkerhetsavdeling skal holde oversikt over det sikkerhetsmessige risikobildet som omgir Forsvaret, og norsk militær aktivitet både hjemme og ute. Forsvarets sikkerhetsavdeling er også forsvarssjefens og underlagte sjefers rådgiver når det gjelder forebyggende sikkerhet. Avdelingen skal representere forsvarssjefen i samarbeidet med Politiets sikkerhetstjeneste og Nasjonal

sikkerhetsmyndighet i sikkerhetssaker. Forsvarets sikkerhetsavdeling representerer også forsvarssjefen i nasjonale og internasjonale samarbeidsorganer innenfor sikkerhetstjeneste.

Avdelingen er sentral klareringsmyndighet for personell i Forsvaret og utøver militær kontratetterretning. Avdelingen er underlagt Forsvarsstaben.

Forsvarets sikkerhetsavdeling er organisert i tre kontorer:

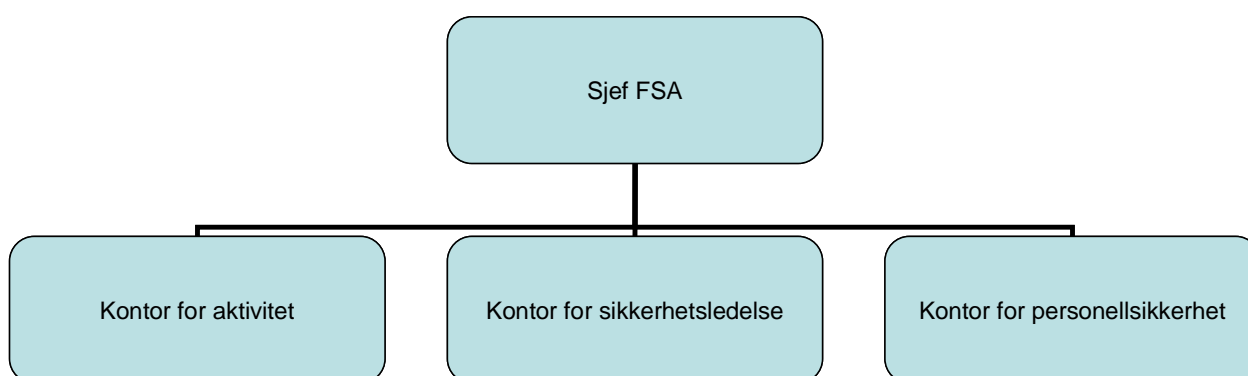

6.1.2.2 Resultatoppnåelse

Forsvarets sikkerhetsavdeling er blitt personellmessig styrket det siste året og har hatt særskilt oppmerksomhet rettet mot å videreutvikle avdelingen i henhold til nye ressurskrav og å tilpasse virksomheten til føringer gitt av overordnet myndighet. Arbeid med nytt og oppdatert internt regelverk i Forsvaret basert på de nye føringene pågår.

Kompetanseutvikling av personellet i Forsvaret er avgjørende for å etablere en god forebyggende sikkerhetstjeneste. Forsvarets sjefer og sikkerhetsledere ble også i 2012 gitt prioritet.

Avdelingen har gjennomført risiko- og sårbarhetsstudier i norske leirer i Afghanistan og gjennomført sikkerhetssamtaler med lokalt ansatte. Videre har avdelingen avgitt ressurspersoner til tjeneste i området.

Forsvarets sikkerhetsavdeling har i 2012 behandlet om lag 25 000 klareringssaker og håndtert mer enn 20 000 besøksanmodninger til og fra Norge.

Forsvarets sikkerhetsavdeling driver kontinuerlig med risikoanalyser og har pågående arbeid for å bidra til å sikre personvernet til personell som blir berørt. Rutiner og regelverk er etablert og ytterligere nye er under utvikling for å styrke rettssikkerheten og forbedre det generelle arbeidet med forebyggende sikkerhetstjeneste i Forsvaret. Intern kontroll og dokumentasjon i FSA er styrket, personvernrådgiver er tilsatt og juridisk rådgiver er tilbeordret.

Mål, resultat og risikostyring er implementert i driften av avdelingen og er en vesentlig del av virksomhetsstyringen i FSA.

6.1.2.3 Utdringer og risiko

Forsvarets sikkerhetsavdeling har de senere årene vært igjennom en betydelig omorganisering, og det er gitt nye oppdrag og føringer for virksomheten. Dette har ført til utfordringer med hensyn til å få bemannet avdelingen med kompetent personell, spesielt innenfor informasjonssystemssikkerhet, og å få avstemt oppdragsporteføljen med avdelingens bemanningsnivå.

Det er en betydelig kompetanseutfordring å få tilstrekkelig kompetent personell beordret inn i de ulike forebyggende sikkerhetsrollene i Forsvarets avdelinger. Dette betinger en klar ansvarsavklaring og krav til produksjon / utdanning av personell innenfor fagmyndighetsområdet «forebyggende sikkerhetstjeneste».

6.1.2.4 Hovedtall

Regnskap (2012-kr)	2009	2010	2011	2012
Personell/admin	56 843	56 829	34 175	32 825
Materiell	7 991	4 730	2 926	2 770
EBA	4 825	5 790	4 141	2 622
Sum utgifter	69 659	67 349	41 241	38 217

Tabell 31 Regnskap for FSA 2009–2012

6.1.3 Forsvarets regnskapsadministrasjon

6.1.3.1 Bakgrunn

Forsvarets regnskapsadministrasjon (FRA) er fagansvarlig for Forsvarets regnskap. Dette innebærer et helhetlig og faglig ansvar på vegne av økonomi- og styringsavdelingen i Forsvarsstaben (FST/ØS) for å gjennomføre regnskapsprosessen, produsere Forsvarets regnskap og rapportere dette regnskapet til Statsregnskapet.

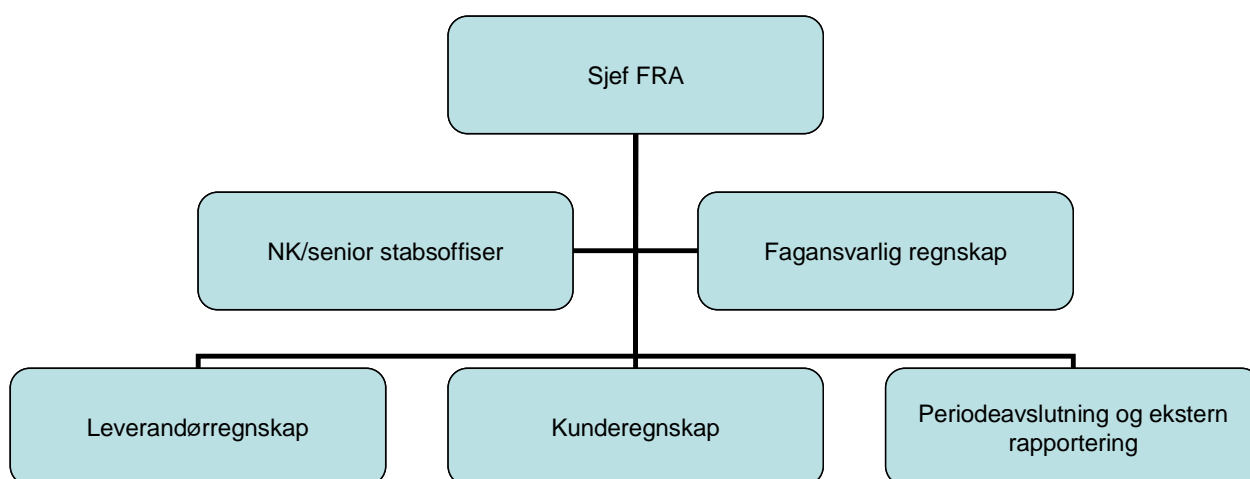

FRA's organisatoriske inndeling har vært fast siden etableringen i 2003. Avdelingen er inndelt i tre kontorer:

- **Leverandørregnskap** – ansvarlig for prosessen inngående faktura til betaling
- **Kunderegnskap** – ansvarlig for prosessen utgående faktura (salg til eksterne kunder) og kontantsalg internt ved Forsvarets avdelinger
- **Regnskapsavslutning** – ansvarlig for avstemming av Forsvarets regnskap og fremsending av dette regnskapet til Statsregnskapet

6.1.3.2 Resultatoppnåelse

FRA har gjennomført aktiviteter i henhold til gitte oppdrag for 2012, herunder er Forsvarets regnskap avlevert med god kvalitet, i henhold til frister og gjeldende lover og regler. Måloppnåelse er dokumentert gjennom mål-, resultat- og risikostyring (MRR) og avstemt med FST/ØS.

2012 har vært et år da det innenfor regnskapsområdet ikke har vært foretatt noen store systemmessige endringer. Dette har gitt rom for stabil drift og optimalisering av eksisterende prosesser.

Fakturaprosessen inngående faktura

Antall forfalte fakturaer i Forsvaret har også i 2012 hatt en positiv utvikling, med unntak av desember, da Forsvaret opplevde en markant økning. En av årsakene til dette var at betalingsoverføringen mellom bank og Forsvaret feilet siste arbeidsdag i 2012. Dette førte til at 836 fakturaer som skulle vært betalt på denne datoen, ikke ble betalt før første arbeidsdag i nytt regnskapsår (2013).

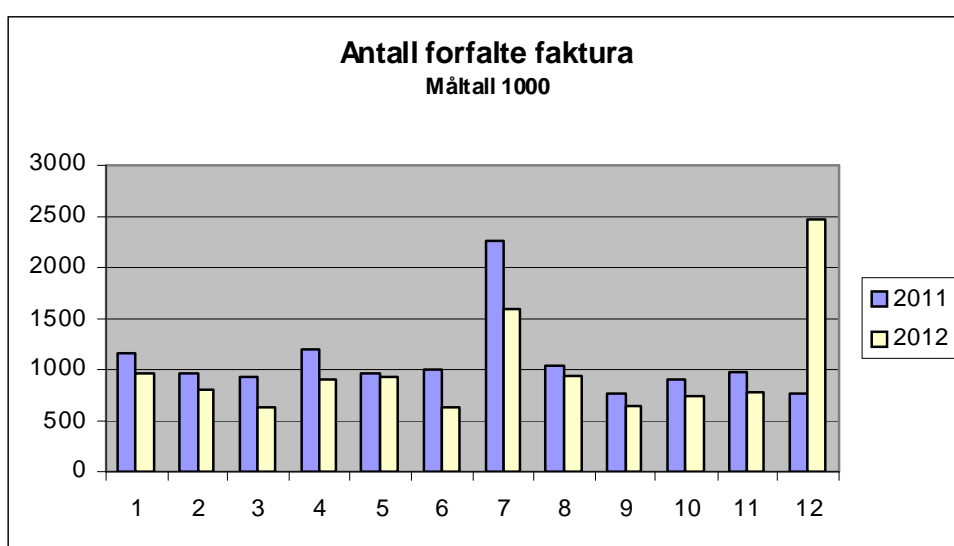

Figur 4 Antall forfalte fakturaer

Fakturaprosessen utgående faktura (salg)

Proessen for utgående fakturaer (salg) har i 2012 fungert tilfredsstillende. Det er i løpet av året blitt gjennomført en optimalisering av salgsprosessen, spesielt i forhold til arbeidsflyt på fakturagrunnlag. Dette arbeidet har resultert i bedre kvalitet på salgsprosessen, som igjen har medvirket til økt kvalitet på Forsvarets regnskap.

Avstemming og leveranse av Forsvarets regnskap

Forsvarets regnskap har gjennom året blitt avstemt og avlevert til Statsregnskapet innenfor frister og i henhold til gjeldende lover og regler.

Forvaltningskontroll / undervisning

FRA har i 2012 gjennomført både stedlige forvaltningskontroller og oppfølgingskontroller. Funn fra kontrollene viser at det fortsatt er et forbedringspotensial innenfor områdene fakturahåndtering og bilagskvalitet. Satsingen på forbedring innenfor disse områdene vil fortsette i 2013.

6.1.3.3 utfordringer og risiko

Det eksisterer fortsatt enkelte utfordringer som påvirker fakturaprosessen i Forsvaret. Her kan nevnes manglende bruk av definert hovedprosess ved innkjøp som den viktigste. Konsekvensen av dette var at det også i 2012 ble avviksbehandlet et for stort antall fakturaer ved FRA, noe som igjen førte til forsinkede betalinger. Det er satt i verk korrektive tiltak, som videreføres i 2013. Dette går konkret ut på å optimalisere forsyningsprosessen, blant annet gjennom korrekt bruk av prosessene for innkjøp.

Hovedutfordringer for 2013 blir altså å bidra til at Forsvaret kan få ytterligere optimalisert sine forsyningsprosesser på en slik måte at det bidrar til forbedring innenfor områdene rettidig betaling og bilagskvalitet. Dette vil til sammen øke kvaliteten på Forsvarets regnskap. I tillegg vil det i 2013 være utfordringer knyttet til realisering av logistikkprosjektet.

6.1.3.4 Hovedtall

Regnskap (2012-kr)	2009	2010	2011	2012
Personell/admin	32 409	32 380	31 897	32 961
Materiell	1 559	1 339	1 029	1 064
EBA	2 292	2 046	2 150	2 012
Sum utgifter	36 260	35 765	35 076	36 037

Tabell 32 Regnskap for FRA 2009–2012

6.1.4 Forsvarets lønnsadministrasjon

6.1.4.1 Bakgrunn

Forsvarets lønnsadministrasjon (FLA) har det faglige ansvaret for utbetaling av lønn og tillegg, samt reise- og flytteoppgjør og er Forsvarets kompetansesenter innenfor disse områdene. FLA har ansvar for å avlevere avstemt lønnsregnskap for Forsvaret i henhold til gjeldende lover og regler, og å gjennomføre myndighetsrapportering i samsvar med kravene. Som fagansvarlig er FLA innenfor egne ansvarsområder tillagt instruksjons- og kontrollmyndighet i Forsvaret.

I 2012 har FLA hatt samme oppsetning som for 2010 og 2011, med stab, tre lønnsteam, reise- / flytteteam, fag- og applikasjonsteam, kontrollteam og regnskapssteam. Totalt er ca. 52 medarbeidere ansatt ved FLA.

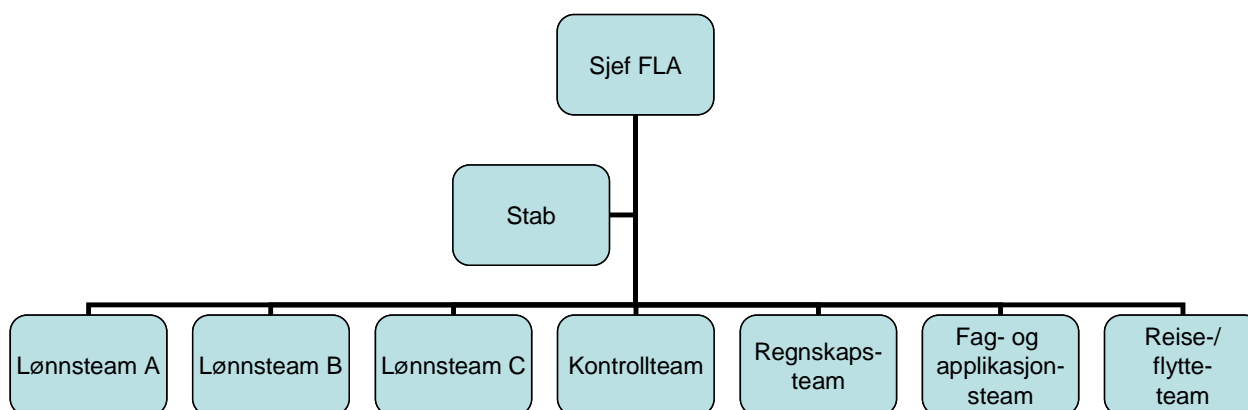

6.1.4.2 Resultatoppnåelse

FLA skal bidra til forsvarlig og rasjonell forvaltning når det gjelder lønn, reiser og flytting, slik at ledelse og ressurser for de operative avdelingene i Forsvaret i størst mulig grad kan rettes mot deres hovedoppdrag.

Resultatmessig viser de fleste måleindikatorene en kvalitetsheving gjennom 2012 innenfor FLAs ansvarsområde. Nedgangen i registrerte feilutbetalinger har fortsatt i 2012 og ligger nå på ca. 7,5 promille av utbetalingene. Bidrag til kompetansebygging i Forsvaret synes å være den viktigste enkeltfaktoren for det gode resultatet. I løpet av driftsåret har FLA gjennomført / bidratt ved ca. 75 ulike kurs (inkludert workshops / samlinger), med totalt ca. 1300 deltakere. Satsingen på kompetanse og kunnskap vil bli videreført / videreutviklet ytterligere.

I forbindelse med satsing på kompetanse har FLA utviklet egne sider på det nye intranettet i Forsvaret, herunder hjelpeverktøy, prosedyrebeskrivelser med videre, som skal kunne gi brukerne i Forsvaret en enkel og hurtig veiledning. Samtlige kursopplegg og plansjer blir også publisert på intranettet.

Det har ikke vært større organisasjonsmessige endringer innenfor lønnsadministrasjonen i 2012. Men for å sikre en totalt sett bedre ressursutnyttelse er fag og produksjonsmiljøet innenfor reise- og flytteprosessene slått sammen.

FLAs virksomhetsplan har i løpet av 2012 gitt mål-, resultat- og risikostyring og intern kontroll økt oppmerksomhet. Arbeidet med mål-, resultat- og risikostyring, sammenheng mellom eksterne prosesser, interne prosesser, forsvarlig forvaltning og intern kontroll vil, for 2013 og videre, være med på ytterligere å forbedre / heve kvaliteten i lønns-, reise- og flytteprosessene.

Med ansvar for å bidra til forsvarlig forvaltning av en vesentlig del av forsvarsbudsjettet (lønn, reiser og flytting) må FLA legge vekt på holdninger, etikk og ledelse (HEL) i egen organisasjon. Også for 2012 har dette arbeidet hatt stor oppmerksomhet, blant annet gjennom kursing og dilemma-diskusjoner, og ved at HEL og HMS er blant temaene ved internseminarer, ledergruppemøter og allmøter.

6.1.4.3 Utfordringer og risiko

Forsvarets organisasjon er i utgangspunktet relativt kompleks, med et stort spenn i virksomhet og oppgaver. Det fører til at også avtaleverket på lønnsiden blir mer komplisert enn det mange andre organisasjoner / bedrifter opererer med. Dette gir utfordringer i forhold til oppsett, vedlikehold og bruk av de tekniske systemene som håndterer lønns-, reise- og flytteprosesser i Forsvaret.

Av større endringer som kommer i 2013, er ny arbeidstidsavtale for militære og sivile arbeidstakere i Forsvaret (ATF), ny informasjonsportalløsning, ny / endret HRM²⁷-løsning og nytt verktøy for skiftplanlegging. Slike løsninger fører på mange måter til forenklinger / forbedringer av eksisterende systemer, men vil på kort sikt også gi utfordringer i forhold til oppsett av det tekniske systemet.

6.1.4.4 Hovedtall

Regnskap (2012-kr)	2009	2010	2011	2012
Personell/admin	86 162	90 408	87 286	76 331
Materiell	2 707	2 302	1 085	1 011
EBA	2 448	2 318	2 316	2 455
Sum utgifter	91 317	95 028	90 687	79 797

²⁷ HRM = Human Resource Management

Tabell 33 Regnskap for FLA 2009–2012

6.1.5 Vernepliktsverket inkludert Forsvarets personelltjenester

6.1.5.1 Bakgrunn

Vernepliktsverket (VPV) utøver felles vernepliktsforvaltning for Forsvaret og har det faglige ansvaret for forvaltningen av verneplikten. Dette innebærer innrulling, klassifisering og fordeling til førstegangstjeneste og utdanninger i Forsvaret. VPV har ansvar for rulleføring av alle utskrivnings- og tjenestepliktige og det overordnede ansvaret for å bemanne Forsvarets krigsorganisasjon. VPV har også ansvaret for å utarbeide og koordinere Forsvarets rekrutteringsplan, gjennomføre rekrutteringstiltak og Forsvarets opptak og seleksjon (FOS). VPV forvalter lærlingordningen for Forsvaret.

VPV v/Forsvarets personelltjenester (FPT) forvalter militært og regulativlønnet sivilt personell i Forsvaret og dessuten velferdstjeneste og boligforvaltning, tilsetning / kompetansestyring / disponering, ressurs / omstilling / avgang og lov- og avtaleverk knyttet til lønns- og arbeidsvilkår. FPT organiserer også sekretariatet for tillitsmannsordningen for soldater i Forsvaret / Vernepliktsrådet (TMO/VPR).

Fra 15. september 2012 ble FPT underlagt VPV som budsjett- og resultatansvarlig avdeling (BRA). Denne organiseringen vil vedvare til 15. oktober 2013, da VPV og FPT samorganiseres til Forsvarets personell- og vernepliktscenter (FPVS).

VPV (159 årsverk) er lokalisert med stab på Hamar og med rekrutterings- og sesjonscentre og lærlingkoordinatorer fordelt over hele landet, mens FPT (95 årsverk) er lokalisert i Oslo.

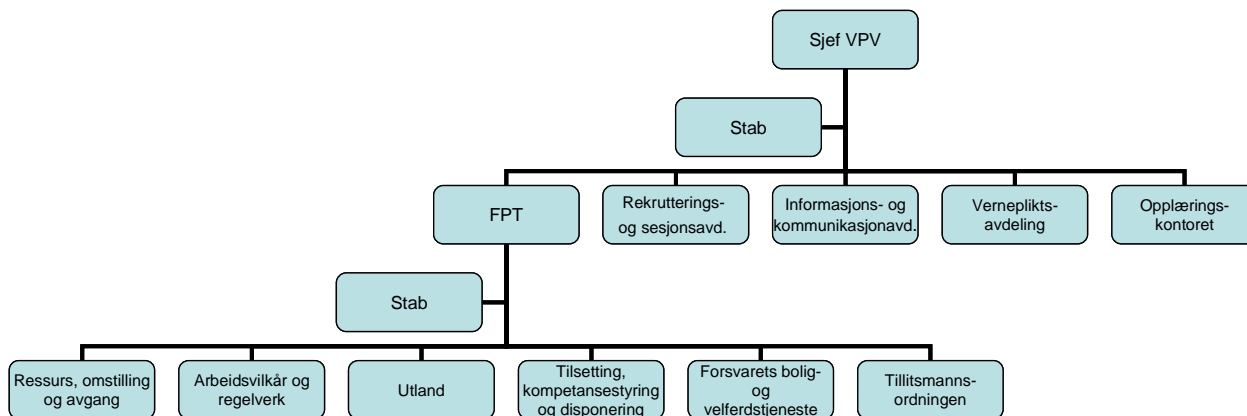

6.1.5.2 Resultatoppgåelse

Frivillig utdanning og tjeneste i Forsvaret

Rekruttering

VPV har ansvaret for å koordinere, sette i verk og gjennomføre alle rekrutteringstiltak til Forsvaret innenfor rekrutteringsbestemmelsens virkeområde, herunder nyrekruttering, internrekruttering og re-rekruttering.

Rekrutteringsarbeidet legger vekt på å få flere søkere som tilfredsstillende opptakskravene til utdanning i Forsvaret. Det legges særlig vekt på tiltak for å øke kvinneandelen i Forsvaret og tiltak

for å rekruttere personell med teknisk kompetanse til de nye teknologiske investeringene i Forsvaret. Forsvarets målsetting om å øke kvinneandelen har ført til at VPV har utarbeidet en egen rekrutteringsplan for kvinner.

Rekrutteringstiltakene koordineres gjennom Forsvarets rekrutteringsplan og evalueres kontinuerlig med sikte på å gi best mulig effekt. Tiltakene i rekrutteringsplanen gjennomføres av aktørene og følges opp av VPV, blant annet gjennom koordineringsmøter og rekrutteringsforum.

Det er gjennomført rekrutteringsaktiviteter med 630 skolebesøk og 53 utdanningsmesser.

Forsvarets opptak og seleksjon 2012

Vernepliktsverket har planlagt og ledet Forsvarets opptak og seleksjon (FOS). Vernepliktsverket står for den innledende søknadsbehandlingen av alle som søker frivillig tjeneste eller utdanning opp til og med grunnleggende offisersnivå. Vernepliktsverket koordinerer også rekruttering, markedsføring, seleksjon og opptak for å bidra til at potensialet i søkermassen utnyttes til Forsvarets beste. På FOS ble det tatt opp 966 elever til grunnleggende utdanninger i Forsvaret.

Tjeneste / utdanning	Tatt opp		
	Totalt	Kvinner	Menn
Luftforsvarets befalsskoler	194	25	169
Luftforsvarets flygeskole	26	3	23
Hærens befalsskoler	192	38	154
Krigsskole gjennomgående	30	2	28
Forsvarets skole i etterretning og språk	8	1	7
Forsvarets ingeniørhøgskole	42	5	37
Forsvarets tekniske befalsskole	67	18	49
Sjøforsvarets befalsskoler	92	7	85
Heimevernet	81	8	73
Grunnleggende befalskurs (GBK) / befalskurs i Marinen (BKMA)	123	24	99
Krigsskolene (GOU)	111	14	97
Lærling	281	56	225
TOTALT	1247	201	1046

Tabell 34 Elevopptak ved Forsvarets skoler 2012

Lærlingordningen

VPV, ved Opplæringskontoret for Forsvaret (OfF), forvalter lærlingordningen og har i 2012 tilbudt og tatt opp 281 nye lærlinger til ulike fag. Forsvaret er den største lærebedriften i Norge og har 555 lærlinger, fordelt på 32 forskjellige fag. Kvinneandelen av lærlinger er 19,5 prosent. Andelen lærlinger som besto fagprøven ved første forsøk, var 96,0 prosent i 2012. Det er implementert elektronisk søknadsbehandling som ledd i interneffektiviseringen, med gode resultater.

Det er hvert år mange ledige lære plasser i kontor- og administrasjonsfaget og institusjonskokkfaget. Skal man lykkes i å fylle disse lære plassene, må «prosjekt til fordypning²⁸» (PTF) utnyttes i større grad. Videre satses det på samlinger ved relevante militære avdelinger for faglærere i disse to fagene. Et annet tiltak for å få søkere til kontor- og administrasjonsfaget er et strukturert tilbud om å kunne ta allmennfaglig påbygning i løpet av læretiden. Tiltaket planlegges i samarbeid med Forsvarets kompetanse- og utdannings senter (Fokus) ved Forsvarets høyskole.

Fast tjenestegjørende personell

Rekruttering

I de senere årene har Forsvaret hatt økt oppmerksomhet rettet mot å re-rekruttere offiserer med spesiell kompetanse. Målgruppen er tidligere offiserer som enten er ute i permisjon eller som har fått annen fast jobb utenfor Forsvaret. For å kunne opprettholde kontakten med dette personellet har FPT etablert et kontaktsenter.

I tillegg har FPT gjennomført «karrieredager» i Trondheim, Bergen, Tromsø og Oslo, der offiserer på permisjon eller som har sluttet, ble invitert til en dag med informasjon om Forsvaret og individuell karriereveiledning. Karrieredager er ett av flere tiltak for å opprettholde kontakten med personell som har kompetanse som Forsvaret ønsker tilbake, enten nå eller i fremtiden. Totalt ble det i 2012 re-rekruttert 224 offiserer med slik kompetanse.

FPT har utøvende ansvar for tilsetting, kompetansestyring og disponering av befall i Forsvaret for gruppe 2-offiserer (sersjant – oberstløytnant). I løpet av disponeringsomgang 2012 ble det gjennomført to store og seks små søknadsrunder. Gjennom disse rundene har i overkant av 1400 befall fått nye faste stillinger nasjonalt og internasjonalt. I tillegg har FPT gjennomført uttak til videregående offisersutdanning (VOU) ved Forsvarets høyskole (FHS).

FPT rekrutterer også stadig tjenestegjørende personell til faste NATO-staber og pågående utenlandske operasjoner. Oppdraget med å rekruttere til pågående operasjoner gjøres i samarbeid med generalinspektørene og fagmiljøene i Forsvaret. Prosentvis er søkergrunnlaget stabilt, men visse utfordringer er knyttet til små fagmiljøer.

I tillegg har FPT i 2012 bistått med rådgivning ved kunngjøring og lønnsfastsetting av 605 sivile stillinger. De fem regionale tilsetningsrådene har behandlet arbeidsgiverens innstilling og gjort vedtak.

FPT har det administrative ansvaret for gjennomføringen av Forsvarets samlivskurs. Samlivskurset er særlig rettet mot kommunikasjon i parforhold og tiltak som kan styrke forholdet. Målgruppen for Forsvarets samlivskurs er pendlere og personell som skal delta i internasjonale operasjoner.

I samarbeid med Forsvarets familiekoordinatorer ble det gjennomført kurs for rundt 300 par. I 2012 ble det også gjennomført en anbudsrunde for gjennomføring av samlivskurs for Forsvarets personell. Anbudsrunder ble vunnet av Modum bad, med Viken senter som underleverandør.

Karriereskift og avvikling av personell

Sommeren 2012 ble Forsvarets pilotprosjekt «Karriereskift» ferdigstilt. «Karriereskift» tilbyr jobbkurs og individuell veiledning til vervede, avdelingsbefal, yrkesbefal og eventuelle sivile

²⁸ Prosjekt til fordypning (PTF) er et fag i VG 1 og VG 2 på henholdsvis 168 timer og 253 timer. PTF skal gi elevene muligheter til å få erfaring med innhold, oppgaver og arbeidsmåter som karakteriserer de ulike yrkene innen utdanningsprogrammene.

som berøres av nedbemanning. Det gjennomføres jevnlig temadager etter behov for de gruppene som har gjennomført jobbkurset. Karriereskiftprogrammet er ment å gi rom for flere yngre befal, slik at den operative strukturen kan styrkes. Høsten 2012 ble programmet rullet ut som et landsdekkende tilbud.

FPT har gjennomført seks seniorkurs for Forsvaret. Til sammen har omkring 360 personer deltatt. I 2012 ble det gjennomført en anbudsrunde om levering av seniorkurs til Forsvaret. Anbudsrunden ble vunnet av Statens pensjonskasse.

Tillitsmannordningen i Forsvaret

TMO avholdt, i samråd med Forsvarsstaben, landskonferanse (LK) på Kjevik i juni 2012. den viktigste saken var som vanlig nytt Vernepliktsprogram, som gir meningsplattformen for TMO sitt virke frem mot neste LK i 2014. Blant de prioriterte vedtakene er at TMO ønsker kjønnsnøytral verneplikt. TMO har jobbet tett opp mot politiske partier gjennom 2012 for å få saken på agendaen.

TMO er videre ansvarlig for gjennomføring av «Soldataksjonen». Det er en årlig holdningsskapende aksjon av, for og med de vernepliktige soldatene. Soldataksjonen 2011/2012 het «Knuste drømmer» og hadde bevisstgjøring omkring trafikksikkerhet som tema.

Forsvarets bolig- og velferdstjeneste (FBVT)

I 2012 ble det gjennomført syv sivile / militære kulturarrangementer i både nord og sør, i tillegg til 120 organiserte velferdsarrangementer ute ved avdelingene. Videre ble det gjennomført seks organiserte underholdningsarrangementer i Afghanistan og tre videooverførte talk-show.

FBVT har utarbeidet ny «Strategisk plan for velferdstjenesten 2013–2017».

FBVT har støttet Forsvarsstaben i revidering av «Bestemmelser for Forsvarets boligvirksomhet i 2012» og har også utarbeidet «Reglement for utøvelsen av Forsvarets boligvirksomhet» på bakgrunn av de reviderte boligbestemmelsene.

FPT administrerer Håøya feriesenter, et velferdstilbud og senter for Forsvarets ansatte. Stedet nyttes til rekreasjon og ferie og til kurs og konferanser.

FPT tilbyr også økonomisk og juridisk veiledning for Forsvarets ansatte og administrerer Befalens låneordning og Personallånsavtalen. For Befalens låneordning ble antall søkere fordoblet fra 2011 til 2012.

Antall lån per november 2012 er totalt 5658 for alle låneordninger i Forsvaret, med et samlet lånebeløp på 5,315 milliarder kroner.

6.1.5.3 Utfordringer og risiko

Ny sesjonsordning

Hovedprioriteten i 2013 vil være å levere de beste kvinner og menn til tjeneste gjennom gode rutiner, med støtte av god funksjonalitet i personellsystemet.

Drift og videreutvikling av de nye faste og semipermanente sesjonsstedene som gode sesjons- og rekrutteringsarenaer for de som innkalles til sesjon del 2, vil også være viktig.

Verneplikts- og personellforvaltning i nytt HRM²⁹-system

VPV vil fortsatt prioritere å bidra med kompetanse og innspill til HRM-prosjektet, slik at løsningen får nødvendig funksjonalitet for å ta seg av verneplikts- og personellforvaltningen. Nødvendig tid til planlegging og gjennomføring av opplæring for nøkkelpersonell og brukere i den nye SAP³⁰/HRM-løsningen før implementeringen høsten 2013 vil være utfordrende.

6.1.5.4 Hovedtall

Regnskap (2012-kr)	2009	2010	2011	2012
Personell/admin	117 509	115 953	112 652	123 829
Materiell	26 627	25 000	21 940	24 886
EBA	17 863	16 082	17 216	18 769
Sum utgifter	161 999	157 034	151 808	167 484

Tabell 35 Regnskap for VPV 2009–2012

Regnskap (2012-kr)	2009	2010	2011	2012
Personell/admin	373 915	381 574	374 597	353 551
Materiell	18 951	10 503	14 366	16 336
EBA	26 071	22 839	22 346	19 669
Sum utgifter	418 937	414 917	411 309	389 556

Tabell 36 Regnskap for FPT 2009–2012

6.1.6 Forsvarets mediesenter

6.1.6.1 Bakgrunn

Forsvarets mediesenter (FMS) har fagansvar for all markedskommunikasjon, herunder omdømmebygging og rekruttering, og for Forsvarets profil. Videre har FMS redaktøransvaret for *forsvaret.no*, Forsvarets intranett og sosiale medier. Avdelingen er også ansvarlig for Forsvarets mediearkiv, medieovervåking og analyser og Forsvarets responscenter.

Forsvarets mediesenter består av fire avdelinger: en PR- og informasjonsavdeling, en markedsavdeling, en audiovisuell avdeling og en multimediaavdeling, og i tillegg stabssjef og lederstøtte.

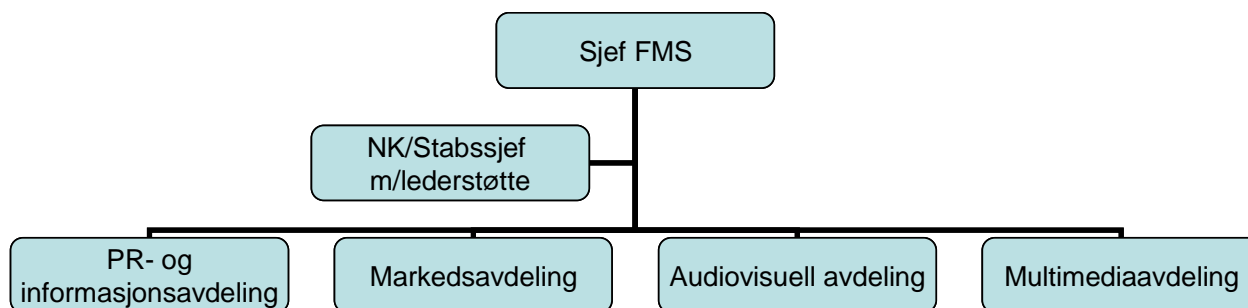

²⁹ HRM = Human Resource Management

³⁰ SAP er IT-applikasjonen som utgjør fundamentet i Felles Integrert Forvaltningssystem (FIF) i Forsvaret. SAP er et ERP-system, og ERP står for Enterprise Resource Planning.

6.1.6.2 Resultatoppgjør

FMS har utviklet en ny mål-, resultat- og risikoreport (MRR), med alle avdelingens oppdrag / oppgaver som er utledet av oppdrag gitt i Forsvarssjefens virksomhetsplan (FSJs VP) eller instruks til sjefen for FMS. Det er også etablert rutiner for oppfølging av avdelingens målplan og risikovurdering i ledermøtene. FMS har videreført månedlig internkontroll i 2012.

PR og informasjonsavdelingen

Avdelingens hovedleveranser er *forsvaret.no* (innhold og redaksjonell styring). Antall besøkende på *forsvaret.no* i 2012 var 2,75 millioner. Nettsiden har hatt 8,4 millioner unike sidevisninger. De mest besøkte områdene på nettsiden er utdanning, aktuelt og verneplikt (tall per 18. desember 2012).

Avdelingen har også prosjektledelse for struktur og innhold på Forsvarets nye intranett og Forsvarets hovedprofil på Facebook (innhold og redaksjonell styring).

Avdelingen er også ansvarlig for utgivelse av Innsats-magasinet 1 og 2, Afghanistan-rapport 1 og 2 og Forsvarets årsrapport 2011.

Avdelingen har prosjektlederansvaret for gjennomføringen av Forsvarets innbyggerundersøkelse (inkludert punktmålinger annenhver måned). Innbyggerundersøkelsen er en måling for å se hvordan nordmenn oppfatter Forsvaret. Undersøkelsen er et viktig verktøy for å måle kommunikasjonseffekt over tid. Generelt sett kommer Forsvaret godt ut i undersøkelsen, som viser at 64 prosent av befolkningen har et meget eller ganske godt inntrykk av Forsvaret, og månedlige punktmålinger viser at dette tallet er relativt stabilt.

Nøkkeltall:

- 4256 respondenter
- 64 prosent har et godt inntrykk av Forsvaret
- 60 prosent har et godt inntrykk av Forsvarets kompetanse og fagkunnskap

Ipsos MMI er analysebyrå, og hele sluttrapporten er publisert på *forsvaret.no*.

Avdelingen er ansvarlig for medieovervåking og analyser

Markedsavdelingen

Forsvarets kommunikasjonskampanje: ***For alt vi har. Og alt vi er.***

Kampanjen hadde temaer som er viktige både for hver enkelt av oss og for hele befolkningen. Kampanjen fortalte hvordan Forsvaret har utviklet seg til et innsatsforsvar, om Forsvarets viktige vektlegging av holdninger, etikk og ledelse (HEL), den unike offisersutdanningen gjennom krigsskolene og noen av organisasjonens vanskelige og viktige utfordringer som møtes gjennom cyberdomenet. Kampanjen hadde aviser som primærkanal, støttet av egne sider på *forsvaret.no*.

Kampanjen ble testet av Ipsos MMI, og resultatene var svært positive. Kampanjen viste seg effektiv på alle målte parametere.

Rekrutteringskampanjene

Kampanjene for å rekruttere til Forsvarets lærlingordning og Forsvarets lederutdanning (befals- og krigsskolene) startet i januar og varte til april. Her var også spesiell tjeneste tatt med. I oktober og november ble kampanjen til Luftforsvarets flygeskole gjennomført.

Utvalgte fag og linjer, sammen med oppdraget med å rekruttere flere kvinnelige søkere, ble ivaretatt i en sterk kampanje der digitale og sosiale medier var hovedkanal, med støtte av direkte markedsføringstiltak knyttet til uttrekk fra sesjonsdata og fra Forsvarets kundebase.

På utdanningsmessene ble et nytt konsept i tråd med den overordnede omdømmekommunikasjonen implementert. Det ble gitt mange positive tilbakemeldinger fra ungdommer som viste stor interesse for utdanningstilbudene og meldte positivt tilbake om hvordan Forsvaret fremsto.

Det ble gjennomført tre rekrutteringsoffiserskurs med god og variert representasjon, og praktiske rekrutteringsoppdrag ble forberedt. I løpet av høsten ble det laget nytt informasjonsmateriell til bruk ved skolebesøk og messer for rekrutteringsoffiserer

Kampanjene i 2012 bidro til 11 611 søkere til Forsvarets utdanningstilbud.

Markedsundersøkelser

Forsvarets medarbeiderundersøkelse ble i 2012 sendt til 15 368 ansatte i Forsvaret, der responsraten var på 64 prosent. Rapporteringen ble utført for alle 453 avdelinger / deler av Forsvaret, og til 115 HMS-forvaltere. Det ble eksportert 1035 rapporter av resultatene for de ulike delene av Forsvaret gjennom et online-verktøy.

Vernepliktundersøkelsene er tredelt og omfatter forhold før, under og etter førstegangstjeneste som soldater vil møte i sitt forhold til Forsvaret. 83 prosent er enige i at sesjonsdagen gjorde dem mer positive til tjeneste.

I tillegg ble befalsskoleundersøkelsen og lærlingundersøkelsen gjennomført, rapportert og benyttet som beslutningsgrunnlag for utvikling av kommunikasjon og som evaluering av forskjellige tiltak som er berørt av spørsmålene.

Veterandagen

I anledning markeringen av 8. mai som veterandagen ble det gjennomført en landsdekkende kampanje for å markere dagen, og hvordan Forsvaret (og Regjeringen) markerte dagen på forskjellige måter.

Veteraner

FMS er en av flere aktører i arbeidet med Regjeringens handlingsplan om ivaretagelse av veteraner og har hovedansvar for følgende tiltak:

Tiltak 42 Mobilt informasjonsopplegg

Tiltaket er et samarbeid mellom Forsvarets mediesenter og Forsvarets veteranertjeneste og gjennomføres som et pilotprosjekt, tentativt i mai 2013, med en intensjon om et landsdekkende og varig opplegg med prioritering av veteraner som en ressurs og de gode historiene.

Tiltak 58: Videreutvikle kompetanse innenfor bruk av sosiale medier

FMS har ansatt en person som er ansvarlig for Forsvarets offisielle Facebook- og Twitterprofil. I tillegg er det utarbeidet retningslinjer for bruk av sosiale medier i Forsvaret som kan tas i bruk under initialperioder for å lære opp deployerende personell.

Norsk militær luftmakt 100 år

I 2012 feiret Forsvaret 100 år med norsk militær luftmakt med flyshow og arrangementer rundt om i hele landet. Avdelingen hadde ansvaret for publikumsmålinger og markedsføring av arrangementene.

Audiovisuell avdeling

Avdelingen produserer foto, film og lyd. Produktene brukes internt i Forsvaret, på Forsvarets nettsider og nettproduksjoner og i eksterne medier.

Military Tattoo

Avdelingen produserte TV-versjonen av arrangementet i Spektrum.

Programmet ble vist på NRK 1 18. august kl. 19.55. Programmet hadde 557 000 seere, noe som gir en markedsandel på 49,4 prosent.

- Reprise 19. august kl. 15.45 NRK 1: 51 000 seere
- Reprise 27. desember kl. 17.20 NRK 1: 57 000 seere

Ellers er følgende produksjoner fra FMS sendt på NRK i 2012:

- 12. april NRK 1: Rød og illegal (dokumentar) – 23 000 seere
- 16. juni NRK 1: Tattoo 2010 (reprise) – 113 000 seere
- 17. juni NRK 1: Tattoo 2010 (reprise) – 42 000 seere
- 12. oktober NRK 2: Rapport fra nr. 24, del 1 – 64 000 seere
- 19. oktober NRK 2: Rapport fra nr. 24, del 2 – 82 000 seere
- 26. oktober NRK 2: Rapport fra nr. 24, del 3 – 52 000 seere

Forsvarets kinoer

FMS støtter Forsvarets personelltjenester / velferd med kinoprogram og markedsføring av Forsvarets kinoer.

Forsvarets fem kinoer har i 2012 hatt en markant økning i publikumstall, særlig på Skjold, som hadde en økning på hele 32 prosent fra 2011. Totalbesøket i 2012 var på 58 769.

FMS var også deltaker i programrådet for filmfestivalen Movies on War, som hvert år arrangeres i Elverum.

Forsvarets mediearkiv

Forsvarets mediearkiv er åpent for alle og er et godt verktøy for alle som skal lage saker om Forsvaret. Arkivet er til fri bruk, men kommersiell bruk er ikke tillatt. 2200 bilder ble lagt inn i 2012. Arkivet inneholder nå 41 877 bilder.

Multimediaavdelingen

Multimediaavdelingen utfører grafisk design og produksjon for trykte og digitale medier, forvaltning av Forsvarets visuelle profil og heraldikk. Avdelingen har databaseadministrasjon for flere avdelinger og funksjonsansvaret for inter- og intranett.

Heraldikk i Forsvaret

FMS' to heraldikere, Thorbjørn Bergersen og Jan Eide, er begge beskjeftiget med tegning og rådgivning innenfor feltet. De har begge sete i Forsvarets uniforms- og heraldikkråd og møter fast som rådgivende medlemmer i Hærens uniforms- og tradisjonsråd og Sjøforsvarets tradisjons- og bevaringsnemnd.

Tegnevirkksomheten omfatter både heraldiske merker, uniformstegn, medaljer (herunder diplomer) og flaggsymboler. Mottaker av tegningene er primært Forsvarets avdelinger, men også Forsvarsdepartementet får slik støtte.

Av nye merker som er komponert i 2012, nevnes Forsvarets materielltjenester, generalinspektøren for Heimevernet (GIHV) (nytt embetsvåpen), samtlige HV-distrikter og samtlige luftvinger. I tillegg har flystasjonene fått nye faner. Videre er Forsvarets hederskors blitt godkjent av H.M. Kongen, og den er plassert i medaljerekken som Norges fjerde høyest plasserte militære dekora-sjon.

6.1.6.3 Hovedtall

Regnskap (2012-kr)	2009	2010	2011	2012
Personell/admin	27 205	33 269	38 624	47 449
Materiell	9 978	6 380	3 041	2 389
EBA	2 240	1 945	3 487	-252
Sum utgifter	39 424	41 594	45 152	49 586

Tabell 37 Regnskap for FMS 2009–2012

6.1.7 Forsvarets forum

6.1.7.1 Bakgrunn

Forsvarets forums hovedoppdrag er å utgi bladet F – Forsvarets forum. I 2012 publiserte avdelingen ti utgaver i et papiroplag på vel 80 000 eksemplarer. I tillegg kommer den digitale utgaven, som hadde ca. 5000 mottakere. Hovedredaksjonen ligger på Akershus festning, Oslo. Nord-Norge-kontoret holder til i Heggelia, Målselv. Den ansvarlige redaktøren er sjef for avdelingen, som har elleve årsverk.

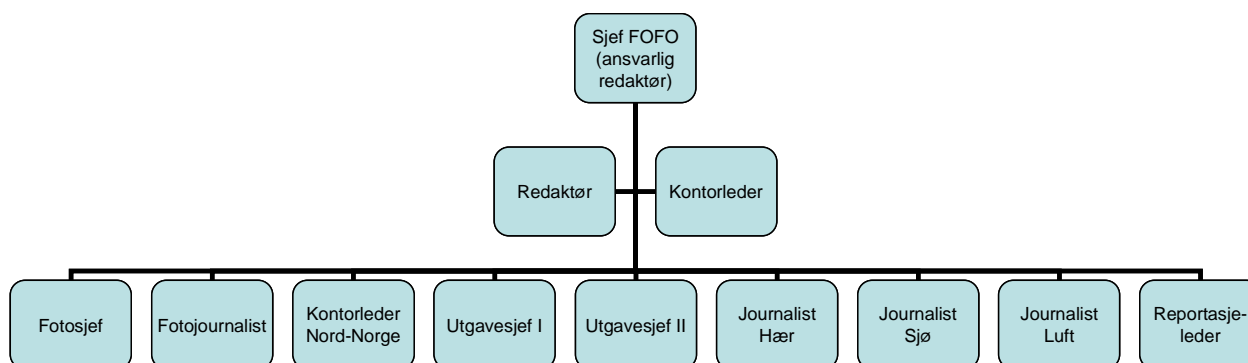

6.1.7.2 Resultatoppgjøret

Magasinet har som oppgave å formidle informasjon og debatt, og det skal la ulike synspunkter slippe til. Bladet skal gi et sannferdig og troverdig bilde av Forsvaret – til dem som arbeider og tjenestegjør der til daglig, og til reservebefal, Forsvarets pensjonister og forsvarsinteresserte lesere. Redaksjonen har en fri og uavhengig stilling, formulert i lov om redaksjonell fridom i media, og arbeider i tråd med Forsvarets verdigrunnlag, Redaktørplakaten og Vær Varsom-plakaten. Artikler som publiseres, er derfor ikke nødvendigvis et uttrykk for hva den politiske eller militære ledelsen måtte mene.

Viktige områder for den redaksjonelle dekingen i F er operasjoner og øvelser. Bladet har gitt et tilbakeblikk på innsatsen i Afghanistan gjennom ti år og har i 2012 fulgt arbeidet med tilbaketrekningen av styrker fra Meymaneh. Samtidig har det vist hvilke oppdrag Norge fortsatt deltar i. Øvelse Cold Response og den tragiske flyulykken der fem norske offiserer omkom ved Kebne-kaise, ble viet bred plass. Norske offiserer på oppdrag i Syria har også fått plass i bladet.

Forsvarspolitikken er et annet område som blir dekket i F. Gjennomføringen av den nye langtidsplanen for Forsvaret har vært omtalt i flere omganger. Gjennom året har bladet belyst Forsvaret og nordområdene i en serie større reportasjer.

Uniformer er et emne som F har skrevet om jevnlig, blant annet i en serie reportasjer om daglig korrekt bruk.

Kvinnens møte med Forsvaret og Forsvarets likestillingspris var tema for reportasjer i 2012. Homofiles situasjon i etaten har også vært omtalt.

Veteranene, både deres eget og Forsvarets arbeid for dem, er et prioritert område i den redaksjonelle dekingen. Det har vært gitt som et særskilt oppdrag og gjennomføres med Forsvarets forums veteranprogram. F har hatt reportasjer om veteraner på besøk i Skottland, på aktuelle steder fra annen verdenskrig og møte mellom norske og russiske veteraner i Moskva.

Avdelingen samarbeider med Forsvarets veteranjeneste og startet i 2012 en serie om noen av de større internasjonale operasjoner norske soldater har deltatt i, blant annet Tysklandsbrigaden, UNIFIL i Sør-Libanon og IFOR/SFOR i Bosnia-Hercegovina.

Forsvarsgrenene og enkelte større avdelinger har egne informasjonssider i bladet.

Forsvarets forum deler hvert år ut Albert-prisen til landets beste leiravis. I 2012 var det Grenseposten, leirmagasin for Garnisonen i Sør-Varanger, som mottok prisen for året før.

Soldatnytt, utgitt av Tillitsmannsordningen, og Medlemskontakt fra Forsvarets Seniorforbund distribueres sammen med deler av opplaget til F. Forsvaret sparer på den måten betydelige kostnader i porto.

Redaksjonen har i reportasjer også synliggjort arbeidet for å forbedre forvaltningen i etaten.

Som avdeling har også Forsvarets forum lagt vekt på forsvarlig forvaltning og oppfølging av egen plan for internkontroll.

6.1.7.3 Utfordringer og risiko

For redaksjonen er det en utfordring å synliggjøre Forsvarets virksomhet i inn- og utland. Det krever oversikt og betydelig reisevirksomhet for å kunne lage aktuelle og interessante reportasjer.

Oppdraget er å nå flest mulig i aktuelle lesergrupper. Forsvarsansatte, soldater inne til tjeneste, reservebefal og andre forsvarsinteresserte skal få korrekt informasjon og engasjement for debatt om Forsvarets mål og løsninger.

Økte kostnader til distribusjon av papirutgaven gjennom Posten AS har vært – og er – en økonomisk utfordring. En digital versjon av F, «Forum på brett», kan gjøre det mulig å nå flere lesere enn tidligere uten at kostnadene stiger. Utfordringene er å utvikle det redaksjonelle innholdet slik at det interesserer leserne, og å finne tekniske løsninger som gjør det lett for brukerne å bruke tjenesten.

6.1.7.4 Hovedtall

Regnskap (2012-kr)	2009	2010	2011	2012
Personell/admin	13 296	13 606	14 667	18 163
Materiell	7 774	7 527	5 662	2 381
EBA	449	857	1 258	-466
Sum utgifter	21 519	21 990	21 587	20 078

Tabell 38 Regnskap for Forsvarets forum 2009–2012

6.1.8 LOS-programmet

6.1.8.1 Bakgrunn

LOS³¹-programmets hovedoppdrag er å innføre felles integrert forvaltningssystem (FIF) i Forsvaret, som skal være grunnlaget for et felles system for styring og kontroll av virksomheten. Ny informasjonsteknologi skal innføres innenfor rammen av et helhetlig personell-, teknologi- og organisasjonsperspektiv (PTO-perspektivet). Det felles integrerte forvaltningssystemet omfatter personell-, materiell- og økonomifunksjoner. Verktøyene for å utvikle og innføre FIF er LOS-programmets prosjekter.

Løsningene innføres trinnvis over flere år og skal når det er ferdig innført, gi en betydelig effektivisering av virksomheten og virksomhetsstyringen innenfor alle administrative og forvaltningsmessige områder i Forsvaret.

LOS-programmet, og tidligere Program Golf, har gjennomført en rekke FIF-prosjekter. FIF-løsningen som hele Forsvaret benytter i dag, omfatter funksjonalitet innenfor lønn, regnskap, økonomi, materielladministrasjon, innkjøp, forsyning, strukturforvaltning og styring og ledelse. For tiden pågår to FIF-prosjekter: Logistikkprosjektet (LogP) og Human Resource Management i FIF (HRM i FIF).

LOS-programmet er ikke blitt berørt av omstillingens fase 2 Bravo, og det er heller ikke skjedd vesentlige endringer i organiseringen av LOS-programmet i 2012.

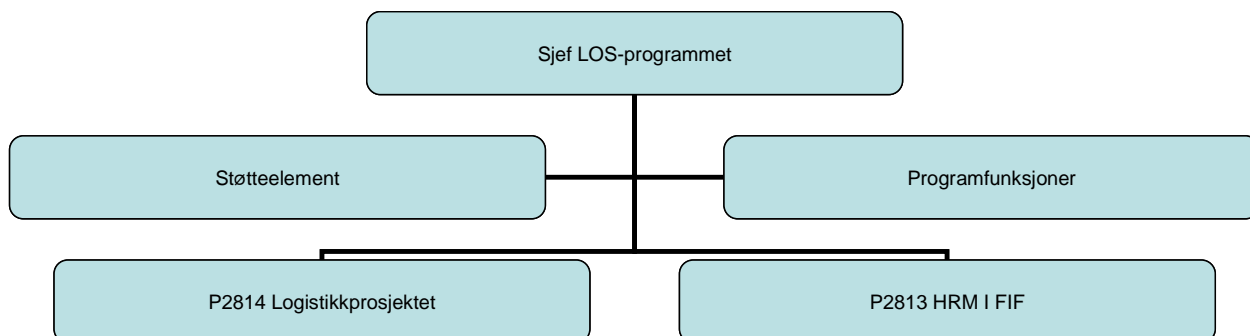

³¹ LOS er et akronym for logistikkssystem, men det kan også speile en egenskap ved programmet: en los er en fagperson som leder et fartøy gjennom vanskelig farvann, for så å hoppe av når det er trygt i havn. På lignende måte skal LOS-programmet lede Forsvaret gjennom innføringen av FIF.

6.1.8.2 Oppdrag og leveranser

Logistikkprosjektet

LogP startet høsten 2011, med Accenture som leverandør og som totalansvarlig for prosjektgjennomføringen. LogP skal innføre ny forvaltningsløsning innenfor investeringsstyring, eierskapsforvaltning og vedlikehold. I tillegg videreutvikles dagens løsninger innenfor virksomhetsstyring, strukturforvaltning, forsyning og anskaffelse. Dette er et viktig bidrag for at logistikk i Forsvaret skal bli en del av et felles styringssystem.

I 2012 fikk både prosjektet og leverandøren erfare at dette er et stort og meget omfattende og komplekst prosjekt. Høsten 2012 var det derfor nødvendig å foreta en kvalitetssikring av designet for å avklare kvaliteten og se på risikoreduserende tiltak.

Det er en utfordring fortsatt å redusere risikoen i forhold til tid og kostnader og ferdigstille en tilstrekkelig detaljert løsningsdesign for prosjektets realisasjonsfase. I tillegg skal det satses på å øke kvaliteten innenfor ledelse og styring, og tydelig å kommunisere ansvar og roller mellom alle parter og interessenter.

De risikoreduserende tiltakene som er satt i verk, vil føre til en utsatt innføring av logistikk-løsningen i FIF i Forsvaret. LOS-programmet søker hele tiden å redusere risikoene, slik at Forsvaret kan innføre logistikkområdet i et felles styringssystem så raskt som mulig, for å forbedre ressursbruken og aktivitetsstyringen. Dette er viktig for at FIF skal bli et helhetlig styringssystem.

Human Resource Management i FIF

Prosjektet HRM i FIF skal levere systemunderstøttelse for personellforvaltning og kompetansestyring i FIF og legge grunnlaget for en mer målrettet utvikling av den enkelte ansatte. Dette skal gi økt operativ evne for Forsvaret. Løsningen implementeres i oktober 2013.

Innføring av HRM i FIF vil påvirke hver enkelt medarbeider i Forsvaret. «Self Service-prinsippet» står sentralt i prosjektet, som er en vesentlig faktor for å forenkle og redusere personelladministrative oppgaver, roller og stillinger. Dette vil påvirke alle ansatte i Forsvaret og ledere på alle nivåer i organisasjonen. HR-strategier og hele HR-området skal utvikles og moderniseres, slik at løsningens potensial kan utnyttes optimalt.

I 2012 har prosjekt HRM i FIF avsluttet designfasen og påbegynt realisasjonsfasen. Prosjektet har i hele perioden hatt en positiv utvikling og har nådd sine resultatmål. Utfordringen er å få alle parter involvert i å støtte opp under arbeidet med innføring av HRM i FIF. LOS-programmet og prosjektet vil derfor tydelig kommunisere hvilke positive muligheter HRM i FIF representerer, og hvilke utfordringer og endringer denne innføringen vil ha i et PTO-perspektiv. Løsningen er planlagt satt i drift i oktober 2013, og prosjekt HRM i FIF termineres i løpet av 2013.

Forsvarlig forvaltning og internkontroll

LOS-programmet er en av Forsvarets mindre driftsenheter og har en enkel og oversiktlig organisasjon.

LOS-programmet har i 2012 fulgt opp alle oppdrag som er gitt når det gjelder forsvarlig forvaltning. Det er gjennomført linjeledersamling med vekt på holdninger, etikk og ledelse (HEL) og lokal handlingsplan, konflikthåndtering og Forsvarets medarbeiderundersøkelse.

Internkontrollplanen er blitt forsterket i 2012. LOS-programmet har i 2012 gjennomført sin virksomhet innenfor gitte årsverksrammer.

6.1.8.3 Utfordringer og risiko

LOS-programmet fortsetter innføringen av FIF i Forsvaret og arbeider hver dag for å redusere risiko både relatert til prosjektspesifikke forhold og på programnivå. Utfordringene i LogP vil ha spesiell oppmerksomhet i tillegg til kompetansestyring i programmet. HRM i FIF settes i drift i henhold til programplanen i oktober 2013.

Hovedutfordringen i 2013 er å beholde kompetanse i prosjektene og i programmet. Rekruttering til militære stillinger i prosjekt HRM i FIF vil fortsatt være en utfordring.

LOS-programmet vil følge opp og fortsette utviklingen når det gjelder forsvarlig forvaltning og internkontroll.

6.1.8.4 Hovedtall

Regnskap (2012-kr)	2009	2010	2011	2012
Personell/admin	53 449	64 010	88 532	102 766
Materiell	36 731	29 012	35 774	37 450
EBA	21 732	21 192	23 255	19 105
Sum utgifter	111 912	114 214	147 560	159 321

Tabell 39 Regnskap for LOS-programmet 2009–2012

6.1.9 Feltprestkorpset

6.1.9.1 Bakgrunn

Feltpresttjenesten i Forsvaret er organisert i Feltprestkorpset (FPK). FPK har ansvar for disse områdene:

- Kirkelig betjening av Forsvarets personell i fred, krise og krig
- Tilrettelegging for religionsutøvelse i Forsvaret i samsvar med personellens religiøse tilhørighet
- Gjennomføring og utvikling av etikkopplæring i Forsvaret
- Utdanning av feltprester til Forsvarets struktur og stille kvalifiserte feltprester til utenlandstjeneste
- Sjelesorg og ivaretagelse av veteraner

Feltprosten er sjef for FPK og er underlagt sjefen for Forsvarsstaben. Ordinerte prester i Den norske kirke i FPK står i kirkelige spørsmål under tilsyn av biskopen i Oslo.

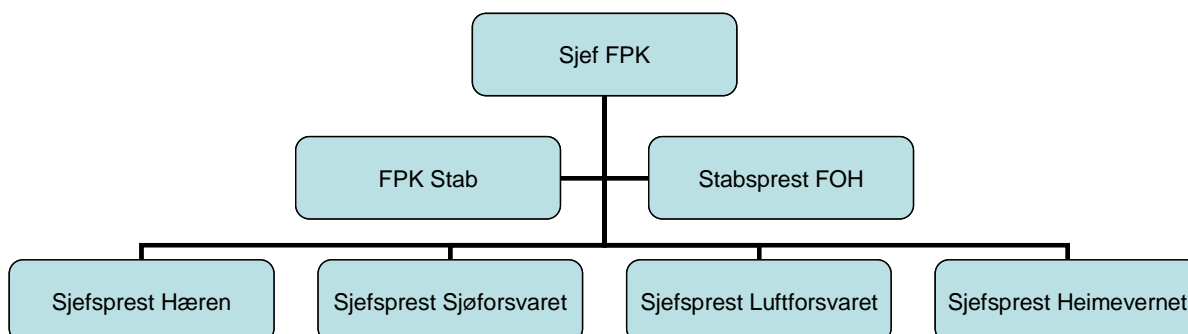

6.1.9.2 Resultatoppgåelse

FPK har i 2012 hatt 62 feltprester, fordelt på de fleste større avdelinger. Feltprestene har gjennomført gudstjenester, andakter, sjelesorg og kirkelige handlinger for Forsvarets personell. FPK har også lagt til rette for religiøs betjening av personell som ikke tilhører Den norske kirke. Undervisning i etikk er blitt gjennomført både i avdelingene og ved de militære skolene. FPK har ansvaret for gjennomføringen av undervisning i det studiepoenggivende emnet Etikk og militærmakt i den grunnleggende soldatutdanningen. Støtte for veteraner, familier og etterlatte i religiøse og eksistensielle spørsmål har vært en sentral del av FPKs virksomhet i 2012.

FPK har i 2012 dekket det operative behovet for feltpresttjeneste i internasjonale operasjoner. I inneværende periode har behovet vært fast tilstedeværelse av to feltprester i Afghanistan. Feltprestene har tjenestegjort ved PRT Meymaneh og NCC stab i Mazar-e Sharif (MeS), og har derifra betjent norsk personell ved øvrige enheter i Afghanistan.

6.1.9.3 Utfordringer og risiko

Etter grunnlovsendringene 21. mai 2012 er relasjonen mellom staten og Den norske kirke endret. Dette berører også FPK, og det er gjennomført et utredningsarbeid i FPK angående konsekvenser av grunnlovsendringene. Det regjeringsoppnevnte Tros- og livssynspolitisk utvalg foreslår i sin innstilling (NOU 2013:1) at feltpresttjenesten opprettholdes, men at den utvides til også å omfatte personell fra andre tros- og livssynssamfunn. Feltprosten vil levere sin anbefaling i løpet av 2013. Dette arbeidet vil kunne ha betydning for FPKs innretning og funksjon i Forsvaret i fremtiden.

For å styrke kompetansen i ivaretagelse av Forsvarets personell og veteraner tar FPK sikte på å etablere en pastoral-klinisk utdanning. Dette er en stor satsing og kan ha konsekvenser for innretning og prioriteringer i organisasjonen.

6.1.9.4 Hovedtall

Regnskap (2012-kr)	2009	2010	2011	2012
Personell/admin	41 819	43 174	43 691	45 461
Materiell	1 888	1 177	1 164	822
EBA	1 104	1 197	609	520
Sum utgifter	44 810	45 549	45 464	46 803

Tabell 40 Regnskap for FPK 2009–2012

6.1.10 Forsvarets avdeling for kultur og tradisjon

6.1.10.1 Bakgrunn

Forsvarets avdeling for kultur og tradisjon (FAKT) omfatter FAKT stab, Forsvarets kommandantskap (FK), Forsvarets museer (FM), Forsvarets musikk (FMUS), Forsvarets veteransenter (FVS) og Oslo garnisonsforvaltning (OGF).

FAKT skal gjennom Forsvarets kommandantskap forvalte den militærkulturelle virksomheten på festningene, herunder planlegging og koordinering av Forsvarets offisielle minnedager og markeringer, seremonier og salutteringer. FK består av åtte festninger med kommandanter: Akershus, Bergenhus, Kristiansten, Vardøhus, Kongsvinger, Karljohansvern, Oscarsborg og Fredriksten.

Forsvarets museer skal forvalte nasjonens krigs- og militærhistorie, militære kulturarv og tradisjoner. FM består av en ledelse og syv museer. Museene er Forsvarsmuseet, Hjemmefrontsmuseet, Rustkammeret, Marinemuseet, Luftforsvarsmuseet, Oscarsborg festningsmuseum og Bergenhus festningsmuseum.

Forsvarets musikk har ansvaret for Forsvarets samlede musikkvirksomhet, herunder utdanning og produksjon av musikktenester, musikkfaglig utvikling, kontroll og rådgivning. FMUS består av én stab og fem korps. Disse er Stabsmusikken, Marinemusikken, Forsvarets musikkorps Nord-Norge, Forsvarets musikkorps Vestlandet og Luftforsvarets musikkorps.

Forsvarets veteransenter er en viktig faktor i satsingen på ivaretagelse av Forsvarets veteraner, før, under og etter opphold i internasjonale operasjoner.

Oslo garnisonsforvaltning skal støtte Oslo-området med garnisonstjenester.

FAKT er organisert med FAKT ledelse og felles stabledd. Forsvarets kommandantskap, Forsvarets museer, Forsvarets musikk, Forsvarets veteransenter og Regional støttefunksjon er samlet som enheter under dette med, sjefer som har budsjett- og resultatansvar (BRA).

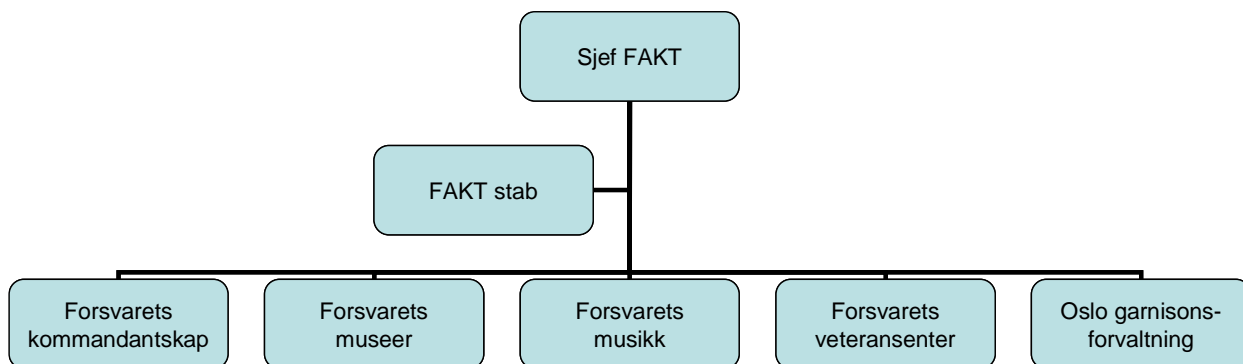

FAKT har ca. 220 militære ansatte, hvorav ca. 160 er militærmusikere, og 80 sivile ansatte. I tillegg er det ca. 150 vernepliktige som utøver vakt- og støttefunksjoner.

6.1.10.2 Resultatoppnåelse

Det har vært høy aktivitet i FAKT gjennom 2012. Forsvarets kommandantskap, med festningene, utgjør gode rammer for markeringer av høytidsdager og Forsvarets merkedager. Frigjøringsdagen / nasjonal veterandag 8. mai, sammen med Forsvarets minnedag, er spesielle i denne sammenheng. Forberedelser til grunnlovsjubileet foregår på alle festningene, med prioritet til Fredriksten og Kongsvinger. Dette videreføres i 2013. På Oscarsborg er «Forsvarets hus» etablert, og Moses-stafetten er gjeninnført med suksess.

Forsvarets museer etablerte og åpnet 8. mai en permanent utstilling om personell i internasjonale fredsoperasjoner, i tråd med Plan for Forsvarets implementering av Regjeringens handlingsplan «I tjeneste for Norge». Det er gjennomført foredrag og seminarer med vekt på internasjonale operasjoner. Responser fra publikum har vært meget god på utstillinger og arrangementer.

Marinemuseet og Luftforsvarsmuseet støttet gjennomføringen av Luftforsvarets jubileum «Norsk militær luftmakt 100 år». Ny utstilling om «Marinens flyvevæsens» begynnelse og historie er etablert på Marinemuseet, og som en positiv synergi av flyjubileet er en modell av F-35, Luftforsvarets fremtidige kampfly, utplassert i flysamlingen på Gardermoen. Dette har gitt museets flysamling positiv oppmerksomhet og omdømme. Besøkstallene for 2012 er gode, med en liten økning ved Bergenhus festningsmuseum og Norges Hjemmefrontmuseum.

Det har vært lagt vekt på forberedelser til grunnlovsjubileet.

Forsvarets museer har store samlinger som skal bevares for fremtiden. En plan for magasinerings av gjenstander er utarbeidet. Revisjon og raffinering av samlinger er gitt prioritet for å kunne gi plass til bevaring av gjenstander fra nyere tid. Samlingsforvaltning står sentralt. Interne rutiner og intern kontroll har fått økt oppmerksomhet i året som er gått.

Forsvarets musikk har i 2012 levert et stort antall produksjoner av høy kvalitet. Støtte til Forsvarets seremonier ved hjemkomstparader og andre merkedager har vært prioritert. Forsvarets musikk løste 263 interne oppdrag i Forsvaret, av totalt innmeldte 270 oppdrag.

Norsk Militær Tattoo 2012 ble gjennomført i Oslo Spektrum med både publikumsmessig og økonomisk suksess 7. til 13. mai. I tillegg må nevnes høy positiv medieoppmerksomhet både før og etter gjennomføringen og til sammen 1,1 millioner tv-seere, fordelt på fire visninger i NRK.

Forsvarets musikkorps Nord-Norge, med en gruppe på elleve musikere, løste oppdrag i Afghanistan i julen, med svært gode tilbakemeldinger.

I tillegg er andre store leveranser gjort til Forsvaret. Eksempler er markeringer av Norsk militær luftmakts 100-årsjubileum, Forsvarsministerens festkonsert, generalinspektørens festkonserter og dessuten «Swinging Christmas» for Forsvarets operative hovedkvarter og generalinspektøren for Hæren i Troms innland.

Det sivile programmet for korpene har vært på et godt nivå, med god oppslutning og inntjening. Samarbeidet med Rikskonsertene om «Egner 100 år»-jubileet var en stor sentral satsing med bred appell hos publikum og stor oppmerksomhet. Forsvarets stabsmusikkorps var involvert i konsertvirksomheten «Festningen 2012» i august. Deltakelsen ved arrangementer og festivaler har vært økende i 2012.

Forsvarets veteranseier har i 2012 levert 85 veteranrelaterte aktiviteter. Dette omfatter opphold og aktiviteter for familier, gjensynstreff, debrifinger, samarbeid med veteranorganisasjoner, nordisk samarbeid, samling for pårørende og konferanser. Belegget på veteranseier har utgjort ca. 8000 gjestedøgn, (6630 veterandøgn og 1370 konferansedøgn). Seieret er populært og får meget gode tilbakemeldinger fra gjestene. Det har vært lagt økt vekt på familiedimensjonen, og det har blant annet vært gjennomført en sommercamp for barn av veteraner.

Oslo garnisonsforvaltning har levert garnisonstjenester til Forsvarets avdelinger i Oslo. Reduksjon i antall kvarter for befall i Oslo har vært krevende for OGF. Avdelingen har i perioden prioritert utdanning av vakt- og sikringsmannskaper for støtte til lokal koordinerende myndighet i Oslo-området. Etablering av nye bestemmelser for grunnleggende soldatutdanning (GSU) i Heimvernet har vært medvirkende til at OGF har ca. 70 prosent måloppnåelse på GSU for mannskaper som overføres til HV.

Virksomhetsstyring

Styring av FAKTs virksomhet gjennomføres gjennom virksomhetsplanen og fastlagte møter i ledergruppen. Samarbeidet med de tillitsvalgte og verneorganisasjonen tillegges stor vekt.

6.1.10.3 utfordringer og risiko

FAKTs hovedutfordring er lav bemanning i stabsleddet og i administrasjonen av korpene. Dette krever meget stram prioritering i styringen av virksomheten, og det resulterer blant annet i redusert evne til å løse oppdrag som dukker opp.

6.1.10.4 Hovedtall

Regnskap (2012-kr)	2009	2010	2011	2012
Personell/admin	182 905	161 415	161 868	169 846
Materiell	45 655	34 488	38 512	43 983
EBA	65 134	59 038	66 690	59 612
Sum utgifter	293 694	254 941	267 069	273 441

Tabell 41 Regnskap for FAKT 2009–2012

6.2 Forsvarets materielltilsyn

6.2.1 Bakgrunn

Forsvarets materielltilsyn (FMT) fører tilsyn med at Forsvaret ivaretar materiellsikkerhet innenfor militær sjøfart, militær luftfart, militære kjøretøyer, personlig bekledning / verneutstyr, ammunisjon og våpen. FMT er direkte underlagt forsvarssjefen og styres administrativt av Forsvarsstaben. Ved utgangen av 2012 har FMT ni medarbeidere. Avdelingens interne organisering og geografiske plassering er slik:

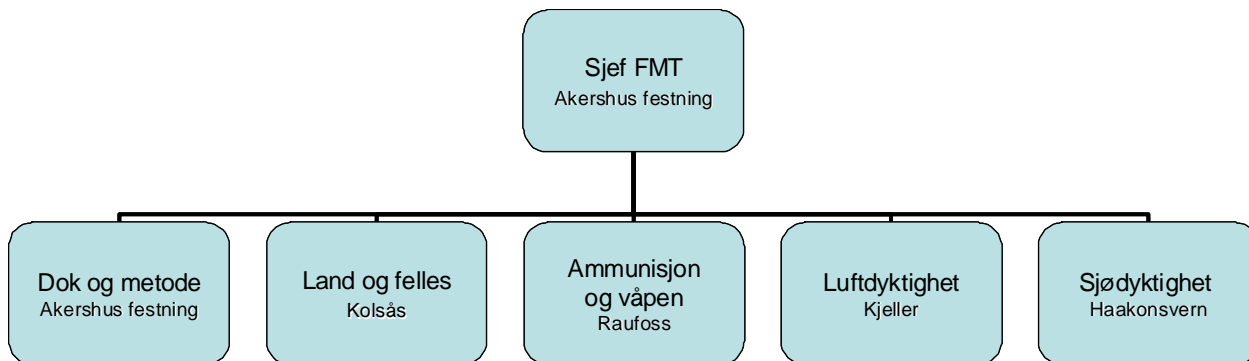

FMT følger opp at Forsvarets avdelinger har etablert og implementert styringssystemer som gjør at de ivaretar materiellsikkerheten på en betryggende måte gjennom hele levetiden, slik at materiellet er trygt i bruk. FMT bruker systemrevisjon som verktøy for å gjennomføre tilsyn, i tillegg gjøres verifikasjoner av forskjellig karakter for å se til at styringssystemene virker som forutsatt.

6.2.1.1 Resultatoppnåelse

I 2012 har FMT gjennomført 20 tilsyn. Totalt er det avdekket 77 avvik. Gjennom året har FMT fulgt opp avdelingene for å lukke avvik, både de som er avdekket i løpet av året, og eldre avvik. Alvorlighetsgraden av avvikene som er avdekket, varierer fra mindre alvorlige forhold til store mangler. Det har vært lagt ned en stor innsats i oppfølging av gamle avvik. FMT har i tillegg åpnet og fulgt opp et fåtall enkeltsaker.

FMTs vurdering av resultatene av de tilsynene og den oppfølgingen som er gjennomført, er at det har skjedd en god forbedring når det gjelder den systematiske tilnærmingen til sikkerhetsarbeidet. Imidlertid er det forholdsvis store variasjoner mellom tilsynsobjektene. Avdelinger som tidligere har unnlatt å utbedre sine avvik, har i 2012 gjort store fremskritt. FMT har også registrert en merkbar forbedring innenfor enkelte aspekter ved sikkerhetskulturen.

FMT har i 2012 utarbeidet og fått utgitt nytt regelverk for materiellsikkerhet.

Virksomhetsstyringen i FMT er dokumentert i et eget kvalitetsstyringssystem. Dette følges opp og forbedres kontinuerlig.

6.2.1.2 utfordringer og risiko

FMT er som en liten organisasjon sårbar i forbindelse med rotasjon av personell. Ved utgangen av 2012 er det klart at det kommer utskiftninger av personell i FMT som vil ha konsekvenser for kapasiteten i den kommende perioden.

6.3 Forsvarssjefens internrevisjon

6.3.1 Bakgrunn

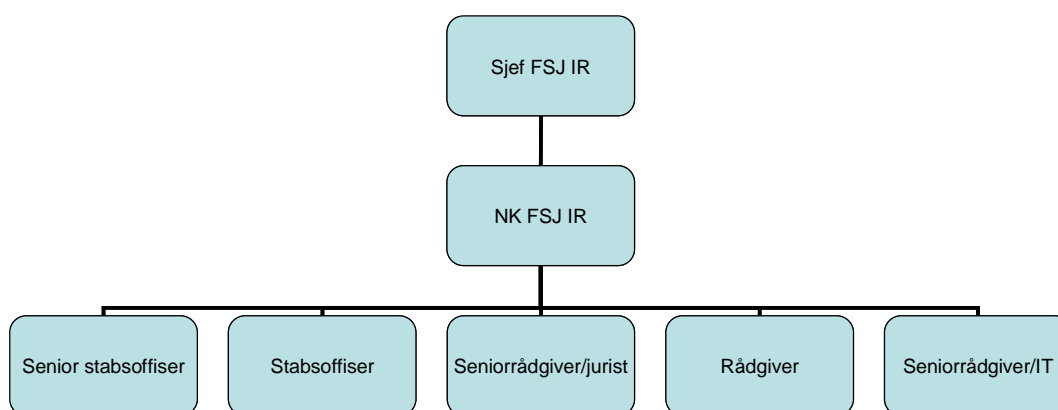

Opgaven til Forsvarssjefens internrevisjon (FSJ IR) er å gjennomføre internrevisjon innenfor den virksomhet som omfattes av forsvarssjefens myndighet, og å gjennomføre behandling av varsler om kritikkverdige forhold mottatt ved Forsvarets sentrale varslingskanal. FSJ IR skal bidra til at Forsvaret når sine målsettinger ved å benytte en systematisk og strukturert metode for å evaluere effektiviteten og hensiktsmessigheten av virksomhetens prosesser for risikostyring, kontroll og «governance». FSJ IR skal tilføre Forsvaret en merverdi ved å avgi en objektiv og relevant bekreftelse og gi vurderinger og anbefalinger som skal medvirke til forsvarlig og effektiv drift.

6.3.2 Resultatopptåelse

Revisjonsprosjekter

Fra årsplan 2011, som ble avsluttet 1. kvartal 2012, ble det gjennomført en revisjon innenfor forvaltning og drift av deler av Forsvarets informasjonssystem (FISBasis). Formålet var å foreta en revisjon av hensiktsmessighet og effektivitet av drift og forvaltning av FISBasis, for å kunne vurdere om Forsvarets behov er tilfredsstillende ivaretatt. I revisjonen ble det gitt 13 anbefalinger for å styrke en forsvarlig og effektiv drift.

I revisjonsprosjektet om styringsmessig effektivitet knyttet til oppdraget om telling av håndvåpen var formålet å få svar på om Forsvaret har hatt hensiktsmessige og tilstrekkelige styrings- og kontrollprosesser knyttet til dette oppdraget. Rapporten ga 20 anbefalinger for å styrke Forsvarets interne styring og kontroll, slik at omfattende oppdrag knyttet til materiellforvaltning i Forsvaret kan løses mer effektivt og med en bedre måloppnåelse i fremtiden.

Fra årsplanen for 2012 er det gjennomført en revisjon av intern styring og intern kontroll i Forsvarets driftsenheter (DIF), med det formålet å gi FSJ en bekreftelse på hvorvidt DIF-ene har

etablert pålagte lokale styringssystemer, prosedyrer og verktøy i henhold til Forsvarets Direktiv for virksomhets- og økonomistyring (DIVØ), vedlegg C og D. Ut fra en vurdering av risiko, vesentlighet og revisjonsdekning ble syv driftsenheter valgt ut for revisjonsbesøk. Det ble gitt tilbakemeldinger til de besøkte driftsenhetene, med anbefalinger til forbedringer, og en rapport til FSJ som gjorde rede for status i de besøkte driftsenhetene.

Det pågår en revisjon av Forsvarsstaben (FST), der formålet er å vurdere om FSTs styring og kontroll er tilstrekkelig og hensiktsmessig sett opp mot den rollen staben har som FSJs styringsstab. Det foretas en gjennomgang av FSTs prosesser og strukturer for å se om de er hensiktsmessige og tilstrekkelige for å styre, informere, lede og følge opp FST og DIF-enes aktiviteter rettet mot måloppnåelse. Revisjonen forventes avsluttet ved utgangen av 1. tertial 2013.

Det pågår en revisjon av etablerte rutiner og kontrolltiltak i forhold til mulige misligheter. Formålet med revisjonen er å kartlegge hva som er etablert i driftsenheter med relevant fagmyndighetsansvar av risikovurderinger, rutiner og kontrolltiltak, både av preventiv og avdekkende art, i forhold til mulige misligheter fra ansatte. Revisjonen skal dekke opp aktuelle risikoer innenfor lønn, regnskap, anskaffelser og materiellforvaltning. Revisjonen blir avsluttet i 1. kvartal 2013.

Ny rutine for oppfølging av revisjonsrapporter

I august 2012 ble det fastsatt ny rutine for oppfølging av revisjonsrapporter. FSJ IR rapporterer som tidligere til FSJ. FST foretar en saksbehandling av revisjonsrapportene og gir sin anbefaling til FSJ om hvilke anbefalinger fra revisjonsrapportene som bør følges opp videre. Det foretas til slutt en rapportering til departementsråden, i henhold til skriv fra FD i mars 2012.

Rådgivningsoppdrag

FSJ IR har gjennomført et rådgivningsoppdrag i rapporteringsperioden. Oppdraget var knyttet til støtte i planlegging og gjennomføring av generalinspektøren for Sjøforsvaret (GIS) sin forvaltningsinspeksjon av KNM «Harald Haarfagre» (Madla) ved Stavanger 14. mai 2012.

Forsvarets sentrale varslingskanal

I henhold til Direktiv for varsling av kritikkverdige forhold i Forsvaret har de ansatte en mulighet til å varsle FSJ IR om kritikkverdige forhold gjennom en sentral varslingskanal. FSJ IR har mottatt 29 henvendelser til Forsvarets sentrale varslingsentral i 2012. Av disse er 15 håndtert som varslingsaker, jamfør «Direktiv om varsling av kritikkverdige forhold i Forsvaret.»

Varslingssakene omhandler temaer innenfor blant annet personalforvaltning, HMS, omorganisering og sikkerhet. De andre henvendelsene, til sammen 14 stykker, er saker som er blitt behandlet av varslingskanalen, men vurdert til ikke å falle inn under direktivet. I disse sakene har påstandene som er blitt fremsatt, blant annet dreid seg om gjengjeldelse etter varsling, dårlig arbeidsmiljø, ledelse og personalmessige forhold.

FSJ IR mottok endelig rapport fra Forsvarsdepartementet om evaluering av forsvarssektorens varslingsordninger (Deloitte-rapporten) i januar 2012. Evalueringen av varslingsordninger i forsvarssektoren ble behandlet i Forsvarets hovedarbeidsmiljøutvalg (FHAMU), der det ble vedtatt å sette ned en arbeidsgruppe under ledelse av FSJ IR. Arbeidsgruppen skulle gå igjennom evalueringen og foreslå tiltak for å utvikle varslingsordningen i Forsvaret for FHAMU. Arbeidsgruppen gjennomførte tre arbeidsmøter, som resulterte i flere tiltaksforslag som ble presentert i FHAMU. Til sammen 19 tiltak fikk tilslutning i FHAMU. FHAMU besluttet å anbefale FSJ å følge opp og sette i verk nødvendige tiltak i henhold til arbeidsgruppens forslag til tiltak. Tiltak-

kene omfatter blant annet informasjon, opplæring, forenkling, samspill og ivaretagelse av varsle- ren og den det blir varslet om. Tiltakene skal følges opp av FSJ IR i 2013.

6.4 Forsvarets operative hovedkvarter

6.4.1 Bakgrunn

Forsvarets operative hovedkvarter (FOH) har følgende fire hovedoppgaver:

- Lede operasjoner i tildelt ansvarsområde
- Kontrollere styrker avgitt til internasjonale operasjoner
- Gi operative vurderinger
- Planlegge og lede fellesoperative øvelser

FOHs organisasjonskart ved utgangen av 2012:

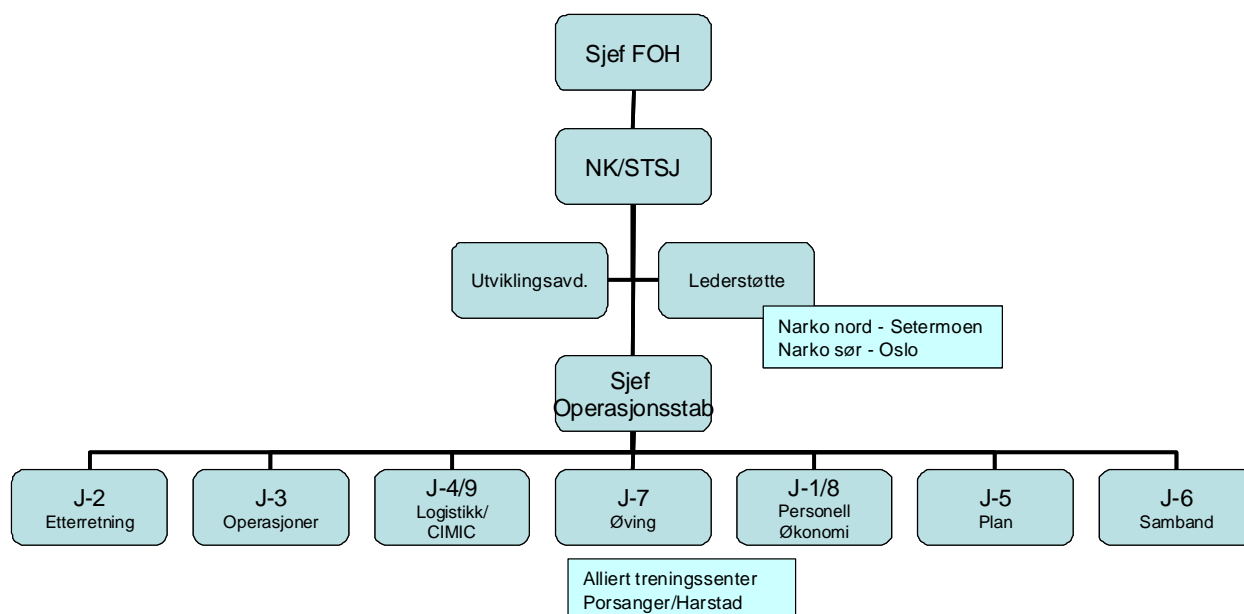

6.4.2 Resultatoppnåelse

6.4.2.1 Utførelse av hovedoppgaver

Ledelse av operasjoner i tildelt ansvarsområde

Gjennom virksomhetsåret har FOH sikret et nasjonalt beslutningsgrunnlag gjennom kontinuerlig overvåking av interesseområdet, med bruk av militære og sivile sensorer, sammenholdt med etterretningsmessige vurderinger. Anvendelse av maritime enheter har ivare tatt suverenitetshevdelse i norske ansvarsområder på en meget tilfredsstillende måte, og tilstedeværelsen anses som ivare tatt sett opp imot de strategiske føringene. Grensevakten har vært operativ gjennom hele rapporteringsperioden og har løst oppdrag i henhold til ordre. Luftvarslingssensorer gjennomfører kontinuerlig overvåking av norsk luftrom.

Når det gjelder støtte til det sivile samfunnet, er samtlige bistandsanmodninger blitt håndtert på en meget tilfredsstillende måte, og de som har kommet til utførelse, er blitt gjennomført på eksemplarisk vis.

FOH fungerer tilfredsstillende når det gjelder å håndtere hele spekteret fra daglige operasjoner opp til og med krisehåndtering.

Kontroll av styrker avgitt til internasjonale operasjoner

Forsvaret har gjennom 2012 levert styrkebidrag med høy operativ evne til operasjoner i utlandet og til flernasjonale beredskapsstyrker. FOHs evne til å understøtte norske styrkebidrag som deltar i ulike internasjonale operasjoner, er gjennomgående vurdert som meget god.

6.4.2.2 Gi operative vurderinger

Nasjonale operasjoner

FOH utøver ledelse over tildelt styrkestruktur i gjennomføringen av daglige operasjoner. Operasjonene har gjennom hele 2012 vært gjennomført uten avvik av betydning, og måloppnåelsen vurderes som tilfredsstillende.

Internasjonale operasjoner

FOH leder planlegging og oppfølging av internasjonale operasjoner. Virksomheten i 2012 har i hovedsak omfattet:

- Avvikling av styrkebidraget i Faryab
- Avvikling av Norwegian Aeromedical Detachment (NAD) i Meymaneh, Afghanistan
- Etablering av Police Advisory Team (PAT) i International Security Assistance Force (ISAF), Afghanistan
- Videreføring av Tactical Airlift Detachment (TAD) i ISAF til juni 2013
- Etablering av planprosess for styrkebidrag til Standing NATO Maritime Group 1 og Operasjon Ocean Shield i Adenbukta fra medio 2013

Virksomheten har i hele 2012 vært gjennomført uten avvik av betydning, og måloppnåelsen vurderes som tilfredsstillende.

6.4.2.3 Planlegge og lede fellesoperative øvelser

FOH har i 2012 hatt ansvaret for fem fellesoperative øvelser. Alle aktivitetene er blitt planlagt og gjennomført uten store problemer, og tilbakemeldingene har vært gode og til dels meget gode.

6.4.2.4 DIF-aktiviteter – egen virksomhet og måloppnåelse

FOH har i løpet av 2012 avsluttet innflyttingen i fjellanlegget og har etablert hele organisasjonen i egnede og mer hensiktsmessige lokaler. Som et resultat av dette er det oppnådd et redusert leieareal av bygg og anlegg ved at fraflyttede bygg er avhendet.

FOH har på bakgrunn av Forsvarets medarbeiderundersøkelse satt i verk tiltak for å lukke avvik og forbedre arbeidsmiljøet, og det er satt i verk tiltak knyttet til velferd og fysisk trening for å forbedre prestasjoner og arbeidsmiljø. Gjennom en egen familiekoordinator har det vært gjennomført samlivskurs, senior- / pensjonistkurs, flere familiearrangementer og tiltak for oppfølging av personell som har vært deployert til internasjonale operasjoner. Antall pendlere er redusert fra over 110 til 77 ved utgangen av 2012. Lokale tiltak for et inkluderende arbeidsliv (IA-tiltak) er blitt satt i verk for personell med behov for nødvendig tilrettelegging.

Ulike tiltak for å forbedre prosessene i egen organisasjon har vært gjennomført i løpet av 2012. Dette innebærer blant annet innføring av systemer for sikkerhetsstyring og videreutvikling av

eget internkontrollsystem. Det er realisert interneffektiviseringstiltak, og FOH har satt i verk en evaluering og gjennomgang av egen organisasjon for å optimalisere den i forhold til oppdrag og leveranser.

6.4.3 Utfordringer og risiko

FOH ser det som en risiko å rekruttere og opprettholde kompetansen på samme nivå sett i forhold til at man går inn en ny periode med omstilling. Det vil fortsatt være en utfordring ytterligere å redusere antall pendlere, og tiltak bør settes i verk for å få en større andel ansatte til å flytte til tjenesteområdet. Det er behov for økt oppmerksomhet på de ansatte som familiemedlemmer, for å klare å tilrettelegge tjenesten og samtidig opprettholde en organisasjon med vel kvalifiserte og motiverte ansatte. Avdelingen må evaluere og se på ulike tiltak for å videreføre et godt arbeidsmiljø.

6.4.4 Hovedtall

Årsverk	2009	2010	2011	2012
Militære	261	265	273	246
Sivile	32	28	32	27
Vernepliktige	59	60	54	51
Sum	352	353	359	324

Tabell 42 Årsverk ved FOH 2009–2012

Regnskap (2012-kr)	2009	2010	2011	2012
Personell/admin	299 437	309 589	312 632	308 498
Materiell	262 544	129 770	94 185	138 519
EBA	98 225	170 847	139 505	134 326
Sum utgifter	660 207	610 206	546 322	581 343

Tabell 43 Regnskap for FOH 2009–2012

6.5 Forsvarets høyskole

6.5.1 Bakgrunn

Forsvarets høyskole (FHS) er forsvarssjefens rådgiver innenfor utdanning og akademisk virksomhet og har koordineringsansvar for Forsvarets utdanningssystem og kvalitetssystemene knyttet til dette. Ansvar utøves blant annet gjennom *Bestemmelser for utdanning i Forsvaret* (utgitt i 2012) og rådsstrukturen: Forsvares befalsskoleråd, Forsvarets krigsskoleråd (fra 2013 Forsvarets høyskoleråd) og Forsvarets råd for utdanning.

FHS leverer akkreditert utdanning som spenner fra Stabs- og masterstudiet for offiserer til studiepoenggivende emner for vernepliktige. De omfattende kursleveransene inkluderer sjefskurs, kurs innenfor militære operasjoner og virksomhetsstyring, internasjonal militær virksomhet og militær trening / ferdighets- og prestasjonsutvikling. FHS gir også karriereveiledning og formidler sivil kompetanse til soldater og vervede. En bred FoU-virksomhet understøtter og bidrar til høy kvalitet på utdanningen, og denne virksomheten gir Forsvaret, forsvarssektoren og samfunnet for øvrig relevant kunnskap om og innsikt i forsvars- og sikkerhetsfaglige spørsmål. Målet er at FHS skal virke som en kompetansekilde for hele forsvarssektoren og bidra til å realisere en ønsket kompetansestruktur og utvikle den operative evnen.

FHS er delvis underlagt lov om universiteter og høyskoler og er dermed gjenstand for den samme kvalitetskontrollen som andre høyskoler. Kvalitetskontrollen utøves gjennom Nasjonalt or-

gan for kvalitet i utdanningen (NOKUT), som har som målsetting å sikre kvaliteten på lærestedenes virksomhet.

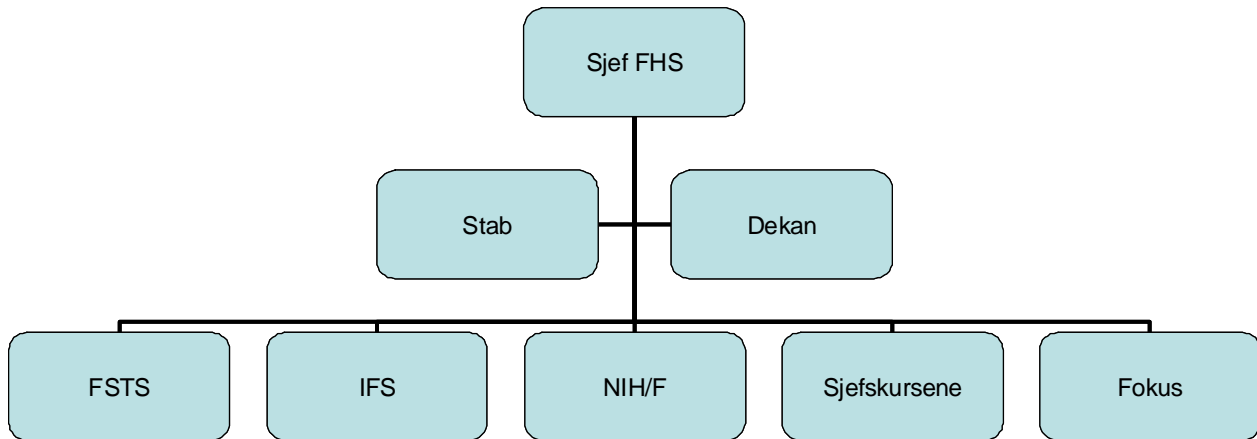

6.5.2 Resultatopptåelse

6.5.2.1 Akkreditert utdanning

På masternivå leverer FHS Stabs- og masterstudiet. Hovedbidragsyterne er Forsvarets stabsskole (FSTS) og Institutt for forsvarsstudier (IFS). Studiet er delt inn i stabsstudiet, som går over to semestre, og masterstudiet, som går over ytterligere to semestre. I 2012 var studentene i hovedsak norske offiserer (65 stk.), men også syv sivile og syv utenlandske offiserer gjennomførte utdanningen. Totalt gjennomførte 156 studenter fulltids- eller emnestudier ved FHS i løpet av 2012. Av disse deltok 77 i enkeltemner, da Forsvaret ikke har behov for å tilby samtlige studenter komplette studier over ett eller to år. I løpet av 2012 videreutviklet FHS samarbeidet med Forsvarets operative hovedkvarter for å styrke utdanningen innenfor nasjonal krisehåndtering og fellesoperasjoner. Høsten 2012 ble dessuten emnet Nasjonal beredskap og krisehåndtering startet. Emnet er resultat av et samarbeid mellom FHS og Politihøgskolen.

Emnet Videreutdanning for sivile (gjennomføres ved FHS) og de tre soldatemnene Etikk og militærmakt, Jus og militærmakt og Kropp, bevegelse og energi (gjennomføres ved ulike avdelinger i Forsvaret) er utdanning på bachelornivå. På samme nivå er også språkstudier som akkrediteres av FHS, men som gjennomføres ved Forsvarets skole i etterretnings- og sikkerhetstjeneste.

Studiepoeng ved Forsvarets høgskole 2012	
Emnenavn	Sp. totalt
Etikk og militærmakt	2105
Jus og militærmakt	1755
Kropp, bevegelse og energi	1710
Sikkerhetspolitikk, militærmakt og internasjonale operasjoner	240
Ledelse av operasjoner	80
Etterretning	290
NATO - samarbeid i alliansen	90
Forskningsmetode	220
Strategisk kompetansestyring i forsvarssektoren	90
Masteroppgave	750
Vitenskapsteori og metodologi	265
Norsk og internasjonal politikk	662,5
Militær historie og teori	520
Virksomhetsstyring i forsvarssektoren	862,5
Militære fellesoperasjoner	1360
Videreutdanning for sivile - Forsvarets virksomhet	210
Sum	11210

Tabell 44 Studiepoeng ved FHS 2012

I tillegg til dette bidro undervisningspersonale ved ulike avdelinger i FHS med undervisning og veiledning ved krigsskolene og flere sivile læresteder i Norge, og de holdt flere gjesteforelesninger ved læresteder i inn- og utland.

Forsvarets kompetanse- og utdanningscenter (Fokus) administrerte og la til rette for at ulike målgrupper i Forsvaret kunne heve sin kompetanse gjennom å ta sivile emner på bachelor- og masternivå. I 2012 ble det til sammen formidlet mer enn 8150 studiepoeng på denne måten. Det tilsvarer om lag 135 helårsstudenter.

6.5.2.2 Ikke-akkreditert utdanning og kurs

FHS gjennomførte i 2012 en rekke ikke-akkrediterte utdanninger og kurs. Avdeling for sjefskurs arrangerte i 2012 ett informasjonskurs, to sjefskurs og ett attachékurs. Informasjonskurset hadde 48 deltakere, sjefskursene 29, mens attachékurset hadde seks deltakere. Tilbakemeldingene på både informasjons- og sjefskursene viser at de er svært relevante og attraktive for både sivile og militære deltakere. Søknadstallene fra sivile er gode, og deltakerne har høy kompetanse og bred erfaring. Kursene bidrar til nettverksbygging på høyt nivå og legger til rette for at deltakerne får bred innsikt i andre viktige samfunnsaktørers gjøremål. FHS møter fortsatt stor imøtekommenhet når etatssjefer og profilerte eksperter blir bedt om å holde foredrag på kursene. Attachékursene er forsvarsinterne og bidrar til å sette nye forsvarsattachéer og militærrådgivere bedre i stand til å starte i ny stilling utenlands.

FSTS / Norwegian Defence International Centre (NODEFIC) har gjennom det nordiske samarbeidet Nordic Defence Cooperation (NORDEFKO) produsert kompetanse som en del av «Pre-deployment training» til internasjonale operasjoner. Totalt er 323 militært og sivilt personell utdannet – med omtrent lik fordeling mellom Norden og ikke-nordiske NATO- og FN-nasjoner.

Totalt har det vært gjennomført tolv kurs, og 61 forskjellige nasjoner har vært representert. Et nytt kurs i 2012 var United Nations Ceasefire Mediation and Management Course. NODEFIC gjennomførte også to kurs i Afrika, som del av støtten til East African Standby Force.

FSTS har gjennomført fem grunnleggende stabskurs (109 deltakere), ett virksomhetslederkurs (15 deltakere), nasjonalt grunnkurs i psykologiske operasjoner (22 deltakere) og to kurs i krigens folkerett (42 deltakere), kommunikasjonskurs for ledere (15 deltakere), ett lederutviklingsprogram – LUPRO – (23 deltakere) og lederskapskurs for vernepliktig akademisk befal (38 deltakere).

I 2012 gjennomførte Fokus 5600 karrieresamtaler for vernepliktige og vervede, en økning på 1100 sammenlignet med 2011. 2200 vernepliktige / vervede deltok på jobbsøkerkurs, og det ble gjennomført 900 ulike kurs for til sammen 12 500 deltakere innenfor ulike fag på videregående skole-nivå. Det er fremdeles sertifisert opplæring, førerkort av ulike slag og forbedring av karakterer fra videregående skole det er mest etterspørsel etter på dette nivået.

FHS ved Norges idrettshøgskole / Forsvarets institutt (NIH/F) gjennomførte også Forsvarets kvinnekongress, med ca. 200 deltakere. FHS gjennomførte i 2012 dessuten engelsktesting av 261 personer som skal delta i internasjonale operasjoner eller som skal arbeide i utenlandske staber.

6.5.2.3 FoU og formidling

FHS hadde i 2012 ca. 60 forskningsprosjekter innenfor sine kjerneområder, hvorav de fleste er prosjekter med over ett års varighet. Eksempler på slike prosjekter er «manual for krigens folkerett», som vil bli publisert i 2013, «genderprosjektet», som arbeider med genderperspektiver i militære operasjoner, «norske veteraner» (samarbeidsprosjekt mellom FHS, Krigsskolen og Luftkrigsskolen) og «militær profesjonsdannelse – ferdighetstilegnelse i [post]moderne militære kontekster», om utvikling av militære prestasjonskulturer. Flere prosjekter utføres i samarbeid med forskningsinstitusjoner i både inn- og utland, for eksempel de store programmene Geopolitics in the High North og NATO in a Changing World. Begge disse programmene avsluttes i 2013, men deler av tematikken og det institusjonelle samarbeidet videreføres gjennom de nystartede prosjektene Asia i Arktis (som ledes av Fridtjof Nansens institutt, med IFS som hovedsamarbeidspartner) og Security in Northern Europe.

De tre avdelingene ved FHS som utfører FoU (IFS, FSTS og NIH/F), gjennomførte i 2012 åtte større konferanser og ca. 30 fagseminarer. Fagmiljøene ved disse avdelingene publiserte 131 bøker, artikler, rapporter og kronikker, hvorav flere i egne skriftserier. De gjennomførte også flere hundre foredrag / innlegg på seminarer og konferanser og optrådte eller ble omtalt i mediene over 1000 ganger gjennom året.

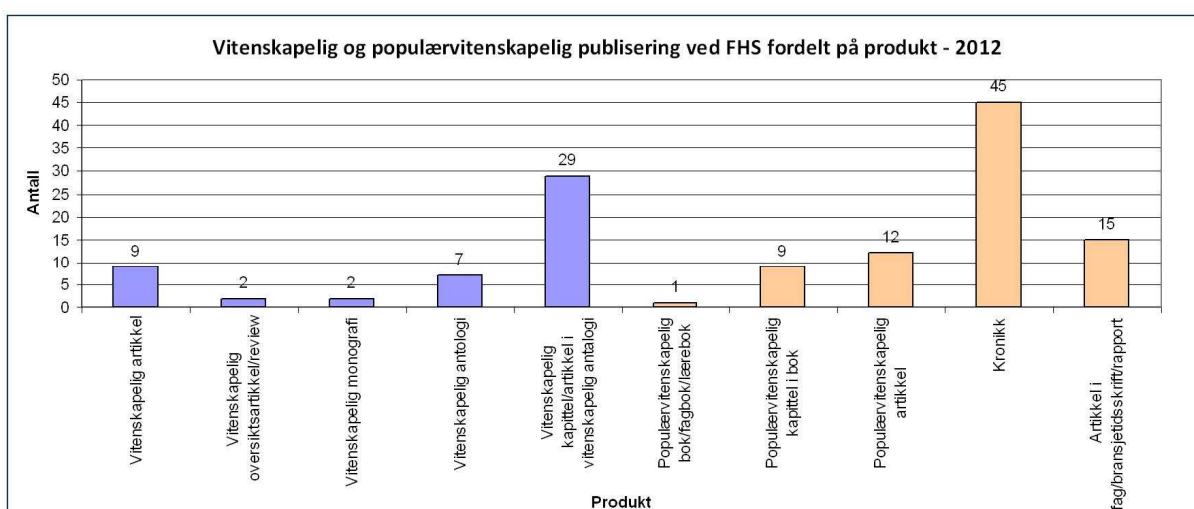

Figur 5 Vitenskapelig og populærvitenskapelig publisering ved FHS fordelt på produkt – 2012

6.5.3 Hovedtall

Årsverk	2009	2010	2011	2012
Militære	171	217	160	150
Sivile	131	89	129	154
Vernepliktige	12	12	0	19
Sum	314	318	289	323

Tabell 45 Årsverk ved FHS 2009–2012

Regnskap (2012-kr)	2009	2010	2011	2012
Personell/admin	271 672	260 635	265 336	266 854
Materiell	83 463	77 026	66 192	64 457
EBA	36 025	31 613	30 540	24 237
Sum utgifter	391 159	369 274	362 068	355 548

Tabell 46 Regnskap for FHS 2009–2012

6.6 Forsvarets sanitet

6.6.1 Bakgrunn

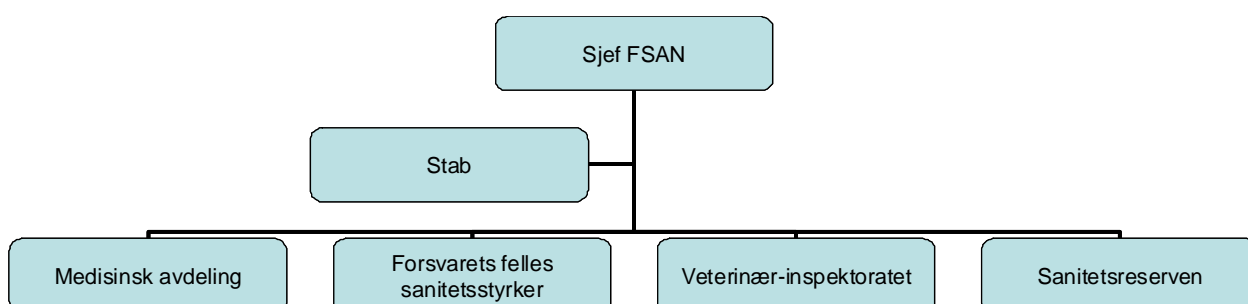

Forsvarets sanitet (FSAN) er styrkeprodusent for det militærmedisinske og veterinære fagområdet innenfor organisasjon, materiell, personell og prosedyrer, både i NATO- og totalforsvars-

sammenheng. Sanitetstjenesten i Forsvaret er bygd på et solid og oppdatert medisinsk grunnlag, der utdanning, utvikling og forskning står sentralt. En av FSANs oppgaver er å sikre at Forsvaret til enhver tid har et gjennomgående, operativt og utholdende sanitetssystem tilgjengelig for å understøtte Forsvarets virksomhet før, under og etter operasjoner. FSAN bidrar til å utvikle og vedlikeholde en fullverdig militær sanitetstjeneste i fred, krise, konflikt og krig – nasjonalt og internasjonalt.

6.6.2 Resultatoppnåelse

6.6.2.1 Ledelse

FSAN har i 2012 spesielt rettet oppmerksomheten mot forsvarlig forvaltning og internkontroll. Dette arbeidet er basert på målbildet som er synkronisert med forsvarssjefen, risikokatalog og parametere brutt ned til måneder, for eksempel fakturastatus, operative leveranser med mer. FSAN har fått på plass gode rutiner for forsvarlig forvaltning og har gode forutsetninger for ytterligere forbedringer i 2013.

6.6.2.2 Personell og utvikling

FSAN administrerer både sivilt og militært personell. I 2012 hadde FSAN en økning i årsverksrammen. Helse- og veterinærfaglig kompetanse oppnås og vedlikeholdes i vesentlig grad gjennom kontinuerlig rekruttering fra relevante fagmiljøer i det sivile. I 2012 har FSAN arbeidet videre med å systematisere organisasjonens egen karriere- og kompetanseutvikling. Dette gjøres gjennom å utarbeide kompetanseplaner for ulike fagkategorier av personell. Kompetanseplanene skal være grunnlag for kompetansestyring og karriereplanlegging i tråd med Forsvarets behov.

I 2010 og 2011 har FSAN arbeidet med mulighetene for at militære leger skal få godkjent deler av tjenesten som meritterende for ulike spesialiseringer. Arbeidet med å identifisere hvilke deler av den militære tjenesten som skal danne grunnlaget for merittering i spesialiseringen, ble videreført i 2012. For denne kategorien personell har det også i 2012 vært lagt vekt på å ansette overleger knyttet til traumekompetanse. Endringer i tilsetningsformen for disse legene har stått sentralt i dette arbeidet, der den nye tilsetningsformen ble klar mot slutten av året. Rekrutteringsprosessen for å rekruttere overleger vil bli videreført i 2013.

FSANs lederutviklingsprogram med forankring i respekt, ansvar og mot (RAM) og holdninger, etikk og ledelse (HEL) ble startet med et pilotprogram i 2011. Dette programmet er videreført i 2012, med to gjennomføringer for to grupper på henholdsvis ti og åtte deltakere. FSAN har også startet et arbeid opp mot Forsvarets høgskole for å forankre og synkronisere FSANs lederutviklingsprogram med Forsvarets øvrige lederutviklingsprogrammer.

6.6.2.3 Veterinærinspektoratet (VETINSP)

Veterinærinspektøren for Forsvaret (VETINSP) er utøver av FSANs fagmyndighet for veterinærtjenesten, som omfatter mattrygghet, avdelingshygiene, dyrevelferd og dyrehelse. I tillegg er VETINSP sjef for Veterinærkorpset og er styrkeprodusent.

I 2012 har VETINSP kontrollert prosjektering og etablering av flere nye kjøkken og kennelanlegg, for å sikre at faglige krav er ivaretatt. Materiellpakkene for veterinærtjenesten har vært under revisjon gjennom 2012, og det er gjort prøver og forsøk med feltsatser. Det deployerbare veterinærlaboratoriet ble brukt under årets vinterøvelse for å understøtte den skarpe veterinærtjenesten. Veterinærinspektørens forsøksdyravdeling leverte forsøksdyr til kirurgiske akutforsøk for å støtte sanitetens utdanning av traumeteam. Det er rekruttert og utdannet personell til ISAF og vernepliktig akademisk befall (VAB).

Veterinærtjenesten har i 2012 hatt to offiserer per kontingent i Afghanistan for å føre kontroll med forpleining, vannforsyning, avdelingshygiene og dyrevelferd, i tillegg til kliniske tjenester for tjenestehundene. Spesielt for 2012 har vært de betydelige mengdene av materiell som er blitt klargjort og godkjent for hjemsendelse til Norge.

Internasjonalt veterinærfaglig samarbeid ble videreført, med ferdigstillelse og revidering av flere NATO-standarder som resultat. VETINSP har i 2012 i betydelig utstrekning støttet andre enheter i Forsvaret.

6.6.2.4 Medisinsk avdeling (MEDAVD)

MEDAVD er Forsvarets militærmedisinske kompetanseorganisasjon og har ansvaret for det sanitetsfaglige og medisinske fundamentet for strukturutvikling, investeringsprogrammer, utdanningsvirksomhet og operativ virksomhet når det gjelder sanitet. MEDAVD har ansvaret for norsk militærmedisinsk forskning. Fagansvarlige innenfor militært relevante medisinske fagfelt arbeider ved avdelingen.

Avdelingen har gjennom 2012 jevnlig arrangert åpne militærmedisinske fagmøter, som har samlet bred deltakelse fra sivile og militære organisasjoner innenfor nasjonal beredskap.

MEDAVD leverer medisinske tjenester til hele Forsvaret, til understøttelse av øving, trening og operativ virksomhet innenlands og i operasjoner ute, innenfor traumatologi, dykkemedisin, flymedisin, psykiatri og stressmestring, militær allmennhelsetjeneste og militær tannhelsetjeneste, infeksjonsmedisin og medisinsk mikrobiologi, militær epidemiologi og medisinsk etterretning. Avdelingen stiller med både personell og faglige tjenester, inklusive sanitetsledelse i internasjonale operasjoner.

Avdelingen har virksomhet i alle større militære baser i Norge. I 2012 har det vært utfordringer knyttet til bemanningssituasjonen på sykestuene ved enkelte baser i Forsvaret. Dette har vært et satsingsområde gjennom hele året, der løsninger kom på plass i løpet av høsten. MEDAVD er gjennom militær legevaktordning for rådgivning per telefon (for områdene allmennmedisin, psykiatri, dykkelegevakt og flylegevakt) operativ 24 timer i døgnet, 7 dager i uken, 365 dager i året.

6.6.2.5 Forsvarets felles sanitetsstyrker (FFSS)

FFSS er produksjonsstrukturen for styrkeproduksjon av felles sanitetskapasiteter til Forsvaret, både til internasjonale operasjoner og nasjonalt i fred, krise, konflikt og krig. FFSS består blant annet av en sykehusgruppe med kirurgiske kapabiliteter i beredskap, en evakueringsgruppe med blant annet høy beredskap når det gjelder medisinsk luftevakuering, Troms militære sykehus, med et etterspurt helsetilbud i indre Troms og Forsvarets sanitetsskole, med et høykompetent tilbud når det gjelder grunnleggende og spesialisert sanitetsutdanning.

Frem til termineringen av det norske ISAF-bidraget til Meymaneh / Faryab i Afghanistan, har FFSS bidratt sterkt til å sikre et høyt kvalifisert sanitetstilbud til Forsvarets ISAF-mannskaper i Afghanistan. Dette har omfattet både sanitetsledelse, kirurgi og landbasert og helikopterbasert evakuering. FFSS bidrar i 2013 fortsatt med flere sanitetskapabiliteter til ISAF-avdelingene som er igjen Afghanistan. Dette skjer parallelt med at det legges økt vekt på å forsterke den nasjonale sanitetskapasiteten i krise, konflikt og krig.

6.6.2.6 Virksomhetens oppdrag

Helsetilsynet gjennomførte i 2011 et kontraktsfestet tilsyn vedrørende sanitetssystemer i Afghanistan. Rapportene fra tilsynet ble lagt frem i 2012. Første del av tilsynet handlet om akuttmedisinske tjenester, der det ble konkludert med at denne tjenesten ble forsvarlig utført. Andre del av

tilsynets rapport gjaldt dokumentasjon av helsehjelp, der det ble funnet tre avvik. Arbeidet for å lukke disse avvikene er allerede satt i gang.

Anestesiprojektet som har pågått i Afghanistan, ble avsluttet sommeren 2012. Prosjektets intensjon om å etablere selvstendig kompetanse anses å være oppfylt.

FSAN står for produksjon og leveranser av medisinsk personell til internasjonale operasjoner. Blant annet er det i 2012 blitt levert flyleger til Norwegian Aeromedical Detachment (NAD), stabsleger i Mazar-e Sharif (MeS), personell Role 1³² i MeS, og dessuten har FSAN rekruttert og trent personell til kirurgisk team til Role 2³³ i PRT Meymaneh. FSANs hovedoppdrag i forbindelse med internasjonale operasjoner har vært konsentrert om leveranser av helsepersonell til Afghanistan.

6.6.2.7 Internasjonalt samarbeid

Militærmedisinsk samarbeid mellom Norge og Serbia

Norges langvarige sanitetssamarbeid med Serbia ble vedlikeholdt også i 2012. Hovedprioriteten har vært å støtte trening og utdanning og å utrede muligheter for å kunne deployere det serbiske Role 2-feltsykehuset med støtte fra Norge. Arbeidsgruppen som utreder deployeringsspørsmålet, regner med å kunne legge frem sin innstilling i løpet av første kvartal 2013.

Militærmedisinsk samarbeid mellom Norge og Makedonia

Norge har siden 2009 bidratt til å bygge opp et Role 2-feltsykehus i Makedonia. Alt materiell er donert fra Norge og er i prinsippet identisk med de teltbaserte Role 2-enhetene som er fremskaffet til Hæren i Norge. De er også kompatible med tilsvarende enheter i Serbia.

Donasjonsprosjektet ble formelt avsluttet i oktober, med feltøvelse og overtakelsesseremoni. Den norske delegasjonen ble ledet av forsvarsministeren og sjefen for FSAN.

I juni redeploerte det siste makedonske kirurgiske teamet fra det norske Role 2-sykehuset i Meymaneh, Afghanistan. Dette satte et foreløpig punktum for det makedonske styrkebidraget til norske enheter i utenlandsoperasjoner.

FSAN vil i tiden fremover støtte makedonsk sanitet med å videreutvikle kompetanse og trene Role 2-enheten, slik at landet når sitt partnerskapsmål ved utgangen av 2014, det vil si å melde et Role 2-feltsykehus klart til bruk i internasjonale operasjoner.

Regional sanitetssamarbeid på Vest-Balkan – Balkan Medical Task Force (BMTF)

En arbeidsgruppe bestående av to delegater fra hvert av landene Albania, Bosnia-Hercegovina, Makedonia, Montenegro, Serbia og Slovenia, sammen med representanter for Norge, USA og NATO Center of Excellence i Budapest, har gjennom året gjennomført syv møter. Mandatet for arbeidsgruppen er å utrede muligheten for å kunne etablere en regional Medical Task Force til bruk regionalt, og på lengre sikt i internasjonale operasjoner. Norge har siden arbeidsgruppen ble opprett i 2010, finansiert møtene og vært koordinatorland for aktiviteten. USA har bidratt teknisk og vil også bidra økonomisk fra 2013.

³² Role 1 omfatter førstevurdering ved traume, førstehjelp, fremskutt evakuering, avansert førstehjelp og stabilisering og allmennhelsetjenester.

³³ Role 2 omfatter livreddende kirurgi.

Arbeidsgruppen har utarbeidet et konsensusbasert konseptdokument som skal legges frem for deltakerlandene og for South-East Europe Clearinghouse³⁴ (SEEC). Høyeste medisinske ambisjon for BMTF er et Role 2-feltsykehus.

6.6.3 Hovedtall

Årsverk	2009	2010	2011	2012
Militære	251	241	233	262
Sivile	143	146	141	151
Vernepliktige	134	84	159	117
Sum	528	472	532	530

Tabell 47 Årsverk ved FSAN 2009–2012

Regnskap (2012-kr)	2009	2010	2011	2012
Personell/admin	298 006	285 793	287 593	299 378
Materiell	98 897	96 695	82 647	95 724
EBA	42 864	42 974	46 616	44 340
Sum utgifter	439 767	425 462	416 856	439 442

Tabell 48 Regnskap for FSAN 2009–2012

6.7 Forsvarets logistikkorganisasjon

6.7.1 Bakgrunn

Hovedoppgavene til Forsvarets logistikkorganisasjon (FLO) er å anskaffe materiell til Forsvaret, forvalte materiellet gjennom hele levetiden, stå for logistikkberedskapen og forvalte logistikkprosesser i Forsvaret.

FLO er på vegne av forsvarssjefen (FSJ) fagmyndighet og leverer også etterspurte rådgivningstjenester innenfor logistikkområder som vedlikehold, forsyning, materiellforvaltning og merkan- tile prosesser.

På bakgrunn av FSJs føringer har FLO i 2012 prioritert å bidra innenfor operativ virksomhet, øke investeringsevnen, forbedre ressursutnyttelsen i FLO og Forsvaret og ta seg av de daglige leve- ransebehovene i Forsvaret.

FLO er organisert i syv divisjoner. I tillegg er det etablert to stabselementer som skal koordinere driftsrelatert aktivitet og investeringsrelatert aktivitet.

³⁴ SEEC (South East Europe Clearinghouse) er et forum bestående av landene på Vest-Balkan og vestlige donorer og støttespillere. Målet er å koordinere – og skaffe midler til – forsvarsrettede sikkerhetssektor reformtiltak (FSSR). SEEC er et samarbeidsforum og ikke en medlemsorganisasjon. Norge overtok co-chair-rollen etter USA og leder nå forumet sammen med Bosnia-Hercegovina.

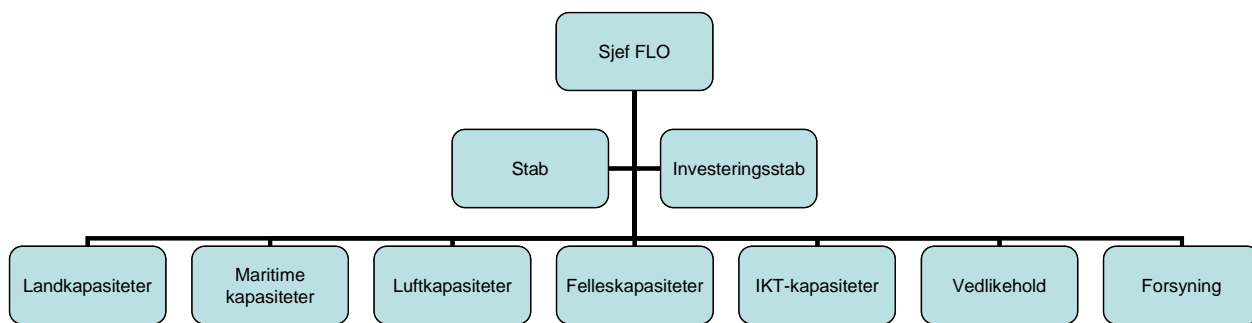

6.7.2 Resultatopnåelse

6.7.2.1 Daglig støtte til operasjoner

FLO har i 2012 hatt en rolle i planlagte og pågående operasjoner nasjonalt og internasjonalt, og har daglig bidratt i den operative virksomheten i Forsvaret.

FLO utfører vedlikehold på materiellet som benyttes i operasjoner, og koordinerer og bestiller alle transportformer. I tillegg blir rammeavtaler og flernasjonale militære forsyningsavtaler inngått og fulgt opp. I 2012 har FLO også vært med på å hjelpe Forsvarets deployerte enheter i å etablere og vedlikeholde materiellkontroll.

FLO har hatt ukentlige transporter med personell og normal etterforsyning av gods til styrkene i Afghanistan. FLO har også bidratt med materiell, personell og teknisk støtte i forbindelse med planlegging, klargjøring og oppsetning på Balkan, til fredsbevarende FN-operasjoner og til NATO Response Force (NRF), der Norge jevnlig deltar med fartøyer i NATOs stående flåtestyrker.

6.7.2.2 Tidens største logistikkoperasjon

FLO gjennomførte i 2012 tidens største logistikkoperasjon i forbindelse med at de norske styrkene ble trukket ut av Faryab-provinsen i Afghanistan. FLO etablerte våren 2012 en Theatre Termination Force (TTF), som hadde som oppdrag å rydde og ta imot rundt 12 000 gjenstander i alle størrelser for å vurdere hva som skulle avhendes, selges eller sendes hjem.

Det har vært lagt stor vekt på at arbeidet skulle skje på en måte som ivaretok sikkerheten til personellet. I tillegg har det vært tatt miljøhensyn. Forsvarlig forvaltning er et viktig prinsipp, og alt materiell er dokumentert og sporbart i Forsvarets materiellsystem.

Ved utgangen av 2012 var store mengder materiell kommet tilbake til Norge. Målet er at alt materiell skal repareres og være klart for bruk igjen innen ett år.

6.7.2.3 Øvelser

FSJs øvingsprogram har til hensikt å koordinere og optimalisere øvingsvirksomheten nasjonalt mot allierte og partnere. FLO har også i 2012 deltatt i gjennomføringen av flere øvelser.

I løpet av året har FLO deltatt i blant annet den fellesoperative feltøvelsen Cold Response, i kontraterrorøvelsen Gemini, i øvelse Gram, som øvde operativ ledelse ved nasjonale kriser, og FLO har deltatt i øvelse Samaritan, med vekt på gjennomgang av planer og prosedyrer.

6.7.2.4 Nasjonal logistikkommando

I langtidsplanen for Forsvaret ble det gitt føringer om å etablere en nasjonal logistikkommando for å utøve logistikkledelse på taktisk nivå. FLO har startet arbeidet med å utrede logistikkledelse innenfor rammen av et oppdatert logistikkonsept. Ledelseelementet Nasjonal logistikkommando

ble utprøvd under øvelse Gram i 2012. Erfaringene var positive og nyttes i den videre utviklingen av ledelseelementet.

6.7.2.5 Sikrer investeringer med styrket og riktig bemanning

Naturlig avgang og turnover i en stor organisasjon som FLO fører til at det i løpet av de nærmeste årene skal ansettes en rekke nye medarbeidere. FLO er en kompetansebedrift, som blant annet utvikler høyteknologisk materiell i samarbeid med industrien. Nye ansettelser er et vindu for fornyelse, og FLO har derfor i 2012 arbeidet for rekruttering av de rette medarbeiderne for å møte kompetansebehovet i fremtiden.

FLO skal også styrkes for å sikre investeringsevnen i prosjektporteføljen. I tråd med retningen som er pekt ut fra Forsvarsdepartementet (FD), skal det i perioden 2012–2016 investeres for om lag syv milliarder kroner per år i materiell som sikrer Forsvaret moderne og riktig kapasitet. Investeringsvirksomheten i FLO er i 2012 styrket med ca. 50 personer. Fleksibilitet og økt gjennomføringsevne er etablert gjennom midlertidig bemanning og kjøp av konsulenttjenester.

6.7.2.6 Erstatning for tapt transportfly

Anskaffelsen av erstatningsflyet C-130J var en av de store anskaffelsene i 2012. Den raske anskaffelsen ble gjort mulig gjennom et nært og tett samarbeid mellom Forsvaret, FD og amerikanske myndigheter.

6.7.2.7 Anskaffelse av nye helikoptre

I 2012 kom det andre av i alt 14 NH-90-helikoptre. Det er store forsinkelser i leveransene, og leverandøren er varslet om at Forsvaret og norske myndigheter ser alvorlig på forsinkelsene. Helikoptrene som er tatt i bruk, blir godt mottatt av brukerne i Forsvaret og har blant annet kapasitet til å dekke et stort område. Helikoptrene skal benyttes på fregattene i Fridtjof Nansen-klassen, og dette vil gi fleksibilitet og et stort potensial i operasjoner nasjonalt og internasjonalt. Helikoptrene skal også benyttes på de større havgående kystvakt fartøylene.

6.7.2.8 Modernisering av Hæren

Hæren gjennomgår en omfattende modernisering. I 2012 ble det inngått kontrakt for anskaffelse av nye kampvogner og modernisering av kommunikasjonsutstyr. Rammen for dette prosjektet er om lag ti milliarder kroner.

I samarbeid med det svenske forsvaret utvikles det nye artillerisystemet Archer. De unike og fremtidsrettede funksjonene i det nye systemet vil gi Hæren et effektivt og nøyaktig artillerisystem, som raskt kan manøvrere i terrenget og gi kraftig ildstøtte.

FLO arbeider også med å inngå kontrakt for anskaffelse av nye lastevogner.

6.7.2.9 Milepæler i Sjøforsvaret

I mai ble det norskproduserte sjømålsmissilet Naval Strike Missile (NSM) overlevert til Sjøforsvaret. Fregattene i Nansen-klassen og kystkorvettene i Skjold-klassen bruker nå dette våpensystemet.

I samarbeid med FLO gjennomførte Sjøforsvaret en vellykket prøveskyting av missilet.

I november leverte FLO den siste av seks kystkorvetter i Skjold-klassen til Sjøforsvaret. Dette er høyteknologiske fartøyer som er svært mobile og en viktig ressurs for Sjøforsvaret.

Fregattprosjektet er kommet inn i slutfasen og har levert både på tid og innenfor budsjett.

6.7.2.10 Produktivitetsvekst på verkstedene

For å forbedre ressursutnyttelsen og sikre økt produksjon har FLO Vedlikehold introdusert en rekke tiltak som har gitt effekt. Produksjonen i 2012 har økt med 8,1 prosent i forhold til 2011. Effektiviseringen er et bidrag til en bedre ressursutnyttelse for Forsvaret som helhet, og ovenfor FLOs kunder.

6.7.2.11 Forsvarlig forvaltning

FLO forvalter store verdier for Forsvaret og en stor del av forsvarsbudsjettet, og forsvarlig forvaltning er tydelig prioritert. Dette arbeidet skjer blant annet gjennom materiellforvaltningskontroller.

Det er gjennomført kvalitetsforbedring blant annet når det gjelder materiell- og våpenkontroll. Materiellregnskapsførerfunksjonen er svært sentral for kvaliteten på materiellforvaltningen, og FLO har doblet bemanningen og styrket kompetansen i løpet av året.

FLO har forbedret prosessen når det gjelder både investeringer og driftsanskaffelser. Arbeidet med å raffinere anskaffelsesprosessene og videreutvikle vedlikeholdsprosessen og forsyningsprosessen i FLO blir videreført i 2013. Dette skal bidra til en helhetlig og forsvarlig eierskapsforvaltning av materiell og utstyr i Forsvaret.

FLO inngår og forvalter rammeavtaler for Forsvaret. Det ble i 2012 etablert nye rutiner for å inngå og følge opp rammeavtaler. Rammeavtalene bidrar til å effektivisere logistikkprosessene.

6.7.3 utfordringer og risiko

Lang levetid på Forsvarets materiell byr på utfordringer. For det første er det vanskelig å skaffe reservedeler til eldre systemer. For det andre øker behovet for vedlikehold og reparasjoner når materiellet blir eldre.

Innenfor maritime systemer har lang levetid konsekvenser for flere av fartøyklassene. For mine-rydderne er det utfordringer med å fremskaffe reservedeler. For undervannsbåter er det økende behov for reparasjoner som følge av alder.

Innenfor luftsystemer er gammelt materiell i ferd med å bli faset ut. Dette gjelder blant annet Lynx og Sea King. For å opprettholde nasjonal redningsberedskap med Sea King-helikoptre ved de dedikerte stasjonene gjennomføres det nå en stor grad av «kannibalisering», det vil si at reservedeler hentes fra ett helikopter for å sikre at andre er operative. Risikoen for at ett eller flere helikoptre ikke lenger kan operere er derfor høy. Det er nødvendig å gjennomgå tilgjengeligheten på komponenter til Sea King og sette i verk tiltak.

FLO arbeider daglig for å møte utfordringene med lang levetid, slik at de operative behovene likevel kan dekkes. FLO legger vekt på å levere i rett tid, og det at FLOs kunder klarer å gjennomføre sine årsprogrammer er den beste bekreftelsen på at FLO har lyktes.

Gjennom kvalitetsforbedring innenfor blant annet materielltelling og våpenkontroll og styrking av materiellregnskapsførerfunksjonen har man sett en kvalitetsforbedring når det gjelder materiellforvaltning i FLO.

Styrket bemanning har i siste del av året begynt å vise effekt på gjennomføringen av investeringsporteføljen.

Produksjonsøkningen på vedlikeholdssiden er et godt bidrag til en bedre ressursutnyttelse for Forsvaret som helhet.

6.7.4 Hovedtall

6.7.4.1 Drift kapittel 1740

Årsverk	2009	2010	2011	2012
Militære	2 104	1 294	631	613
Sivile	3 923	2 964	2 181	1 910
Vernepliktige	1 070	459	45	85
Sum	7 097	4 717	2 857	2 608

Tabell 49 Årsverk ved FLO 2009–2012

FLO avga årsverk og budsjettmidler i forbindelse med omstillingen i Forsvaret i 2010, hvor blant annet verksteder og garnisonstjenester ble flyttet til forsvarsgrenene, Heimevernet og CYFOR.

Regnskap (2012-kr)	2009	2010	2011	2012
Personell/admin	3 774 214	2 662 445	2 024 638	1 795 933
Materiell	-2 004 660	-337 468	-4 470	584 246
EBA	1 908 424	1 002 700	541 506	470 870
Sum utgifter	3 677 978	3 327 677	2 561 674	2 851 049

Tabell 50 Regnskap for FLO 2009–2012

6.7.4.2 Investering kapittel 1760

Årsverk	2009	2010	2011	2012
Militære	202	203	146	124
Sivile	166	161	142	169
Vernepliktige	0	0	0	0
Sum	369	364	288	293

Tabell 51 Årsverk i kapittel 1760 2009–2012

LOS-programmet er skilt ut fra tallene for kapittel 1760, jf. eget avsnitt om LOS-programmet s70.

Regnskap (2012-kr)	2009	2010	2011	2012
Personell/admin	356 757	374 568	317 080	268 056
Materiell	605 546	590 395	527 076	489 214
EBA	46 665	48 185	30 787	19 049
Investering (materieill)	7 180 571	6 892 941	6 527 882	6 279 053
Sum utgifter	8 191 547	7 906 089	7 402 825	7 055 372

Tabell 52 Regnskap for kapittel 1760 2009–2012

6.7.4.3 Investering kapittel 1761

Årsverk	2009	2010	2011	2012
Militære				
Sivile				(tom)
Vernepliktige				
Sum	0	0	0	0

Tabell 53 Årsverk i kapittel 1761 2009–2012

Kapittel 1761 ble etablert i 2012. Det er ikke ført årsverk over kapittel 1761 i 2012. Årsverkene er i stedet inkludert under kapittel 1760.

Regnskap (2012-kr)	2009	2010	2011	2012
Personell/admin				40 793
Materiell				472
EBA				2 481
Investering (materiell)				619 547
Sum utgifter	0	0	0	663 293

Tabell 54 Regnskap for kapittel 1761 2009–2012

6.8 Cyberforsvaret

6.8.1 Bakgrunn

Cyberforsvaret begynte året under navnet Forsvarets informasjonsinfrastruktur (INI), men endret navn til Cyberforsvaret (CYFOR) som følge av Stortingets behandling av langtidsplanen for Forsvaret i juni 2012. CYFOR er en organisasjon som har hovedansvar for å drifte, utvikle og forsvare Forsvarets datasystemer og informasjonsinfrastruktur. CYFOR skal også være en pådriver i utviklingen mot et nettverksbasert forsvar (NbF) og har ansvar for å lede forswarets konseptutviklings- og eksperimenteringsaktivitet.

Som organisasjon er CYFOR styrkeprodusent, driftsansvarlig og tjenesteleverandør i Forsvaret.

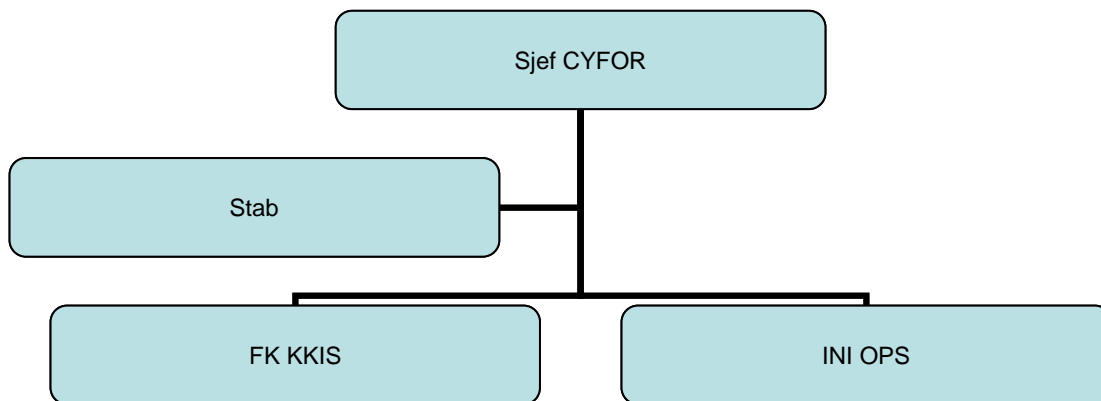

6.8.2 Resultatoppnåelse

CYFOR har i 2012 prioritert å konsolidere nytt navn og ny identitet i egen organisasjon og å spisse organisasjonen mot rollen å ivareta Forsvarets behov for sikkerhet mot truslene fra det digitale rommet (cybersikkerhet).

CYFORs organisasjon er resultatet etter organisasjonsutvikling (OU) 2B. For å vurdere og evaluere organisasjonen etter OU2B gjennomførte CYFOR i 2012 en evaluering av organisasjonen. Justeringer i organisasjonen som følge av innspill til evalueringsutvalget vil bli gjennomført i 2013, men det vil ikke være nødvendig med vesentlige endringer eller en ytterligere omorganisering.

CYFOR har søkt å etablere seg som en samarbeidsaktør innenfor eget ansvarsområde med Norges allierte og dessuten som en støttende aktør på den nasjonale informasjonssikkerhetsarenaen. Gjennom 2012 har CYFOR prioritert å styrke organisasjonens innsats rettet mot å etablere full materiellkontroll og forsvarlig forvaltning. Dette arbeidet har gitt gode resultater, og det vil fortsette som prioritert virksomhet også i 2013.

CYFOR har i 2012 lagt økt vekt på implementeringen av NbF og Forsvarets konseptutviklings- og eksperimenteringsaktivitet (CD&E). Disse to områdene vil bli også bli prioritert i 2013.

CYFORs høyest prioriterte oppgave for 2012 har vært å støtte Forsvarets pågående operasjoner. CYFOR har deployert 44 ansatte for å ta del i Forsvarets operasjoner i utlandet gjennom 2012. CYFOR har videre understøttet øvingsaktiviteter i hele Forsvaret, 70 øvelser totalt, herunder 15 prioriterte øvelser fra FSJs øvingsplan. Den operative støtten fra CYFOR er blitt godt mottatt av støttede avdelinger. Det er spesielt gledelig at tilbakemeldingene viser til en handlingsorientert holdning blant personellet, noe som vitner om en god kultur i CYFORs avdelinger.

CYFOR tok i 2012 opp 40 studenter ved Forsvarets ingeniørhøgskole og uteksaminerte 30 ingeniører med kritisk etterspurt kompetanse til Forsvarets organisasjon. Forsvarets ingeniørhøgskole er blitt styrket som utdanningsinstitusjon ved at tre førsteamanuensiser er tilført skolestaben. Det er identifisert et behov for styrket rekruttering til Forsvarets ingeniørhøgskole. Ulike initiativ planlegges satt i verk gjennom 2013, herunder økt tilstedeværelse på større datamesser, for eksempel «The Gathering».

CYFOR gjennomfører en vesentlig kursportefølje for Forsvarets ansatte.

CYFOR kurser også alliert personell og samarbeidspartnere, for eksempel innenfor bruk av taktisk datalink, og 263 kursdøgn ble gjennomført i 2012 for 50 forskjellige nasjoner.

Personell- og kompetanseutfordringer har preget CYFOR gjennom 2012.

Som spisskompetanseorganisasjon har CYFOR personell som er ettertraktet både i det sivile samfunnet og i andre deler av Forsvaret. Dette har ført til bemanningsutfordringer. For å bøte på denne situasjonen har CYFOR, som del av kompetansereformen i Forsvaret, gjort tiltak, blant annet ved å sette i gang et prosjekt for å studere helhetlig INI-utdanning i Forsvaret. Tiltakene ser ut til å ha gitt effekt gjennom 2012, siden bemanningssituasjonen bedret seg mot slutten av 2012 og forventes ytterligere styrket gjennom 2013.

Den militære bruken av cyberdomenet er nytt, både i Norge og internasjonalt. CYFOR har derfor viet mye oppmerksomhet til å formalisere dokumentgrunnet for virksomheten, herunder utviklingen og godkjenningen av et direktiv for cybermilitær virksomhet. Arbeidet med å videreutvikle Forsvarets doktriner til å inkorporere cyberdomenet pågår også.

Det ble i 2012 identifisert et behov for å oppdatere, styrke og videreutvikle en felles IKT-strategi for Forsvaret. Arbeidet ble utført i 2012, og den formelle strategien vil bli implementert i 2013. Strategien vil sikre en helhetlig og koordinert kurs for og utvikling av IKT-virksomheten i Forsvaret, og den vil bidra til å drive aktiv kostnadskontroll innenfor dette viktige området.

INI OPS³⁵ har i 2012 lagt vekt på å effektivisere driften og har derfor etablert rollebasert drift innenfor sine områder for å oppnå dette.

³⁵ INI OPS sine fremste oppgaver er tjenesteleveranser, drift og forsvar av IKT-systemer, og å levere sensor- og radardata til operative miljøer. INI OPS er dessuten ansvarlig for teknisk drift og videreutvikling av Forsvarets felles integrert forvaltningssystem (FIF).

Forsvaret har fått en bedre Servicedesk gjennom at INI OPS har fått på plass en ny sentral for Servicedesk, og gjennom intern utvikling og bedre utnyttelse av personell og utstyr.

I løpet av 2012 har INI OPS foretatt en rekke utrangeringer med sikte på å effektivisere sin eiendoms-, bygg- og anleggsporfølje. Dette gir en reduksjon på 6000 kvadratmeter og en kostnadsreduksjon i husleie på 2,8 millioner kroner og i driftkostnader på rundt 1 million kroner. I 2013 står ytterligere utrangeringer for tur.

INI OPS startet allerede i 2011 et arbeid med å etablere kostnadskontroll på de tjenestene som leveres til Forsvaret og totalforsvaret, og 2012 har vært et prøveår.

For å støtte implementeringen av innsatsforsvaret har Forsvarets kompetansesenter for kommando og kontroll informasjonssystemer (FK KKIS) gjennomført grunnleggende soldatutdanning (GSU) for 50 prosent av sine ansatte. GSU-kurs vil bli videreført gjennom 2013, og FK KKIS vil støtte INI OPS i gjennomføringen av slike kurs også for ansatte i INI OPS.

Som støttende fellesavdeling i Forsvaret er samarbeid med øvrige avdelinger viktig for CYFOR. CYFOR har gjennom 2012 besluttet tiltak for å styrke egen organisasjons samarbeid med resten av Forsvaret. En kombinasjon av bevissthetsøkning og forankring hos ledelsen har styrket samarbeidet, spesielt mot forsvarsgrenene, Forsvarets operative hovedkvarter og Forsvarets logistikkorganisasjon. Det forventes en ytterligere styrking av samarbeidsklimaet gjennom 2013.

6.8.3 utfordringer og risiko

2013 vil gi flere utfordringer. Den største av dem er knyttet til personell- og kompetanseområdet. Det å rekruttere rettidig kompetanse til organisasjonen, av sivilt og militært personell, beholde og videreutvikle kompetanse og sikre at tap av kompetanse forekommer i styrte former, vil være en utfordring. Samfunnets stadig økende behov for informasjonssikkerhet og etterspørsel etter kompetanse innenfor dette området fører til at personellsituasjonen i Forsvaret vil fortsette å være presset.

I 2013 vil de første større følgene av langtidsplanen (LTP) for 2013–2016 treffe Forsvaret, blant annet gjennom omstillingen av Luftforsvaret. CYFOR som driftsorganisasjon og støttende organisasjon vil bli påvirket av omstillingen. Dette vil skje samtidig som organisasjonen både skal tilpasse seg et nytt driftsbilde og dessuten opprette virksomhet på nye tjenestesteder. Også omstillingen av HR-området og Forsvarets integrerte forvaltningssystem (FIF) vil påvirke CYFOR, både som ansvarlig for driften av systemene og som driftsenhet i Forsvaret (DIF). Kombinasjonen av disse ulike omstillingene vil gjøre 2013 til et krevende år.

6.8.4 Hovedtall

Årsverk	2009	2010	2011	2012
Militære	215	446	486	465
Sivile	79	422	598	616
Vernepliktige	106	106	178	183
Sum	400	974	1 262	1 264

Tabell 55 Årsverk ved CYFOR 2009–2012

CYFOR ble tilført årsverk og budsjettmidler i forbindelse med omstillingen i Forsvaret i 2010, hvor blant annet verksteder og garnisonstjenester ble flyttet fra Forsvarets logistikkorganisasjon til forsvarsgrenene, Heimevernet og CYFOR.

Regnskap (2012-kr)	2009	2010	2011	2012
Personell/admin	252 579	594 492	745 662	770 591
Materiell	875 214	399 912	400 795	296 137
EBA	40 888	207 301	332 141	306 751
Sum utgifter	1 168 681	1 201 705	1 478 598	1 373 479

Tabell 56 Regnskap for CYFOR 2009–2012

6.9 Etterretningstjenesten

6.9.1 Bakgrunn

Etterretningstjenestens oppgaver er regulert ved lov av mars 1998 nr. 11. Tjenestens hovedoppgave er innsamling av relevant informasjon, gjennomføring av analyser og utarbeiding av vurderinger til støtte for utforming av norsk utenriks-, sikkerhets- og forsvarspolitik. Etterretningstjenesten skal produsere et godt og oppdatert situasjonsbilde som grunnlag for norske myndigheters beslutninger. Det er en prioritert oppgave for tjenesten å gi etterretningsstøtte til norske enheter som deltar i internasjonale militære operasjoner. Etterretningstjenesten har de siste årene opplevd en kraftig vekst i antallet oppdrag og nasjonale oppdragsgivere. For å kunne løse disse oppgavene er Etterretningstjenesten blitt styrket de senere årene, både med hensyn til kapasiteter og kompetanse.

Forsvarets militærgeografiske tjeneste (FMGT) leverer geografisk informasjon og tjenester primært til norske styrker i inn- og utland. Utenlandske avdelinger som øver i Norge, vil også motta informasjon fra FMGT, slik at de har det nødvendige autoriserte geografiske grunnlaget til å operere fartøyer, fly eller manøveravdelinger på norsk jord. FMGT kan også på anmodning utføre oppdrag for andre statlige departementer og etater, i hovedsak Utenriksdepartementet og Justis- og beredskapsdepartementet, herunder Politiet.

Forsvarets skole i etterretnings- og sikkerhetstjeneste (FSES) har som oppdrag å gjennomføre felles etterretningskurs, gjennomføre «conduct after capture»-aktiviteter, utdanne etterretningsbefal innenfor språk og kulturforståelse gjennom befalsskolen for etterretning og språk (BSES), administrere Forsvarets strategiske språkreserve og etablere et akkreditert studietilbud på bachelornivå i etterretning.

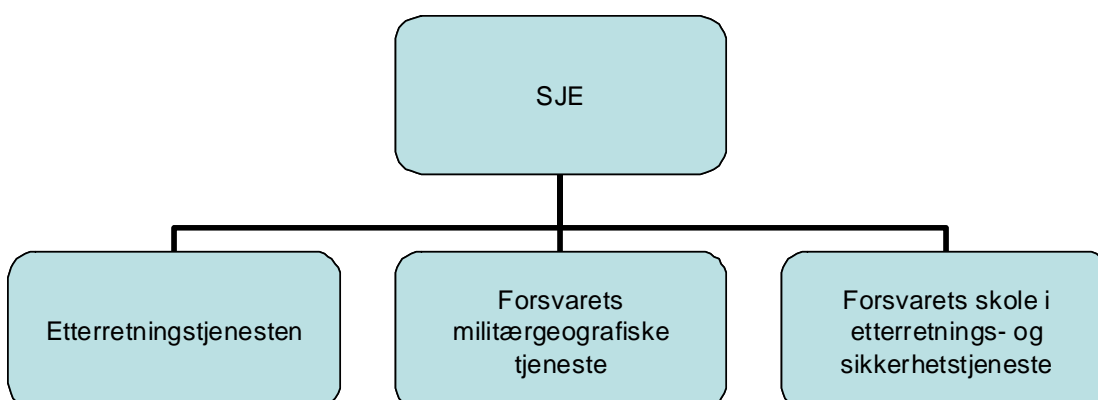

6.9.2 Resultatopnåelse

Etterretningstjenesten støtter Forsvaret og andre offentlige myndigheter ved oppdrag i utlandet. Også i 2012 har det vært en prioritert oppgave for Etterretningstjenesten å støtte norske og allierte styrker i Afghanistan.

Tjenesten holder Forsvarsdepartementet og andre berørte departementer orientert om relevante endringer i den militære og politiske situasjonen i områder som berører Norge og norske interesser. Norges nærområder står i en særstilling, men en rekke geografiske områder omfattes av Etterretningstjenestens rapportering. Etterretningstjenesten har løpende og ved behov utarbeidet og formidlet analyser og vurderinger til sine oppdragsgivere. Foruten nordområdene har den politiske og militære utviklingen i Nord-Afrika, Midtøsten og Asia stått sentralt i tjenestens rapportering til militære og sivile oppdragsgivere i 2012.

Arbeid med transnasjonale trusler, herunder terrorisme, spredning av masseødeleggelsesvåpen (MØV) og trusler i det digitale rom (cyber), utgjør en stadig viktigere del av tjenestens aktivitet. Innenfor samtlige trusselområder er det etablert et velfungerende samarbeid med de øvrige nasjonale hemmelige tjenestene: Politiets sikkerhetstjeneste (PST) og Nasjonal sikkerhetsmyndighet (NSM). I arbeidet mot terrorisme står samarbeidet med Politiets sikkerhetstjeneste sentralt for å kunne bidra til å sikre Norge og nasjonale interesser. Etterretningstjenesten og PST har i 2012 arbeidet videre med å forbedre samhandlingen mellom tjenestene for å sikre en mest mulig effektiv støtte til nasjonale myndigheter.

Effektiv etterretning oppnås ved enhetlig og gjennomgående ledelse, koordinering og full utnyttelse av alle etterretningsressurser i Forsvaret og tidsriktig fordeling av informasjon og etterretninger til dem som har behov for det, uavhengig av nivå og funksjon. Et av tiltakene for å realisere disse oppgavene ble gjennomført 1. april 2012. Da ble etterretningselementene ved Forsvarets operative hovedkvarter (FOH) konsolidert og integrert i Etterretningstjenestens struktur. Denne endringen har allerede vist seg som meget hensiktsmessig, i det den har resultert i bedre tilgang både på ressurser og etterretninger for FOH, samtidig som kapasitet er blitt frigjort i andre deler av E-tjenesten.

FMGT har i perioden støttet Forsvaret med geografisk informasjon og tjenester. Størst vekt har vært lagt på støtte til avdelinger / staber i Afghanistan (ISAF). Støtte er også gitt i forbindelse med planlegging og gjennomføring av andre operasjoner og øvelser. Tilbakemeldingene fra avdelingene har vært positive. FMGT har også støttet investeringsprosjekter med geografisk informasjon og kompetanse. Sistnevnte er vesentlig for behandling, distribusjon, utveksling og anvendelse av geografisk informasjonen.

FMGT har et utstrakt samarbeid med nasjonale og internasjonale samarbeidspartnere for å fremskaffe geografisk informasjon. Aktiviteten og resultatene for det siste året har fulgt de overordnede retningslinjene for slikt samarbeid. Samarbeidet med andre prioriterte NATO-land og de nordiske landene er meget godt innenfor ansvarsområdet for FMGT.

Gjennom oppfølging og undervisning ved avdelinger, og gjennom deltakelse på øvelser og i operasjoner, observerer og veileder FMGT brukermiljøene av geografisk informasjon.

Etterretningstjenesten har også fått fagmyndighet for meteorologi og oseanografi. Som en del av dette oppdraget er det startet et arbeid for å revidere avtalen mellom Forsvaret og Meteorologisk institutt.

I forbindelse med endringer og oppdatering av regelverk og myndighetsutøvelse i Forsvaret er det satt i gang et arbeid med å utarbeide bestemmelser for geografisk-, meteorologisk- og oseanografisk-informasjon (GEOMETOC).

Støtte til andre offentlige etater er i løpet av året blitt utført på anmodning og i henhold til avtaler.

Ved FSES er utdanning innenfor felles etterretningstjeneste og Conduct after Capture gjennomført i henhold til planen for virksomheten. BSES gjennomfører utdanning av etterretningsbefal med språkfordypning i russisk og arabisk og uteksaminerte etterretningsbefal med språkfordypning i pashtu og dari sommeren 2012. Nytt etterretningsbefalskolekull med språkfordypning i persisk ble tatt opp høsten 2012. Arbeidet med å etablere en strategisk språkreserve bestående av personell på beredskapskontrakt er i gang. Etableringen av en formalisert bachelorutdannelse i etterretning er i slutfasen og forventes ferdigstilt i 2013. Skolens forskningsvirksomhet er ytterligere utviklet i rapporteringsåret.

Utvikling og tilpassing av hensiktsmessige styringsverktøy, basert på Forsvarets mål-, resultat- og risikokonsept (MRR), har hatt betydelig oppmerksomhet i 2012. Arbeidet med intern kontroll har gitt gode resultater og har bidratt til å forbedre den lokale styringen. Implementeringen av Forsvarets sikkerhetsstyringssystem ventes fullført i løpet av 2013.

6.9.3 utfordringer og risiko

De siste ti årene har tjenesten opplevd en kraftig og tiltakende vekst i antall oppdrag og nasjonale oppdragsgivere. For å ivareta oppdragene som er tillagt tjenesten, blir det lagt vekt på høy faglig kompetanse og videreutvikling av tjenestens tekniske nivå, slik at det er tilpasset dagens trusselbilde. Endringer i våre strategiske omgivelser, det sammensatte og til dels uklare trusselbildet, sammen med den raske teknologiske utviklingen, spesielt på kommunikasjonssiden, innebærer at det også i fremtiden vil være krevende å tilfredsstille kravene til en moderne og effektiv tjeneste. Det gjør det nødvendig å utrede og sette i verk ytterligere tiltak for å videreutvikle tjenestens evne til å løse sine oppdrag.

Den vesentligste utfordringen for FMGT er fortsatt å sikre tilgang på geografisk informasjon. Dette vil kreve et kontinuerlig engasjement og samarbeid nasjonalt og internasjonalt. Risikoen for endringer i dette bildet vurderes som lav. Tilgang til kvalifisert personell er en utfordring, siden ingeniørkompetanse er svært ettertraktet i arbeidsmarkedet. Imidlertid har det vært god respons på utlysninger i den senere tid, og risikoen på dette området vurderes som lav for det kommende året.

For FSES som kompetanseleverandør vil kvalitativ bemanning være en vesentlig risikofaktor. Tiltak som langsiktig personellplanlegging, intern kompetansebygging og intern og ekstern nettverksbygging er videreutviklet som risikodempende tiltak. For 2013 blir skolens største utfordring etableringen av bachelorstudiet i etterretning.

7 Spesielle områder

7.1 EBA og infrastruktur

Med virkning fra 1. januar 2002 vedtok Stortinget å samle alle oppgaver knyttet til forsvarssektorens eiendomsforvaltning i et eget forvaltningsorgan, Forsvarsbygg (FB).

Forsvarsdepartementet representerer eierrollen i denne forvaltningsmodellen. Betegnelsen «bruker» benyttes om den eller de, medregnet Forsvaret og øvrige etater, som disponerer eiendom, bygg og anlegg (EBA) for å drive sin virksomhet. Denne forvaltningsmodellen innebærer at brukeren betaler en kostnadsdekkende husleie til Forsvarsbygg og får i retur vedlikehold og fornying av EBA. En arbeidsgruppe ser på om det trengs en revisjon av denne forvaltningsmodellen.

I løpet av de tre neste årene vil Forsvaret redusere sitt totale EBA-leieareal, fordi materiellmengden og basestrukturen reduseres. Omstillingen i Luftforsvaret vil føre til behov for fornying av EBA og fremskaffelse av ny EBA, særlig på Ørlandet. Fornyet og ny EBA koster betydelig mer å leie enn eldre EBA, og de totale leiekostnadene vil derfor ikke bli redusert.

Høsten 2010 ble det etter oppdrag fra departementet satt ned en arbeidsgruppe i Forsvaret for å identifisere ytterligere utraneringspotensial innenfor EBA (URG EBA). Gruppen identifiserte et potensial på om lag 500 000 kvm. Fra og med 1. september 2010 til og med utløpet av 2012 var 309 562 kvm utrangert. Arbeidet med utranering fortsetter i 2013.

For å holde oppmerksomhet på bruken av energi ble et eget prosjekt, «Energiledelse i Forsvaret» (fase 1), etablert i 2005. Programmet ble terminert 31. desember 2011 og en sluttrapport utarbeidet. Resultatet viser at det nytter å satse, Programmet sparte 114 GWh og konverterte 53 GWh til miljøvennlig energiproduksjon. Denne energiproduksjonen har redusert CO₂-utslippet i atmosfæren med 47 800 tonn CO₂, som tilsvarer samme utslippsmengde som 22 000 personbiler produserer årlig.

Gjennom energioppfølgingssystemet (EOS) kan den enkelte avdeling følge bruken av energi. Systemet er bygd opp med tre nivåer:

- Total energibruk for alle DIF-er
- Energibruk for den enkelte BRA (budsjett- og resultatansvarlig avdeling)
- Energibruk i de enkelte byggene fordelt på den enkelte energimåler

Det er nå identifisert et potensial for å redusere energikostnadene med ytterligere 15 prosent, som tilsvarer 150 GWh. Prosjektet «Energiledelse i Forsvaret fase II» ble derfor startet i 2012. Prosjektet vil innen 1. juli 2017 kunne verifisere om det oppnås en total energi- / miljøgevinst på 30 prosent i forhold til basistidspunktet 1. januar 2007.

De samlede kostnadene for å nå denne målsettingen er estimert til 332 millioner kroner. I tillegg kommer støtten fra Enova på 128 millioner kroner.

I fase I ble det bygd opp systemer for å overvåke energibruken og avdekke energilekkasjer. Fase II er mer rettet mot ombygging av tekniske anlegg i de enkelte byggene. Hovedprioriteten er ombygging av varmeanlegg, sanitæranlegg, ventilasjonsanlegg, lysanlegg og ikke minst oppgradering av sentrale driftskontrollanlegg (SD).

For å oppnå målene i energiledelsesprogrammet er det også et avhengighetsforhold til programmet «ENØK i Forsvaret», som har som hovedoppgave å bygge om Forsvarets energisentraler til mer miljøvennlig energiproduksjon.

7.1.1 Eksplosivrydding

Forsvarssjefens virksomhetsplan for 2012 har beskrevet behov for oppsett av komplette eksplosivryddekommandoer for prosjekt Hjerkinns PRO, i den hensikt å tilbakeføre Hjerkinns skytefelt til sivile formål. Oppdrag om støtte ble gitt til forsvarssjefens direkte underlagte sjef, med generalinspektøren for Hæren som ansvarlig for gjennomføringen av oppdraget.

Tildeling av mannskaper til eksplosivrydding og antall effektive dagsverk i felt er for 2012 litt lavere enn i 2011. Forsvarsbygg, som leder prosjektet, er svært godt fornøyd med det tildelte personellet fra Forsvaret og påpeker at de også i 2012 har utført en utmerket jobb. Spesielt gledelig er det at også siste året i fase I av prosjektet ble gjennomført uten skader og uhell. Dette er et resultat av lojal oppfølging av de føringene som gis angående sikker gjennomføring.

Ryddet område i 2012 utgjør 25,4 km², et meget tilfredsstillende resultat. Antall effektive dagsverk i felt utgjorde 2612, som er litt mindre enn i 2011. Ordinær eksplosivrydding, bruk av skytefelthund, og anleggsarbeider, vil fortsette i 2013.

7.2 Felles integrert forvaltningssystem

Forsvarets innføring av et felles integrert forvaltningssystem (FIF) er en aktivitet som foregår over flere år, der det trinnvis tas i bruk ny funksjonalitet. Hensikten med et FIF er å effektivisere forvaltningen og samtidig medvirke til modernisering av Forsvaret. FIF forbedrer Forsvarets styring av personell-, materiell- og økonomiressurser, basert på korrekt og tidsriktig informasjon.

Innføringen av FIF påvirker hvordan Forsvaret gjennomfører sine forvaltningsprosesser og organiserer ulike forvaltningsmiljøer, og grensesnittene mellom dem. Forsvarets FIF-administrasjon i Forsvarsstaben er i en oppbyggingsfase, med ansvar for et effektivt og helhetlig rammeverk rundt driften og videreutviklingen av løsningen.

Forsvaret har nå flere nye prosjekter i gang for å følge opp neste trinn i FIF-utviklingen. Prosjektene skal bidra til å innføre nye arbeidsprosesser og ny teknologisk understøttelse innenfor logistikk-, HR- og styringsområdet. En ny løsning på HR-området er først ute i rekken, og den vil bli levert ultimo 2013.

Forsvarets FIF-satsing har et stort omfang både nasjonalt og i NATO-sammenheng. Forsvaret har en god dialog med flere aktører for å utveksle erfaringer, og er også en aktiv deltaker i Defence Interest Group, et institusjonalisert samarbeid mellom leverandøren SAP³⁶ og 20 brukernasjonene og organisasjoner, blant annet NATO Maintenance and Supply Agency (NAMSA), i den hensikt å videreutvikle kostnadseffektive og forsvarsspesifikke løsninger innenfor forvaltning og virksomhetsstyring.

7.3 Internasjonalt forsvarssamarbeid

7.3.1 Innledning

Flernasjonalt forsvarssamarbeid kan defineres som aktiviteter som Forsvaret gjennomfører sammen med én eller flere nasjoner. Dette samarbeidet faller inn under Norges sikkerhets- og forsvarspolitik. Forsvarsdepartementet har for 2012 gitt de overordnede føringene og prioriteringene for Forsvarets flernasjonale samarbeid.

Flernasjonalt forsvarssamarbeid skal understøtte ivaretagelsen av Norges sikkerhetspolitiske interesser i bred forstand. Norges sikkerhetspolitiske hovedforankring er alliansesamarbeidet i NATO. Betydelig vekt og ressurser har vært lagt i samarbeidet innenfor alliansen. Dette bidrar til å understøtte den allierte sikkerhetsgarantien. Særlig vekt har vært lagt på samvirke med land som har en sentral rolle i forsvaret av Norge, spesielt gjelder dette USA.

Det flernasjonale forsvarssamarbeidet har fått større oppmerksomhet i 2012. Det skyldes ikke minst de økonomiske utfordringene mange land står ovenfor. Det har vært og vil fortsatt bli lagt vekt på å samarbeide om kostnadseffektive løsninger innenfor materiellsamarbeid, felles kapasiteter, øving og trening og operasjoner. Både NATO og EU har tatt dette inn som hovedpilarer. I tillegg er partnerskapsamarbeidet understreket som et viktig satsingsområde. Forsvaret har fulgt dette opp gjennom sitt flernasjonale engasjement og sine flernasjonale aktiviteter. Dette gjelder innenfor NATO, i det nordisk-baltiske samarbeidet og innenfor bilaterale og flernasjonale fora.

³⁶ SAP er IT-applikasjonen som utgjør fundamentet i felles integrert forvaltningssystem (FIF) i Forsvaret. SAP er et ERP-system, og ERP står for Enterprise Resource Planning.

Forsvaret har i 2012 videreført det flernasjonale samarbeidet på omtrent samme nivå som året før. Det innebærer at det i 2012 har vært et samarbeid med mer enn 60 nasjoner.

Eksempler på flernasjonalt forsvarssamarbeid som er gjennomført: operativ virksomhet, materiellanskaffelser, forsvarsindustrielt samarbeid, øvelser, trening, utdanning, forskning og utvikling. Det flernasjonale forsvarssamarbeidet har gitt både økonomiske og kvalitetsmessige gevinster sammenlignet med nasjonale løsninger. Spennet i aktiviteter er av stor interesse i forhold til den graden av gjensidig forpliktelse og avhengighet som kan oppstå som en konsekvens av samarbeidet. Det er en vesensforskjell mellom sporadiske samtaler til full integrering i operative enheter.

For bedre å styre det flernasjonale forsvarssamarbeidet har planleggingen av denne aktiviteten for første gang vært en integrert del av den ordinære plan- og budsjettprosessen.

7.3.2 Alliansesamarbeidet

Norges sikkerhetspolitiske hovedforankring er alliansesamarbeidet i NATO. Det er derfor lagt betydelig vekt på samarbeid som bidrar til å understøtte den allierte sikkerhetsgarantien. Forsvarets bidrag til NATOs operasjoner og beredskapsstyrker er og blir viktig. I tillegg er endringen av NATOs kommandostruktur og prosessen rundt hvilke stillinger Forsvaret skal bekle i den nye reduserte kommandostrukturen, blitt avklart. Oppfølgingen av initiativene tatt under NATOs toppmøte i Chicago er påbegynt. Parallelt med betydelige nedskjæringer i de fleste lands forsvarsbudsjetter er det behov for store investeringer i nødvendige militære kapasiteter for fremtiden. Byrdefordelingen innenfor alliansen er en utfordring, ettersom den amerikanske andelen av ressursene i NATO blir stadig større. Den såkalte «Forsvarspakken», som ble vedtatt under toppmøtet, skulle være NATOs svar på denne negative utviklingen. Dette arbeidet er påbegynt. Det ble også erklært en såkalt interimskapasitet for alliansens territoriale missilforsvar. Forsvarets eventuelle bidrag her er fortsatt til vurdering.

I NATOs stående reaksjonsstyrke (NATO Response Force, NRF) har Forsvaret kun hatt et lite bidrag. Intensjonen er å øke våre bidrag i NRF gradvis frem mot 2015. Dette planarbeidet er godt i gang. Forsvaret bidro med mineryddingsfartøy og ledelse i en av de stående maritime gruppene i 2012. Ambisjonen er at Norge også deltar med en fregatt fra 2013. Forsvaret vil fortsette sitt bidrag til NATOs styrkestruktur. Her er det tysk / nederlandske korpset Forsvarets prioriterte satsingsområde.

Utredning av Forsvarets operative hovedkvarters (FOH) NATO-tilknytning fortsetter. Det har som målsetting å bidra til økt forståelse i NATOs kommandostruktur for alliansens regionale utfordringer og å samordne arbeidet nasjonalt for å sikre at Norge effektivt kan motta, støtte og samvirke med allierte styrker på norsk territorium eller i norske nærområder. Kostnadsaspektene skal klargjøres i 2013.

7.3.3 Transatlantisk link

Norge har i dag et utstrakt forsvarssamarbeid med USA, som er den viktigste allierte samarbeidspartneren. Det langvarige og nære forholdet til USA er et uttrykk for både historiske tradisjoner og militærstrategiske realiteter. Forhåndslagring av amerikanske materiell i Norge innenfor Marine Corps Prepositioning Program – Norway (MCPN) er fortsatt en hjørnestein i det bilaterale forholdet. Arbeidet med endringen av forhåndslagret materiell som følge av endrede militærstrategiske forhold pågår. Dette arbeidet vil kunne ha en positiv effekt på nytteeffekten av en slik styrke i forbindelse med forsterkning av Norge, men også føre til endringer i programmet innenfor vertsnasjonsstøtte, kompetanse, organisasjon og fasiliteter. Forhåndslagring av bakke-

materiell til støtte for US Air Force og sykehusmateriell til støtte for US Navy er fortsatt til vurdering hos amerikansk myndigheter.

7.3.4 Nordsjøsam arbeidet

Nordsjøstrategien ble utviklet tidlig på 2000-tallet. I 2010 ble Northern Group-samarbeidet etablert som en videreutvikling av Nordsjøstrategien. Hovedmålet med strategien er å bygge videre på de etablerte bilaterale båndene mellom Norge og de nære allierte i regionen, for derigjennom å styrke den felles operative evnen. Strategien legger vekt på det bilaterale samarbeidet innenfor denne regionen.

Dette flernasjonale forsvarssamarbeidet er godt og er under utvikling. Nye samarbeidsarenaer er kontinuerlig til vurdering. Dette legger grunnlag for et tettere samarbeid mellom nasjonene i denne regionen i årene som kommer.

7.3.5 Nordisk samarbeid

Det nordiske samarbeidet videreutvikles innenfor rammen av Nordic Defence Cooperation (NORDEFECO). NORDEFECO er ikke en organisasjon, men et samarbeidsforum. Nye initiativ er kontinuerlig til vurdering for å finne kostnadseffektive løsninger. Dette gjelder innenfor strategisk utvikling, kapabiliteter, utdanning, trening og øving, og operasjoner. NORDEFECOs handlingsplan utgis årlig og er en sammenstilling av hvilke prosjekter som skal videreføres / utredes. I tillegg blir det utgitt en årlig rapport om gjennomførte tiltak.

7.3.6 Bilateralt forsvarssamarbeid, Russland

Forsvarets forhold til russiske styrker er viktig for å sørge for et godt naboforhold i nord. Norge og Russland har videreført det bilaterale militære samarbeidet også i 2012. Aktiviteter som er gjennomført i 2012, er i hovedsak besøk, møter og øvelser. Øvelse Pomor ble gjennomført med et godt resultat. Kystvakten og grensevakten er hovedsamarbeidspartnere på norsk side. Samtidig er besøksutveksling på høyt militært nivå, for eksempel årlige samtaler mellom sjefen for Militærdistrikt Vest og sjefen for FOH, viktig for å etablere gjensidig forståelse, tillit og kanaler for kontakt i eventuelle krisesituasjoner.

7.3.7 Forsvars- og sikkerhetssektorreform (FSSR)

I lys av økt etterspørsel og behov for FSSR-støtte har Forsvarets innsats på dette området økt.

Geografisk prioriterte innsatsområder for FSSR i 2012 har vært de regionale prosjektene på Vest-Balkan, bilateralt samarbeid med Serbia, Bosnia-Hercegovina, Makedonia og Montenegro og enkelttiltak i Kaukasus (Georgia og Ukraina). Aktiviteten har med mindre justeringer vært gjennomført i samsvar med de bilaterale planene.

Videre er samarbeidet med de nordiske landene i prosjektet African Capacity Building (ACB), videreført. ACBs mål er å styrke Den afrikanske unionens (AU) evne til krisehåndtering og fredsoperasjoner. Samarbeidet er rettet mot land i Øst-Afrika. Aktiviteten er ivaretatt gjennom en stedlig offiser med et spesielt ansvar for utvikling av regionale maritime kapasiteter. Arbeidet på ACB-området er støttet av Forsvarets høgskole (FHS) og andre relevante avdelinger etter behov.

7.4 Intern kontroll

Mål- og resultatstyring er det overordnede styringsprinsippet i statlig forvaltning. Mål-, resultat- og risikostyring (MRR) og intern kontroll (IK) er sentrale elementer i tilnærmingen til god styring og kontroll i Forsvaret.

Forsvaret arbeidet i 2011 med implementering av mål-, resultat- og risikostyring og intern kontroll ved samtlige driftsenheter i Forsvaret (DIF). Staten har i 2012 arbeidet med å videreutvikle

bruk av MRR-metodikken i eksisterende styringsprosesser og å sikre etableringen av et velfungerende internkontrollsystem ved Forsvarets driftsenheter.

Det er opprettet et eget metodeteam i FST for å fasilitere arbeidet med å etablere og vedlikeholde FSJs strategiske målbilde. Hensikten er å forbedre kvaliteten og oppfølgingen av målbildet og risikoer som kan true måloppnåelsen, og derigjennom gi et bedre grunnlag for styring av Forsvarets virksomhet. Teamet skal også bidra til kompetanseheving innenfor MRR og støtte DIF-ene i deres utvikling av eget målbilde og risikooppfølging.

Forsvaret arbeider målrettet for å videreutvikle gode og funksjonelle styrings- og kontrollsystemer som skal bidra til å redusere risikoen for avvik til et akseptabelt nivå. Det er i planprosessen for 2013–2016 blitt lagt større vekt på å ta utgangspunkt i DIF-enes egne målbilder og ambisjonsnivå, og gjennom styringsdialogen høsten 2012 mellom FST og DIF-ene har man drøftet de risikofaktorene som utgjør størst trussel mot måloppnåelsen i Forsvaret.

Det er gjennomført et omfattende og grundig arbeid for å rette opp de svakhetene og manglene som er avdekket gjennom interne og eksterne revisjoner.

Forsvaret er en stor og meget kompleks virksomhet, som gjør sitt ytterste for å etterleve de lovene og reglene som gjelder. Innenfor driftsanskaffelser og materiellområdet har Riksrevisjonen hatt gjentatte merknader. Arbeidet med å korrigere årsaken til disse merknadene har hatt betydelig prioritet. I 2012 har arbeidet blant annet foregått ved at noen utvalgte DIF-er har fått en spesielt tett oppfølging fra Forsvarsstaben. Det er utarbeidet konkrete tiltaksplaner, som følges opp med jevnlig statusmøter. Denne måten å arbeide på er krevende, men det viser seg at den tette oppfølgingen gir gode resultater – både kortsiktig i form av at misforhold opphører, men også på lengre sikt ved at det bygges kompetanse. Arbeidet videreføres i neste periode.

7.5 Interneffektivisering

7.5.1 Bakgrunn

Interneffektivisering var en ment å delfinansiere Forsvarets struktur i langtidsperioden. Ifølge IVB LTP og St.prp. nr. 48 (2007–2008) skulle dette gjøres: «...ved å effektivisere ulike interne prosesser i forsvarssektoren tilsvarende et krav på minimum 0,5 pst. årlig effektivisering med målsetting om varig å frigjøre 150 millioner kroner hvert år i perioden 2009–2012 (til sammen 600 millioner kroner)...»

7.5.2 Gjennomføring i 2012

Forsvaret har i 2012 gjennomført og realisert tiltak for en verdi tilsvarende 139 millioner kroner. I langtidsperioden har Forsvaret tilfredsstilt kravene til interneffektivisering (IE). Ved inngangen til perioden ble det stilt et krav om å gjennomføre tiltak til en verdi av 668 millioner kroner (2012-kroner).

Effektene av disse tiltakene er oppnådd innenfor områdene kostnadsreduksjoner, økt produksjon, unngåtte kostnader og økt kvalitet.

Kravene ble fordelt med relativt lik verdi på hvert år i perioden og fordelt på Forsvarets driftsenheter. Det oppnådde resultatet for langtidsperioden viser at Forsvaret har effektivisert for en verdi tilsvarende 825 millioner kroner:

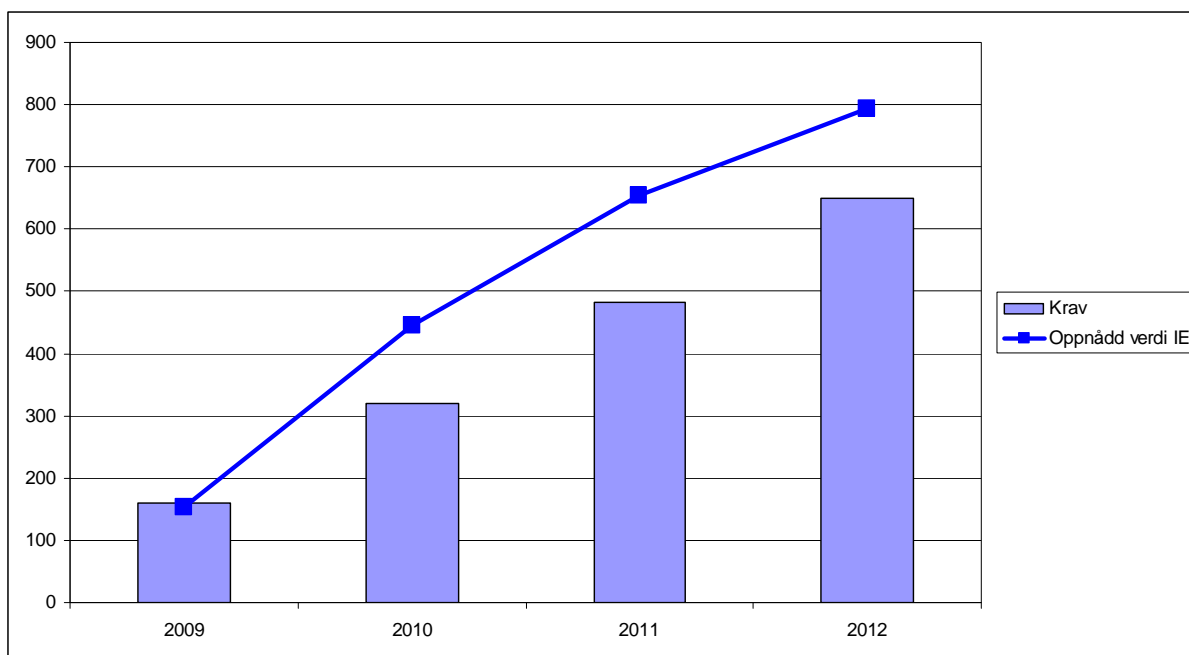

Figur 6 Oppnådd resultat IE for perioden 2009–2012.

7.6 Likestillingsredegjørelse etter aktivitets- og redegjørelsesplikten

7.6.1 Målsettinger på likestillingsområdet

Forsvaret har som mål å øke kvinneandelen blant tilsatt personell, herunder befal, vervede og sivile, og å få flere militære og sivile kvinner inn i ledende stillinger. Det er også en målsetting å øke andelen kvinner i førstegangstjenesten. I St.meld. nr. 36 (2006–2007) «Økt rekruttering av kvinner til Forsvaret», ble målet om 20 prosent andel kvinner blant militære innen 2020 vurdert å være et realistisk måltall.

Behovet for mangfold i organisasjonen har endret seg noe over tid. I dag er mangfold viktig først og fremst på grunn av operative behov, altså nytte, men det handler også om legalitet, legitimitet, rettferdighet og etikk.

I et moderne forsvar har mangfold en egenverdi. Alle mennesker er like mye verd, uavhengig av etnisk eller religiøs bakgrunn, alder, kjønn eller seksuell orientering. Forsvaret har nulltoleranse for mobbing, trakassering og uønsket seksuell oppmerksomhet. Forsvarets verdigrunnlag sier også at Forsvaret skal gjenspeile samfunnets mangfold og gjenspeile både menn og kvinners perspektiver og verdier.

7.6.2 Historikk

I 1976 vedtok Stortinget at kvinner skulle få tilgang til å tjenestegjøre i militære stillinger. Befalsutdanningen ble åpnet for kvinner i 1977. Kvinners adgang til å avtjene førstegangstjenesten ble vedtatt av Stortinget i 1984 og satt i verk i 1985. I 1984 besluttet Stortinget at det skal være full yrkesmessig likestilling mellom kvinner og menn i Forsvaret, også i stridende stillinger. Norge er et av få land i den vestlige verden der kvinner har full tilgang til stridende stillinger på lik linje med menn.

I 2010 innførte Stortinget pliktig sesjon for kvinner. Dette innebærer at jenter født i 1992 eller senere har sesjonsplikt på lik linje med menn. Kvinner er imidlertid ikke vernepliktige og det er frivillig for kvinner å tjenestegjøre i Forsvaret dersom de blir kjent tjenestedyktige etter sesjon. Kvinner som begynner på en utdanning i Forsvaret, eller som avtjener frivillig førstegangstje-

neste, må underskrive på en villighetserklæring som innebærer at de påtar seg den samme tjenestetjøringsplikten som menn (tjenesteplikt inntil fylte 44, år eller 55 år for vernepliktig befall).

7.6.3 Tilstandsrapportering 2012

Totalt har Forsvaret en kvinneandel på ca. 16 prosent (militære og sivile). Kvinneandelen blant militære er 9,1 prosent, blant sivile 32,8 prosent.

Desember 2012	Fordeling militære/ sivile	Fordeling kvin- ner/ menn	Utviklingstrekk siden april 2012
Antall tilsatte 16 966	Militære 68,7 %	Kvinner 9,1 %	Økning
		Menn 90,9 %	Nedgang
	Sivile 31,3 %	Kvinner 32,8 %	Uendret
		Menn 67,2 %	Uendret

Tabell 57 Ansatte (antall) Forsvaret fordelt på kjønn per 31. desember 2012 (utenom kapittel 1792)

Kvinneandelen er dermed innenfor det som er akseptabelt når det gjelder sivile kvinner. Derimot har etaten fortsatt en lang vei å gå for å oppnå den politiske målsettingen om 20 prosent kvinneandel blant militært tilsatte kvinner innen 2020. I 2012 var det 11 650 militært tilsatte i Forsvaret (faste, midlertidige, vervede). Av disse var 1060 kvinner. Forsvarets forskningsinstitutt har gjort simuleringer som tilsier at antallet militære kvinner nesten må mer enn dobles de neste syv årene for å nå målsettingen om 20 prosent kvinner innen 2020. Dette vil innebære at antallet militære kvinner må øke med 150–250 hvert eneste år frem mot 2020. Siden det totale antallet militære stillinger ikke skal økes må antall militært tilsatte menn reduseres.

Vi har i dag relativt god innsikt i hvilke mekanismer hos den enkelte og i strukturen som gjør at fremgangen med å rekruttere og beholde kvinner ikke har den ønskede progresjonen. Norge er et av de landene med størst yrkesmessig deltakelse blant kvinner, men jenter og gutter har ulike interesser og preferanser når det kommer til utdannings- og karrierevalg. Dette bidrar til et kjønnsdelt utdanningssystem og arbeidsliv. Forskere antar dette kan skyldes at gutter og jenter oppdras til å ha ulike roller, og at tradisjonelle forventninger til Forsvaret og hva som er en god soldat virker begrensende og ekskluderende for både jenter og gutter. Dermed rekrutteres personer som passer inn i den eksisterende kulturen, og kvinner og menn som søker seg til Forsvaret, har relativt like egenskaper.

Resultater fra sesjon viser at kvinner har en tendens til å undervurdere sine egne fysiske kapasiteter og i mindre grad enn menn anser seg som passende for den typen tjeneste som de forventer seg i Forsvaret. Undersøkelser tyder også på at kvinner mangler kunnskap om organisasjonen, og at generasjonsoverført informasjon ofte har gått ut på dato. Det første kan skyldes at verneplikt og førstegangstjeneste over tid har vært forbeholdt menn, og at kvinner i mindre grad har vært nødt til å forholde seg aktivt til organisasjonen.

Lokalisering av Forsvarets baser kan også være et viktig hinder for mangfoldet i Forsvaret. Mens samfunnsutviklingen går i retning av urbanisering, finnes mange av Forsvarets arbeidsplasser i distriktene. Endrede forventninger til kjønnsrollene og fremveksten av to-karrierefamilien har ført til at valg knyttet til balanse mellom familieliv og karriere er en problemstilling som gjelder begge kjønn. Det kan imidlertid synes som om kvinner i mindre grad er villige til å flytte fra

sentrale områder for å satse på en karriere i de områdene Forsvaret, som følge av politiske beslutninger, er lokalisert til.

Samtidig er det interessant å merke seg at kvinner deltar og er villige til å ta på seg forpliktelser til deltakelse i internasjonale operasjoner på lik linje med menn. Av de 459 som tjenestegjør i internasjonale operasjoner ved utgangen av 2012 er 40 kvinner, en andel på 8,7 prosent.

Forsvarsgren	Antall kvinner	Prosent	Utviklingstrekk siden april 2012
Hæren	333	8,8 %	Økning 0,8 %
Sjøforsvaret	184	8,5 %	Økning 0,5 %
Luftforsvaret	195	9,0 %	Økning 0,4 %
Heimevernet	25	6,5 %	Økning 0,2 %
FLO	52	6,5 %	Uendret
Øvrige staber	247	13,3 %	Økning 3,3 %

Tabell 58 Andel militært tilsatte kvinner i forsvargrenene per 31. desember 2012

Flere kvinner enn menn slutter i Forsvaret. Særlig gjelder dette kvinner under 30 år. Det kan se ut som om det er to hovedgrunner til at kvinner slutter. Den første er at kvinner bruker Forsvaret som et springbrett til andre karrierer. Den andre grunnen kan være at mange kvinner ikke finner seg til rette i kulturen i organisasjonen, og at de tar i bruk tilpasningsstrategier for å bli værende. Forsvaret har vært og er fremdeles mannsdominert, og det er i hovedsak menn som har vært kulturbærere i organisasjonen. Et interessant funn fra nyere forskning viser imidlertid at eldre menn i Forsvaret (menn over 45 år) er mer likestillingsorientert enn yngre menn i Forsvaret, og at eldre menn i Forsvaret er mer likestillingsorienterte enn menn i samfunnet for øvrig.

Til tross for politisk, organisatorisk og forskningsmessig prioritering vil det være svært utfordrende å nå måltallene for 2020 med dagens virkemidler. Utviklingstrekkene viser imidlertid en svak positiv trend når det gjelder andelen kvinner ved Forsvarets skoler og i førstegangstjenesten. Andel kvinner på befalsskolene har økt fra 14,9 prosent i 2010 til 18 prosent i 2012. Ved Hærens befalsskole økte kvinneandelen fra 12 prosent i 2011 til 20 prosent i 2012. Dette viser at arbeidet med å rekruttere kvinner gir resultater, selv om progresjonen ikke er i samsvar med de politiske ambisjonene.

Grad	Antall kvinner	Prosent	Utviklingstrekk siden april 2012
Generalløytnant/viseadmiral	0	0,0 %	Uendret
Generalmajor/kontreadmiral.	2	11 %	Økning (1 %)
Brigader/flaggkommandør	1	2,0 %	Uendret
Oberst/kommandør	7	4,0 %	Økning (2,9 %)
Oberstløytnant/kommandørkaptein	41	4,3 %	Økning (0,4 %)

Grad	Antall kvinner	Prosent	Utviklingstrekk siden april 2012
Major/orlogskaptein	169	8,3 %	Økning (0,9 %)
Kaptein/kapteinløytnant.	194	7,9 %	Økning 0,3 %
Løytnant	202	10,7 %	Nedgang (0,5 %)
Fenrik	169	11,1 %	Nedgang (0,4 %)
Sersjant/kvartermester	154	12,0 %	Nedgang (0,9 %)
Vervede	121	9,7 %	Økning (0,6 %)

Tabell 59 Kvinner i Forsvaret fordelt på grad, inklusive midlertidige grader, per 31. desember 2012

Det har de senere årene vært en betydelig økning i antall kvinner på oberst- / kommandørnivå og høyere. I 2007 var det tre kvinnelige offiserer på dette nivået. I 2012 er det ti, hvorav to er generalmajor / kontreadmiral. Forsvaret vil fortsette å arbeide aktivt for å få flere kvinner i ledende stillinger, og dette gjelder både sivile og militære. Det er viktig å merke seg at Forsvaret allerede gjør en innsats for å øke andelen. Det er også verdt å merke seg at tilsetting eller avgang av én kvinne vil utgjøre en stor forskjell på dette nivået, fordi antallet lederstillinger er relativt lavt.

	Kjønnsbalanse			Lønn	
	Totalt antall	Prosent kvinner	Prosent menn	Prosent kvinner	Prosent menn
Totalt	100	17	83	98	100
General til brigader, direktør	0,5	4	96	101	100
Oberst, avdelingsdirektør	1	7	93	100	100
Oberstløytnant, seniorrådgiver	11	12	88	99	100
Major/kaptein, rådgiver/seniorkonsulent	30	11	89	101	100
Løytnant, førstekonsulent	28	26	74	142	100
Fenrik/sersjant, konsulent/sekretær	29	16	84	103	100

Tabell 60 Lønnsoversikt

I lønnsoversikten er det tatt utgangspunkt i den ansattes lønnstrinn og personellet er fordelt etter samme inndeling som for kjønnsbalansen. Forsvarssjefen, sjefer for driftsenheter direkte underlagt forsvarssjefen og dessuten generalinspektørene, har egne lønnsavtaler og fremkommer ikke av denne oversikten.

Forsvaret har gjennom en rekke år arbeidet for å utjevne lønnsforskjeller mellom kvinner og menn. Tallene i tabellen tyder på at arbeidet har lyktes på de fleste nivåer. Det kan imidlertid være noe usikkerhet knyttet til tallene fordi lønnsdata og personelldata ikke er samlet i en database, og de må derfor bearbeides manuelt.

	Prosent kvinner	Prosent menn
Deltid	6,1	1,3
Midlertidige stillinger	8,3	2,4
Sykefravær	5,9	2,4
Foreldrepermisjon	69,5	30,5

Tabell 61 Bruk av deltid, midlertidig tilsettinger, sykefravær og foreldrepermisjon

Tabellen over viser bruk av deltid, midlertidig tilsettinger, sykefravær og foreldrepermisjon fordelt på militært tilsatte kvinner og menn. Vesentlig flere kvinner enn menn arbeider deltid, noe som gjenspeiler situasjonen i samfunnet for øvrig. Da Forsvaret ikke har tradisjon for å lyse ut stillinger med redusert stillingsprosent, er det nærliggende å tro at den enkelte selv har tatt initiativ til å redusere stillingsbrøken. Flere kvinner enn menn er dessuten tilsatt i midlertidige stillinger.

Sykefraværet er lavere i Forsvaret enn snittet i samfunnet for øvrig. Tallene for tredje kvartal 2012 (siste tilgjengelige tall) er typiske og viser en sykefraværspersent på 3,1 i Forsvaret versus 5,6 for landet samlet sett. Konkret er det menn (mannlige offiserer) som kommer særskilt positivt ut i statistikken. Samtidig er det viktig å påpeke at også kvinnene i Forsvaret ligger forholdsvis langt under snittet (6,0 prosent versus 7,2 prosent i tredje kvartal 2012). Enkelte avdelinger har et sykefravær som er på høyde med samfunnet for øvrig. Dette gjelder avdelinger som kjennetegnes av tungt og ensidig arbeid.

Forklaringen på kjønnsforskjellene er sammensatt og bare delvis uttømmende: Det er et faktum at en stor del av arbeidstakerne i Forsvaret er selektert inn på bakgrunn av (blant annet) god helse. Det ville være overraskende om dette ikke påvirker sykefraværspersenten. Samtidig har en betydelig andel av Forsvarets ansatte vært utsatt for særlige påkjenninger i forbindelse med internasjonal tjeneste. Det er også et faktum at det er en større bevissthet om helse blant ansatte i Forsvaret enn i samfunnet for øvrig (god helse for eksempel en forutsetning for videre utfordringer og karriere). En del sivile menn og kvinner i Forsvaret har samtidig funksjoner der det kan forventes høyere sykefravær (stillesittende, ensidig, turnusbasert og vedvarende tungt arbeid – for eksempel ved Forsvarets verksteder).

Det er rimelig å anta at Forsvarets sterke prioritering av oppfølging ved sykefravær og konkrete oppfølgingstiltak i på bakgrunn av Forsvarets medarbeiderundersøkelse, vil slå positivt ut også i sykefraværstatistikken.

Foreldrepermisjon er beregnet ut fra totalt antall permisjonsdager fordelt på kjønn. Det er fremdeles flest kvinner som tar ut foreldrepermisjon. Sammenlignet med 2011 har det vært en liten økning i andelen menn som tar ut denne permisjonen (opp 0,5 prosent). Dersom denne økningen

vedvarer kan det eventuelt indikere at menn ønsker å møte de endrede forventningene til mannsrollen ved i større grad å ta aktiv del i ansvaret for hjem og familie.

Overtidsbruken i Forsvaret i 2012 var fordelt med 13 prosent for kvinner og 87 prosent for menn, mot 12 prosent for kvinner og 88 prosent for menn i 2011. Utviklingen har vært stabil over flere år, selv om det i 2012 er en marginal økning i overtidsbruk blant kvinner. Noe av årsaken til dette kan være at kvinneandelen har økt, slik at flere kvinner enn før blir pålagt overtid. Dersom tallene sammenholdes med kvinneandelen i Forsvaret, fordeler bruken av overtid seg relativt jevnt mellom kvinner og menn.

På de neste sidene vises en tabell om likestilling.

Utfordring	Tiltak	Status	Målsetning	Målgruppe	Ansvarlig	Resultat
Øke kvinneandelen (militære)	Pliktig sesjon for kvinner	Innført i 2010	Alle kvinner i målgruppen gis informasjon om F.	Kvinner	Vernepliktsverket	Evaluering
	Evaluere opptakskravene ved Forsvarets skoler	Startet i 2013	Finne ut om opptakskravene ekskluderer kvinner.	Alle	Forsvarets Høgskole	Forventes ferdigstilt desember 2013
	Ulike forskningsprosjekt på kvinner, mangfold, kultur	Pågår	Kartlegge hvorfor kvinner slutter i Forsvaret, hva som får dem til å bli. Finne tiltak som kan iverksettes.	Kvinner og menn	FD/FFI mf.	
For få kvinner i ledende stillinger	Lederutviklingsprogram for militære og sivile: a) Kvinntopp, b) Lupro	Pågår	Motivere kvinner til å søke ledende stillinger. Utvikle de som ledere	a) Kvinner b) Kvinner og menn	Forsvarets høgskole	Evalueres fortløpende
	Karriereutviklingsprogram for militære i perioden 2012–2013.	Starter i 2012	Gi deltakerne en plattform som gjør at de kan kvalifisere seg til å søke stillinger på høyere nivå.	Kvinner og menn, totalt 20 personer.	Forsvarsstaben	Bevisstgjøring. Evalueres i 2014.
	Moderat kvotering ved inntak til Forsvarets Stabsskole	Pågår	Kvinner får videregående officers utdanning og kvalifiserer for ledende stillinger.	Kvinner	Forsvarsstaben	
	Kvalifiserte kvinner oppfordres til å søke stilling på oberst/høyere nivå. Kvalifiserte kvinner skal omtales i innstillingen. Moderat kjønnskotering blir brukt.	Pågår	Flere kvinner i ledende stillinger, på høyeste nivå	Kvinner	Forsvarsstaben, generalinspektørene	

Utfordring	Tiltak	Status	Målsetning	Målgruppe	Ansvarlig	Resultat
For få med annen etnisk bakgrunn i Forsvaret, Forsvaret skal gjenspeile mangfoldet i samfunnet	Oversette rekrutteringsmateriell til andre språk. Besøke ulike trossamfunn for å informere om F.	Gjennomført.	Rekruttere flere med annen etnisk bakgrunn.	Ikke-etnisk ungdom og deres foreldre/ foresatte	Forsvarsstaben	Vil vises på sikt.
	Tilrettelegging for ulik religionsutøvelse	Gjennomført.	Rekruttere og beholde flere personer med annen religiøs bakgrunn.	Personer med annen religion enn kristendommen	Forsvarsstaben, generalinspektørene, feltprosten	Virker tilfredsstillende
	Tilby ulik mat i kantiner, på øvelser etc.	Gjennomført.	Rekruttere og beholde flere med annen religiøs og/eller etnisk bakgrunn.	Personer med annen religiøs og/eller etnisk bakgrunn.	Forsvarsstaben, generalinspektørene	Virker tilfredsstillende
	Innarbeide bestemmelser for bruk av religiøse symbol i Forsvarets felles uniformsreglement	Gjennomført	Rekruttere og beholde flere med annen religiøs og/eller etnisk bakgrunn.	Personer med annen religiøs og/eller etnisk bakgrunn.	Forsvarsstaben, generalinspektørene	
Å få styrket fokuset på mangfold i Forsvaret	Ha en mangfoldserklæring i kunngjøringsteksten	Gjennomført	Øke rekrutterings-grunnlaget til Forsvaret	Alle, særskilt de som er underrepresentert	Alle	

Utfordring	Tiltak	Status	Målsetning	Målgruppe	Ansvarlig	Resultat
	Øke fokuset på å motivere vernepliktige mannskaper med annen etnisk bakgrunn til å søke befalsutdanning	Pågår	Flere med annen etnisk bakgrunn på befalsskoler og ev. krigsskoler.	Personer med annen etnisk bakgrunn	Vernepliktsverket	Vil vises på sikt.
	Kalle inn kvalifiserte personer med annen etnisk bakgrunn og/eller nedsatt funksjonsevne til intervju	Pågår	Øke rekrutterings-grunnlaget til Forsvaret	Alle, særskilt de som er underrepresentert	Alle	
	Implementere Forsvarets Verdigrunnlag	Pågår	At Forsvarets personell skal etterleve Forsvarets kjerneverdier respekt, ansvar og mot i alt de gjør.	Alle	Forsvarsstaben, alle sjefer	
	Arbeide med Holdninger, Etikk og Ledelse (HEL)	Pågår	Styrke fokuset på mangfold i Forsvaret	Alle	Forsvarsstaben	
Implementere en nulltoleranse for mobbing, trakassering og uønsket seksuell oppmerksomhet	Utgi veileder for håndtering av saker som omfatter mobbing og seksuell trakassering.	Gjennomført 2011	Sørge for at alt personell vet hvilke rutiner som skal følges når noe skjer.	Alle	Forsvarsstaben	
	Iverksette en kampanje mot mobbing, trakassering og uønsket seksuell oppmerksomhet	Vurderes	Hindre mobbing, trakassering og uønsket seksuell oppmerksomhet	Alle	Forsvarsstaben	

Tabell 62 Likestilling

7.7 Materiell

Forsvaret har i 2012 videreført tilpasninger og endringer av strukturen for å nå målbildet for 2012, slik det er beskrevet i langtidsplanen for Forsvaret (LTP) for perioden 2009–2012. Det er gjennomført en rekke (større) materiellanskaffelser, noe som også vil fortsette inn i neste langtidsperiode. Nedenfor blir de største og viktigste av disse anskaffelsene omtalt.

7.7.1 Hæren

Hæren er nå midt inne i en omfattende modernisering av strukturen og mottar nytt materiell til alle avdelinger, både ute og hjemme. Satsingsområdene for Hærens investeringer er bedre styrkebeskyttelse, full nattkapasitet, økt rekkevidde, bedre ildkraft og reaksjonsevne, fleksibilitet, presisjon, forbedret evne til å utøve ledelse og evne til å integrere ressurser og kapasitet fra andre forsvarsgrener og fra andre land.

7.7.2 Sjøforsvaret

Flere av materiellprosjektene i Sjøforsvaret er store og komplekse, og de har en varighet på flere år – faktisk strekker tidvis enkelte prosjekter seg over flere langtidsplanperioder (på fire år). Flere av delleveransene til fregattene er forsinket, for eksempel maritimt helikopter (NH-90). For NH-90 er det fremdeles usikkerhet knyttet til leveransene. Systemene forventes imidlertid å bli tilgjengelige om bord i løpet av de nærmeste årene.

Leveransen av nye overflatefartøyer i Skjold-klassen ble fullført i 2012. Det første fartøyet, KNM «Skjold», er nå inne for oppdatering for å få samme konfigurasjon som de øvrige fartøyene.

7.7.3 Luftforsvaret

Innføringen av NH-90 maritime helikoptre i Forsvaret har tatt lengre tid enn forutsatt, som følge av forsinkede leveranser fra industrien. Operativ test og evaluering, og opptrening av operativt og teknisk personell, har pågått i 2012 med det første av de nye NH-90-helikoptrene. Aktiviteten ble styrket ved mottak av NH-90 nr. to, som ble overlevert Forsvaret mot slutten av 2012. Samtidig har de eldre Lynx-helikoptrene opprettholdt en begrenset kapasitet for kystvaktoperasjoner.

Luftforsvaret mistet ett av sine fire C-130J Super Hercules og hele besetningen i en flyulykke i mars 2012. Flyet ble erstattet høsten 2012, og det nye flyet var operativt i oktober.

7.7.4 Heimevernet

Heimevernet har gjennom kvalitetsreformen befestet sin plass i det nye innsatsforsvaret. Begge fartøyene i Reine-klassen ble overført til Sjøforsvaret i januar 2013. Det gjenstår å realisere enkelte typer avdelingsmateriell til deler av heimevernsstrukturen.

7.7.5 Forsvarets logistikkorganisasjon (FLO)

FLO leverer kontinuerlig understøttelse til operasjoner på en god måte og har samtidig ansvar for store materiellanskaffelser og verdiskaping i strukturen. Det stilles meget høye krav til operativitet når det gjelder teknologisk avanserte materiellsystemer.

FLO er en kompetansebedrift, som blant annet utvikler høyteknologisk materiell i samarbeid med industrien. Med nye ansettelse åpnes det for fornyelse, og FLO har derfor i 2012 arbeidet for rekruttering av de rette medarbeiderne for å møte kompetansebehovet i fremtiden. Investeringsevne i FLO er i 2012 styrket med ca. 50 personer. Fleksibilitet og styringsevne er etablert gjennom midlertidig bemanning og kjøp av konsulenttenester.

7.7.6 Forsvarets sanitet (FSAN)

Materiellpakkene for veterinærtjenesten har vært under revisjon gjennom 2012, og det er gjort prøver og forsøk med feltsatser.

Norge har siden 2009 bidratt til å bygge opp et Role 2-feltsykehus i Makedonia. Alt materiell er donert fra Norge og er i prinsippet identisk med de teltbaserte Role 2-enhetene som er fremskaffet til Hæren i Norge. De er også kompatible med tilsvarende enheter i Serbia.

7.7.7 Cyberforsvaret (CYFOR)

Cyberforsvaret har i 2012 rettet økt oppmerksomhet mot implementeringen av nettverksbasert forsvar (NbF) og Forsvarets konseptutviklings- og eksperimenteringsaktivitet (CD&E). Disse to områdene blir videreført, med prioritet i 2013.

Det ble i 2012 identifisert et behov for å oppdatere, styrke og videreutvikle en felles IKT-strategi for Forsvaret. Arbeidet ble utført i 2012, og den formelle strategien blir implementert i 2013.

Samarbeidet med Spania om en felles satellitt ble avsluttet i 2012. Forsvaret viderefører arbeidet med en fremtidig satellittkapasitet og vurderer i den sammenheng andre mulige samarbeidsn-sjoner.

7.8 Omorganiseringer og organisasjonsendringer

Det er ikke gjennomført større omorganiseringer eller organisasjonsendringer i 2012. Året er blitt brukt til å forankre og kvalitetssikre de endringer som ble planlagt og gjennomført tidligere i langtidsperioden.

7.9 Personell

7.9.1 Ledelse

Gjennom hele 2012 har Forsvaret systematisk arbeidet for å styrke kompetansen til Forsvarets ledere. God ledelse er avgjørende for å sikre evnen til å løse pålagte oppgaver, enten det gjelder ledelse av militære operasjoner eller den daglige ledelsen av virksomheten. Kommunikasjonstrening for ledere og kontinuerlig vektlegging av holdninger, etikk og ledelse (HEL) er viktige strategiske tiltak i dette arbeidet.

Arbeidet med å etablere et 360 graders lederutviklingsverktøy som dekker Forsvarets behov, har vært viktig i 2012. Verktøyet foreligger nå i første versjon, og det er fremmet anbefaling for videre implementering. Arbeid med utvikling av relevante kurs for å ta verktøyet i bruk er påbegynt, og vil fortsette i 2013.

Forsvarssjefens grunnsyn på ledelse trådte i kraft 1. juni 2012. Grunnsynet beskriver Forsvarets virkelighet og klargjør at oppdragsbasert ledelse er valgt som prinsipp. Videre beskriver grunnsynet organisatoriske og individuelle forutsetninger for oppdragsbasert ledelse. Gjennom grunnsynet har alle ledere i Forsvaret fått en rettesnor for utøvelsen av sin ledergjerning.

Forsvarets verdigrunnlag ble godkjent av forsvarssjefen 6. juli og gjort gjeldende fra 1. oktober 2011. Verdigrunnlaget ble distribuert til alle ansatte, og det ble også sendt ekstra eksemplarer til hver driftsenhet i Forsvaret (DIF) for bruk i undervisning, på samlinger etc. Forsvarssjefen har promotert verdigrunnlaget i flere ulike sammenhenger, og han er tydelig på at Forsvarets ansatte både skal opptre og lede andre i tråd med Forsvarets kjerneverdier: respekt, ansvar og mot (RAM).

Forsvarsdepartementet ga ut Forsvarssektorens verdigrunnlag høsten 2012. I tillegg til kjerneverdiene i Forsvarets verdigrunnlag (respekt, ansvar og mot – RAM), introduseres verdiene

«åpenhet» og «vidsyn». For Forsvaret vil arbeidet med åpenhet og vidsyn være vinklet mot å gi kraft til forankringen av RAM og arbeidet med HEL.

Forsvaret har i 2012 gjennomført flere lederutviklingsprogrammer. Eksempler er Luftforsvarets mentorprogram og LUPRO. Disse programmene er ledd i å motivere og bevisstgjøre både kvinner og menn, militære som sivile, til videre tjeneste i Forsvaret. Målet er også å motivere for videre karriere og kan således sies å være en del av Forsvarets arbeid for å beholde personellet.

7.9.2 Kompetanse

Forsvaret er en kompetanseintensiv organisasjon med en betydelig bredde i kompetansebehovet. Skal Forsvaret lykkes med å dekke behovet, er det avgjørende med gode systemer og prosesser for målrettet kompetansestyring.

For å sette Forsvaret i stand til å utøve strategisk kompetansestyring er det satt i verk to omfattende tiltak innenfor HR-området. Det ene er prosjekt P2813, HRM³⁷ i FIF, som skal levere den teknologiske understøttelsen for å kunne utøve målrettet kompetansestyring. Denne løsningen skal settes i drift oktober 2013. For å få teknologien til å gi ønsket effekt, har Forsvaret satt av mye tid og ressurser til å arbeide med utvikling av et kompetansekodeverk. Utvikling av kodeverk er av svært stor betydning for løsningen, da dette blant annet skal understøtte kompetansestyring, herunder rekruttering, disponering og karriere- og talentutvikling, og inngå som en vesentlig del av styringsinformasjonen på HR-området. Parallelt med prosjektet gjennomføres det en omstilling av HR-området i Forsvaret. Omstillingen skal gjøre HR mer effektiv, men også tilpasse prosessene til det nye verktøyet. Omstillingen er satt i gang og skal gi ønsket effekt innen 2019.

Det andre tiltaket som er satt i verk er Kompetansereformen, som implementeres i regi av FD. Målsettingen med reformen er å integrere HR-området i etatsledelsen og etatsstyringen, og å modernisere HR ved å gå fra tradisjonell personellforvaltning til strategisk kompetansestyring. Med bakgrunn i dette er det etablert flere underprosjekter som skal støtte oppunder målsettingene. Forsvaret er godt representert i de fleste underprosjektene og bidrar i vesentlig grad til at reformen skal kunne lykkes.

I 2012 har Forsvaret satt i verk og fulgt opp flere initiativ for å rekruttere og beholde personell. Alumni (samling for tidligere ansatte) og re-rekruttering er videreutviklet, noe som har gitt svært positive resultater. Gjennom disse tiltakene identifiserer og følger Forsvaret opp personell som har tjenestegjort i Forsvaret tidligere, og som har kompetanse og kvaliteter som gjør at de ønskes tilbake i aktiv tjeneste. I 2012 ble 224 personer re-rekruttert, en økning fra 156 i 2011.

Et av de viktigste aspektene ved re-rekruttering er at Forsvaret får tak i etterspurt kompetanse langt raskere enn ved tradisjonell nyrekruttering. Et viktig tiltak når det gjelder re-rekruttering, er gjennomføring av karrieredager. Der får personell som har sluttet i Forsvaret eller er i permisjon, en oppdatering om organisasjonen, karrieremuligheter og hjelp til å søke ledige stillinger. I 2012 ble det gjennomført karrieredager i Oslo, Bergen, Tromsø og Trondheim. Forsvaret har videreutviklet systemer og rutiner for bedømmelse av sivil kompetanse, slik at den kan vurderes opp mot den militære utdannelsen og kompetansen til kandidater som allerede tjenestegjør i Forsvaret.

Som andre organisasjoner og virksomheter i Norge merker Forsvaret spesielt mangelen på teknisk utdannet personell. Forsvaret tar denne utfordringen svært alvorlig, ettersom teknisk kompetanse i mange tilfeller er virksomhetskritisk. I 2012 har Forsvaret videreført arbeidet med imp-

³⁷ HRM = Human Resource Management

lementering av kortsiktige og langsiktige tiltak som gjør etaten bedre i stand til å rekruttere og beholde personell med teknisk nøkkelkompetanse. Et av tiltakene har vært å tilpasse lønnsystemet til en horisontal karriere, blant annet ved innføring av to nye lønnsrammer for henholdsvis løytnants- og kapteinsnivået. De nye lønnsrammene innebærer et lønnsmessig incentiv som skal motivere til å tjenestegjøre lenger innenfor de fagområdene dette personellet er spesialisert for. I tillegg har Forsvaret satt i verk tiltak innenfor boligpolitikken, økt fleksibilitet ved yrkestilsetting av avdelingsbefal og en mer fleksibel forvaltning av årsverksrammene.

Avdelingsbefalsordningen skal sikre Forsvaret spesialisert kompetanse, erfaring og kontinuitet på lavere nivå i organisasjonen. Imidlertid er det en utfordring at mange avdelingsbefal slutter før utløpet av kontraktstiden. Derfor har Forsvaret iverksatt en rekke tiltak for å gjøre ordningen mer attraktiv, herunder mulighet for fleksibelt uttak av bonus og bedre tilpassede systemer for avdelingsbefalet i form av utdanning, karriere- / tjenesteplaner og karriereveksling.

For å forberede Forsvarets personell på en ny karriere ved endt kontrakt, er det satt i verk et karriereskiftprogram, enten til nytt ansettelsesforhold i Forsvaret, innenfor sektoren eller også utenfor forsvarssektoren. Programmet setter deltakerne i stand til å evaluere egen kompetanse og erfaring opp mot de kravene som stilles av en potensiell ny arbeidsgiver, både innenfor og utenfor sektoren. I 2012 ble et pilotprosjekt for karriereskift slutført, med meget gode tilbakemeldinger fra deltakerne. Karriereskiftprogrammet skal fortsette i 2013 for målgruppene vervede, avdelingsbefal, yrkestilsatte og sivile som blir overtallige.

7.9.3 Motivasjon

Forsvaret legger betydelig vekt på å fremme et stimulerende arbeidsmiljø som gir rom for faglig og personlig utvikling. En videreutvikling av personellforvaltningen og HR-strategien skal bidra til at Forsvaret er en attraktiv arbeidsplass.

I 2012 har arbeidstakerorganisasjonene og arbeidsgiveren samarbeidet om å utarbeide og revidere Forsvarets personellhåndbok. Blant annet er tiltak som kan hjelpe Forsvaret med å beholde etterspurt kompetanse, vurdert.

Forsvaret og arbeidstakerorganisasjonene har forhandlet frem nye lønnsrammer for løytnanter og kapteiner, i den hensikt å stimulere til et horisontalt karriereløp og derved beholde spesialistkompetanse.

Videre har Forsvaret inngått en ny arbeidstidsavtale med majoriteten av de regulativlønnede ansatte. Avtalen er tuftet på Lønnsprosjektets anbefalinger fra 2007, og grunnlaget ble gitt med unntaksavtalen i 2009. Avtalen gir felles arbeidstidsbestemmelser for både sivile og militære regulativlønnede arbeidstakere i Forsvaret. Den nye avtalen sikrer også de ansatte et mer reelt vern enn de hadde med det gamle avtaleverket. Avtalen trer i kraft i 2013.

For personell som returnerer fra tjeneste i utlandet, er pendler- og flytteordningene blitt mer fleksible, og Forsvaret har etablert en langsiktig tidshorisont for disponering til utenlandsoperasjoner. Det vil være til fordel for både arbeidstakerne, deres familier og arbeidsgivere.

Alle avdelinger i Forsvaret har etablert familiekoordinatorer. I tillegg til de lokale familiekoordinatorene er nå regionale familiekoordinatorer etablert i Forsvarets veteran-tjeneste. Dette representerer en betydelig styrking for oppfølging av forsvarsfamiliene, i tråd med den gjeldende familiepolitikken. Forsvaret vil fortsette å tilby samlivskurs til forsvarsfamiliene og har etablert en ny og forbedret avtale for disse kursene. Familier til offiserer som skal tjenestegjøre i internasjonale operasjoner, blir gitt prioritet til kursene.

Forsvaret har arbeidet systematisk for å etablere strukturer som skal bidra til at arbeidstakere som utsettes for alvorlig skade eller sykdom, raskest mulig kan gjenopprette aktivitet eller arbeid. I dette ligger det et ønske om at alle – og i særdeleshet denne gruppen – skal opprettholde motivasjon og arbeidsglede på tross av sine utfordringer.

Den årlige medarbeiderundersøkelsen viser at Forsvarets ansatte føler høy grad av tilhørighet til organisasjonen og har høy jobbtilfredshet. Undersøkelsen viser også svært gode resultater relatert til ledelse, og svært mange ansatte identifiserer seg med Forsvarets kjerneverdier: respekt, ansvar og mot.

7.9.4 Organisasjonskultur

Forsvaret forvalter betydelige ressurser. Samfunnet må ha tillit til at disse ressursene går til fellesskapets beste. Forsvaret skal derfor være preget av en åpenhetskultur som synliggjør hvordan ressursene blir brukt. Holdninger, etikk og ledelse (HEL) skal stå sentralt i arbeidet med å styrke profesjonsidentiteten og yrkes stoltheten.

Varslingskanalen som ble etablert som del av HEL-arbeidet er evaluert. På bakgrunn av evalueringen er det identifisert tiltak for forbedring. Forbedringsarbeidet fortsetter i 2013.

2012 var det avsluttende året for den reviderte handlingsplanen for HEL i forsvarssektoren. Arbeidet med implementeringen av lokale tiltaksplaner og bruken av e-læringsverktøyet for HEL fortsetter. Gjennomføringsgraden for e-læringsprogrammet for HEL er fortsatt god. I 2012 har ytterligere 5500 gjennomført e-læringskurset. Det er også gjort et solid arbeid med holdninger, etikk og ledelse i de enkelte driftsenhetene i Forsvaret (DIF). Spennet i aktiviteter og tiltak er stort, og strekker seg fra vektlegging av kulturforskjeller og kulturforståelse på øvelser og i forkant av deployering til utlandet til HEL-seminarer og etisk dilemmatrening ved den enkelte afdeling. Det undervises også i HEL ved alle Forsvarets skoler, og de vernepliktige får kjennskap til HEL, blant annet gjennom faget «Militærmakt og etikk». Tillitsmannsordningen i Forsvaret er også sterkt involvert i arbeidet med holdninger, etikk og ledelse.

Til sammen indikerer dette at HEL er blitt en integrert del av Forsvarets arbeid. Det skyldes blant annet at Forsvarets øverste ledelse har lagt stor vekt på temaet, og at det generelt er gitt ut mye informasjon om HEL og betydningen av å etterleve disse prinsippene i hverdagen.

Som en del av arbeidet med å utvikle organisasjonskulturen deltar Forsvaret også i et statlig nettverk for mangfold, sammen med seks andre statlige aktører. Nettverkets formål er å utveksle erfaringer, lære av hverandre og diskutere ulike problemstillinger knyttet til alle diskrimineringsgrunnlagene.

7.9.5 Helse, miljø og sikkerhet

Mange av Forsvarets arbeidsoppgaver krever oppmerksomhet og kunnskap om helse, miljø og sikkerhet (HMS). Derfor integreres HMS i fellesfagene i grunnleggende befalsutdanning (GBU). HMS-opplæring er også en del av offisersutdanningen på alle nivåer, og Forsvaret holder mange kurs innenfor fagområdet. I samarbeid med Universitetet i Tromsø gjennomføres en HMS-rådgiverutdanning, som består av fire fagmoduler på til sammen 60 studiepoeng.

Forsvaret er en IA-virksomhet (inkluderende arbeidsliv), og NAV fremhever Forsvaret som utøver av meget godt IA-arbeid. I lys av organisasjonens operative formål har Forsvaret som målsetting å være blant de beste IA-virksomhetene innenfor helsefremming og sykdomsoppfølging.

Pålitelig registrering av forhold som kan føre til eller har ført til uønskede hendelser, er essensielt for å sikre god forebygging av skader og ulykker. I 2012 startet arbeidet med å videreutvikle det

elektroniske rapporteringssystemet HMS-registrering. Dette gir Forsvaret stadig bedre saksbehandling og oversikt over skader på personell, materiell og miljø, avvik, nestenulykker / ulykker og positive hendelser / forbedringsforslag.

Forsvarets hovedarbeidsmiljøutvalg (FHAMU) behandler sentrale arbeidsmiljø saker og har medvirket til at Forsvaret evner å finne gode løsninger på vanskelige utfordringer. I 2012 ble det gjennomført fem møter. Sentrale temaer har vært omstilling i Forsvaret, soldatenes helse, arbeidsbelastning og bruk av merarbeidstid, mobbing og uønsket seksuell oppmerksomhet samt Forsvarssjefens virksomhetsplan 2013–2016.

Forsvarets bedriftshelsetjeneste (FBHT) er en del av Forsvarets HMS-arbeid. I 2012 har Forsvaret besluttet ny organisering av FBHT. Tjenesten skal styrkes, slik at den blir enhetlig og omfatter alle ansatte og vernepliktige. Det vil gi økt vektlegging av arbeidsmiljø utfordringer i den operative delen av Forsvaret, og av arbeidet med å legge til rette for arbeidstakere med nedsatt arbeidsevne.

Forsvaret tar også gjennomgående ansvar for rus- og selvmordsforebygging som del av sikkerhetsarbeidet, og har avsatt et årsverk til arbeidet med disse temaene. En del av Forsvarets selvmordsforebyggende program er en krisetelefon (Grønn Linje), et samarbeid med Kirkens SOS. Dette er et lavterskeltilbud til alle Forsvarets arbeidstakere og deres pårørende som måtte ha behov for noen å snakke med i en kritisk livssituasjon. Verdensdagen for selvmordsforebygging markeres, og alle rekrutter gjennomfører undervisningsprogrammet «Et rop om hjelp» fire til tolv uker etter innrykk. Alt personell tilbys også kurset «Førstehjelp ved selvmordsfare», som gir økt mestringskompetanse i kontakt med mennesker som er i selvmordsfare eller i en vanskelig livssituasjon.

Innenfor rusarbeidet har Forsvaret lagt vekt på opplæring og sertifisering av medlemmene i Forsvarets lokale rusmiddelkontaktneemnder. Samtidig gis vernepliktige og ansatte økt kunnskap om narkotika og tydelige forbilder som skal bidra til at Forsvarets nulltoleranse overfor narkotika og doping etterleveres. Forsvarets narkotikagrupper har hatt en nedgang i antall etterforskede straffesaker sammenlignet med tidligere år.

Forsvaret gjennomfører en årlig, felles medarbeiderundersøkelse. Her får alle arbeidstakere muligheten til anonymt å svare på forhold som virker inn på deres arbeidsforhold og arbeidsmiljø. Undersøkelsen blir fulgt opp både sentralt og lokalt, og gjennom godt samarbeid mellom nivåene forsterkes effekten av undersøkelsen. Resultater fra 2012 viser at arbeidstakere i Forsvaret opplever stor grad av støtte fra sine nærmeste overordnede, får delta i beslutningsprosesser og ledes rettfærdig. De opplever økende grad av jobbtilfredshet og tilhørighet. Også mobbing og uønsket seksuell oppmerksomhet synes å synke noe.

7.10 Sikkerhet

Sikkerhetsstyring i Forsvaret («safety og security») omfatter de fem områdene operativ sikkerhet, forebyggende sikkerhetstjeneste, personlig sikkerhet (HMS), miljøvern og materiellsikkerhet.

Innretningen for sikkerhetsarbeidet i Forsvaret stiller til dels krav utover arbeidsmiljøloven (aml). Det skyldes delvis at noen spesielle behov må unntas arbeidsmiljøloven og derfor krever egen regulering og kravsett.

Intensjonen er å redusere risikoen for uønskede hendelser som omfatter alle fem sikkerhetsområder. Alle sikkerhetsområdene må ses i sammenheng. Risikohåndtering for å hindre ulykker og uønskede hendelser innebærer at det må trenes og øves med en viss risiko, for å gjøre personellet best mulig i stand til å møte utfordringer i oppdrag både hjemme og i utenlandsoperasjonene.

Dette krever høy kompetanse og høy kvalitet i gjennomføringen av aktivitetene. Høy kompetanse skapes blant annet gjennom erfaring over tid, kombinert med faglig ekspertise og lederkompetanse. Kvalitet på utdanning og trening krever riktig og sikkert materiell og tilstrekkelig mengde øving og trening. Mengdetrening er fremdeles et av de viktigste grunnleggende prinsippene og gjør Forsvaret i stand til å håndtere kjente og ukjente risikoutfordringer på en best mulig måte.

Forsvarets virksomhet er risikofylt og har også i 2012 ført til dødsfall, skader og alvorlige ulykker knyttet til operasjoner, øvelser og trening. Statistikk over skader og dødsfall står på side 135.

Totalt er det gjennomført 15 dybdeundersøkelser (kommisjon eller undersøkelsesoffiser) etter enkelthendelser i Forsvaret i 2012. Dette antallet er noe lavere enn i 2011 (17). Den alvorligste hendelsen er C-130J-ulykken under Øvelse Cold Response 2012, der fem offiserer omkom.

I 2012 ble en ny blyfri håndvåpenammunisjon tatt i bruk i Forsvaret. Denne ammunisjonen, kombinert med noen kontrolltiltak, har bidratt til at helseplagene man tidligere erfarte stort sett er borte. Forsvaret overvåker imidlertid situasjonen nøye.

Forsvaret er i gang med å få til en bedre koordinering av et helhetlig og proaktivt sikkerhetsarbeid. Konseptet for forbedringer skal nås gjennom sikkerhetsstyring som en viktig og synlig del av virksomhetsstyringen. Målsettingen er å realisere en systematikk som reduserer risikoen i tjenesten, uten skade på mennesker, miljø og materiell, og som forbedrer den operative evnen.

Innføringen av sikkerhetsstyring for hele Forsvaret startet i 2011. Ved utgangen av 2012 er prosessen godt i gang og den skal avsluttes i løpet av 2013. Det er forventet at rammeverket for sikkerhetsstyring er på plass og at Forsvaret ser god styringseffekt, i 2014.

Forsvarsgrenene har et selvstendig ansvar for å utføre aktiviteter på en sikker måte for effektive leveranser innenfor sitt ansvarsområde. Alle forsvarsgrener har nå etablert en felles systematikk for sikkerhetsarbeid. Sikkerhetsinspektører er overordnet ansvarlige for sikkerhetsstyringssystemet internt i de ulike forsvarsgrenene. I de viktigste støtteavdelingene, for eksempel Forsvarets logistikkorganisasjon (FLO), Forsvarets sikkerhetsavdeling (FSA) og Cyberforsvaret (CYFOR), er det utpekt systemansvarlige. I 2012 har flere overordnede og lokale tiltak bidratt til bedre oversikt over risikoindikatorer. Særlig har igangsettingen av hendelsesregistreringssystemet HMS-registrering i FIF, bidratt til bedre oversikt over spesielt personskader. Samtidig er det også registrert økende registrering av nestenulykker og avvik. HMS-registrering i FIF er i tillegg til hendeshåndteringssystemene i forsvarsgrenene. Ambisjonen er gjennom LOG P å få samlet alt i et helhetlig hendeshåndteringssystem som dekker alle sikkerhetsområdene.

Spesielt god utvikling innenfor sikkerhetsstyring har man sett i Hæren. I løpet av kort tid er sikkerhetsorganisasjonen blitt utviklet og bemannet, det er gitt ut flere styrende dokumenter for sikkerhet og det rapporteres flere hendelser. Luftforsvaret og Sjøforsvaret har over en rekke år arbeidet målrettet med sikkerhet. I Heimevernet er det også en tydelig positiv utvikling.

Forsvarets materielltilsyn (FMT) gjennomførte 20 tilsyn i 2012, noe som gir Forsvaret god hjelp til forbedring av sikkerheten. FMT utgir sin egen årsrapport.

Vektleggingen av materiellsikkerhet synes å være økende og det er forbedring å spore, spesielt innenfor utviklingen av en rapporterende og lærende kultur.

Forsvarets sikkerhetsavdeling (FSA) er fagmyndighet for sikkerhetsområdet forebyggende sikkerhetstjeneste, se side 54.

7.11 Strukturutvikling

7.11.1 Generelt

Det er en grunnleggende målsetting å sikre en langsiktig balanse mellom Forsvarets oppgaver, struktur og ressurstilgang.

Med begrepet strukturutvikling forstås realisering av fastsatte målsettinger for Forsvaret gjennom den koordinerte og helhetlige bruken av innsatsfaktorene personell, materiell, eiendom, bygg og anlegg (EBA) og treningsnivå.

Strukturutviklingen inkluderer også de strukturelementene som er besluttet skal tas ut av strukturen. Forsvaret tilstreber en målbevisst utrangering og nedskalering av slike elementer, med tilhørende innsatsfaktorer, koordinert med innfasing og oppbygging av eventuelle nye elementer og innsatsfaktorer. Dette er nærmere beskrevet andre steder i årsrapporten.

7.11.2 Hæren

Norge har en liten, men moderne hær, med personell og utstyr som holder et meget høyt kvalitativt nivå. Hæren viderefører en omfattende modernisering av strukturen og mottar nytt materiell til alle avdelinger, både hjemme og i internasjonale operasjoner.

I 2012 nådde Brigade Nord en viktig milepæl ved at brigadekommandoen ble erklært fullt operativ. Det vil likevel i 2013 være et ytterligere behov for å videreutvikle kommando- og kontrollsystemene, særlig for å kunne operere enda bedre multinasjonalt og på tvers av forsvarsgrenene. Spesielt har Brigade Nord gjennom en økning i antall ansatte, målrettet beredskapsarbeid og utfordrende fellesoperative og multinasjonale øvelser hatt en svært positiv utvikling.

Enkelte av strukturmålsettingene som ble etablert i Forsvarsdepartementets iverksettelsesbrev for langtidspanen (IVB LTP) 2009–2012, er noe forsinket. Disse strukturmålene vil bli videreført i kommende langtidspane, 2013–2016. Avhengig av ressurstilførsel og det fremtidige omfanget av operasjoner vil realiseringen basert på dagens situasjon forsinkes med anslagsvis ett til to år.

7.11.3 Sjøforsvaret

Sjøforsvaret er fortsatt den forsvarsgrenen som har kommet lengst når det gjelder strukturutvikling i forhold til målbildet for 2012. Forsvarsgrenen har i en årrekke vært i, og er fortsatt inne i, en periode der materiellet i all hovedsak reanskaffes eller moderniseres. Dette skjer over en relativt lang tidsperiode og resulterer derfor i en noe redusert operativ tilgjengelighet frem mot 2013–2014.

Det moderniserte Sjøforsvaret representerer på mange måter et kvantesprang når det gjelder teknologi. Eksempler er fremdriftsmaskineri, sensorer og kommando/kontroll/informasjon (KKI).

Tidligere forsinkelser i overtakelsen av fartøyer i Skjold-klassen fra leverandøren og tekniske problemer er løst. Forsvaret har nå overtatt fem av i alt seks fartøyer og har gjennomført vellykket demonstrasjonsskyting av nytt sjømålsmissil (Naval Strike Missile). Det siste fartøyet forventes overtatt i 2013.

Utfordringene i Sjøforsvaret er knyttet til forsinket leveranse av nytt maritimt helikopter og noe begrenset tilgang på personell og kompetanse til å drifte den vedtatte strukturen. Det siste gjelder spesielt ulike typer teknisk personell, for eksempel maskinister.

7.11.4 Luftforsvaret

Strukturutviklingen i Luftforsvaret vurderes generelt som tilfredsstillende for implementering av nye og utfasing av gamle systemer. Arbeidet med å anskaffe nye kampfly pågår for fullt. Forsvarsgrenen har fortsatt en relativt stor basestruktur i forhold til den øvrige strukturen, men opp-

gaven med å omstille Luftforsvaret i tråd med beslutningene om redusert basestruktur, gitt i IVB LTP for perioden 2013–2016, er satt i gang.

Det er spesielt positivt at C-130J Super Hercules-maskinen som gikk tapt i mars 2012, ble erstattet meget hurtig i løpet av høsten 2012 og var operativ i oktober. Forsinkelsen i leveransen av nye maritime helikoptre av typen NH-90 vedvarer, og kun to av i alt 14 maskiner er per i dag overtatt fra industrien. En viss kapasitet blir opprettholdt med de aldrende Lynx-helikoptrene, slik at konsekvensene av forsinkelsene skal bli minimalisert.

7.11.5 Forsvarets operative hovedkvarter

Strukturutviklingen i Forsvarets operative hovedkvarter vurderes å være meget tilfredsstillende. Det er etablert et meget godt utgangspunkt både for planlegging og ledelse av operasjoner hjemme og ute, men også for samarbeid med andre statlige myndigheter og sivile instanser.

7.11.6 Forsvarets logistikkorganisasjon

De operative strukturelementene i Forsvarets logistikkorganisasjon (FLO) består av Vertslandsstøttebataljonen (HNSbn), Theatre Termination Force (TTF) og kontrakter for strategisk sjø- og lufttransport. Realiseringene av disse strukturelementene skjer i henhold til planen. FLO og TTF gjennomførte i 2012 en meget omfattende logistikkoperasjon i forbindelse med at norske styrker ble trukket ut av Faryab-provinsen i Afghanistan. Arbeidet ble gjennomført på en forbilledlig måte og oppfylte kravene til personellsikkerhet, miljøhensyn, kostnadseffektivitet og sporbarhet i Forsvarets materiellsystem.

Evnen til å planlegge og å gjennomføre materiellprosjekter er svært viktig for å sikre en struktur- og kapasitetsutviklingen som er bestemt av Forsvarsdepartementet og Stortinget. FLO har hatt kapasitetsmessige utfordringer i forhold til å gjennomføre planlagt antall investeringsprosjekter. I 2012 har derfor FLO styrket investeringsvirksomheten med ca. 50 personer, og en ytterligere styrking er planlagt gjennom det kommende året. Effekten forventes å bli en signifikant forbedret evne til å realisere prosjektporteføljen. Dette har vært blant de høyest prioriterte aktivitetene i 2012, og prosessen vil fortsette i 2013.

7.11.7 Forsvarets sanitet

Forsvarets sanitet (FSAN) er etatens kunnskaps- og kompetanseinstitusjon innenfor helse- og veterinærdomenet i Forsvaret. Sanitetstjenesten i Forsvaret er bygd på et solid og oppdatert medisinsk grunnlag, der utdanning, utvikling og forskning står sentralt. FSANs hovedoppgave er å utvikle og vedlikeholde en fullverdig militær sanitetstjeneste i fred, krise og krig – nasjonalt og internasjonalt.

I 2012 har FSAN jevnlig arrangert åpne militærmedisinske fagmøter, som samler en stor og bred deltakelse fra ulike organisasjoner som arbeider med nasjonal beredskap. Medisinske tjenester innenfor traumatologi, dykkemedisin, flymedisin, psykiatri og stressmestring, militær allmennhelsetjeneste og militær tannhelsetjeneste, infeksjonsmedisin og medisinsk mikrobiologi og militær epidemiologi og medisinsk etterretning leveres i forbindelse med understøttelse av øving, trening og operativ virksomhet innenlands og utenlands.

I 2012 har det vært utfordringer knyttet til bemanningssituasjon på sykestuene ved enkelte garnisoner. Imidlertid kom det på plass løsninger i løpet av høsten. En militær legevaktordning for rådgivning per telefon (for områdene allmenntilleggsmedisin, psykiatri, dykkelegevakt og flylegevakt) er operativ på døgnkontinuerlig basis. Samarbeidet med Den norske legeforening for å identifisere og godkjenne deler av den militære tjenesten som meritterende for ulike spesialistutdanninger ble videreført i 2012.

7.11.8 Cyberforsvaret

Cyberforsvaret (CYFOR), tidligere Forsvarets informasjonsinfrastruktur, skal drifte, vedlikeholde og videreutvikle Forsvarets datasystemer og kommunikasjonsinfrastruktur (FKI), herunder utøve kostnadskontroll. FKI omfatter både kommando- og kontrollsystemer og forvaltningsmessige datasystemer.

I 2012 har CYFOR særskilt prioritert understøttelse av Forsvarets operasjoner nasjonalt og internasjonalt. Løpende fornyelse og teknologisk utvikling av Forsvaret, herunder implementering av et nettverksbasert forsvar, konseptutvikling og eksperimenteringsaktivitet, har også vært prioritert høyt.

Den militære bruken av cyberdomenet er nytt, både i Norge og internasjonalt. CYFOR har derfor brukt mye ressurser i løpet av 2012 til å formalisere dokumentgrunlaget for sin virksomhet, herunder utvikling av et direktiv for cybermilitær virksomhet. Det pågår også arbeid for å videreutvikle Forsvarets doktriner for å inkorporere cyberdomenet.

7.11.9 Avsluttende kommentarer

Stort sett er strukturutviklingen i forhold til innsatsfaktorene personell, materiell, EBA og treningsnivå blitt gjennomført i tråd med målsettingene for perioden 2009–2012. Men, Forsvaret har også hatt utfordringer. Leveransen av enkelte nye materiellsystemer er forsinket fra industrien, og kapasitet til å planlegge og gjennomføre materiellanskaffelsesprosjekter i tråd med den fastlagte planen har vært noe begrenset. Ulike tiltak både i etaten og Forsvarsdepartementet er satt i verk i 2012 for å øke kapasiteten, og ytterligere tiltak vil bli satt i verk i 2013. Det er forventet at disse tiltakene vil gi positiv effekt allerede fra 2013.

Forsvaret har over tid hatt flere ressurskrevende styrkebidrag i operasjoner utenlands. Innenfor enkelte kompetansemiljøer har dette ført til enkelte forsinkelser for den planlagte tilpasningen av personellstrukturen til forsvarsstrukturens behov. Etter uttrekningen fra Afghanistan arbeides det nå målbevisst for å redusere avviket.

7.12 Utfasing/utrangering/avhending

Forsvaret skal i tråd med Forsvarsdepartementets retningslinjer for materiellforvaltning i forsvarssektoren utfase og avhende alt overflødig materiell. Dette innebærer at materiell og systemer som ikke skal videreføres i fremtidig materiellstruktur, skal utrangeres og avhendes. Avhendingen inkluderer også reservemateriell, forbruksmateriell, delelager og spesielt verkstedmaterieell som er bygd opp for å vedlikeholde hovedmateriellet.

Materiellavhending som del av strukturutviklingen i Forsvaret skal gjennomføres i samsvar med «Normalinstruksen», som innebærer at valg eller anbefaling av avhendingsmetode alltid skal forankres i et totaløkonomisk perspektiv og gi best mulig økonomisk resultat for Forsvaret.

Avhending av overflødig materiell vil innebære en vesentlig ressursinnsparing innenfor eiendom, bygg og anlegg (EBA), materiell- og personellforvaltning.

I 2012 er utrangert forsvarsmateriell løpende blitt avhendet ved salg. Avhending av overskuddsmateriell gir inntekter til Forsvaret og bidrar således til å etablere den nye forsvarsstrukturen. Materiellavhending gjennom tømning av materiell i ukurante lagre som Forsvaret ikke lenger har bruk for, har bidratt til å redusere Forsvarets leide lagerarealer, gitt innsparinger ved reduserte leiekostnader og har bidratt til rasjonell materiell- og EBA-forvaltning i Forsvaret.

		Regnskap	
		87235	
		FLO/Fo/Avhend & salg	
Regnskapsår		2012	Resultat
Kapittel		* 1.000 NOK	* 1.000 NOK
Samlet resultat		-215 587	-215 587
1740	FLO	36 519	36 519
4740	FLO	-252 105	-252 105

Tabell 63 Gevinstregnskap for materiellavhending kapittel 1740/4740 for 2012

7.13 Verneplikt

Gjennom en todelt sesjonsordning har Forsvaret fått gode forutsetninger for å kalle inn rett mann/kvinne til tjeneste. Etter innføring av utskrivningsplikt for kvinner i 2010 har Forsvaret nå tilgang til alle ungdommer i et årskull. Kvinner har plikt til å møte på sesjon, men har fortsatt frivillig tjeneste.

Sesjon del 1 er en egenerklæring som besvares over Internett av hele årskullet. Sesjon del 2 omfatter personell som på bakgrunn av egenerklæringen i del 1 blir innkalt til en sesjonsdag for klassifisering. Inntil 25 000 av de antatt best egnede for tjeneste blir innkalt til sesjon del 2 for tester og prøver.

På lengre sikt vil den nye sesjonsordningen bidra til å redusere frafallet sammenlignet med dagens nivå. Full effekt av den nye sesjonsordningen forventes ultimo 2013 / primo 2014.

23 725 personer gjennomførte sesjon del 2 i 2012. Av disse ble 15 155 menn og 5982 kvinner kjent tjenestedyktige.

Forsvarets behov til førstegangstjeneste var 8895 soldater. Første utdanningsdag (femte dag i tjenesten) hadde Forsvaret 8625 personer til militær opplæring. 983 av disse var kvinner. Alle tjenestestillingene i førstegangstjenesten og ved opptak til grunnleggende offisersutdanning (GOU) er åpne for begge kjønn. Styrke- og kondisjonskravene for kvinner og menn er ulike, slik at kravene på de fysiske testene ved sesjon del 2 ikke skal virke diskriminerende for kvinners mulighet til førstegangstjeneste.

Førstegangstjeneste				
	2009	2010	2011	2012
Fullført førstegangstjeneste	8480	7687	7448	7836
Andel kvinner	658	637	608	706

Tabell 64 Fullført førstegangstjeneste 2009–2012

Forsvaret er den største lærebedriften i Norge og har 555 lærlinger, fordelt på 32 forskjellige fag. Kvinneandelen av lærlinger er 19,5 prosent. Andelen lærlinger som besto fagprøven ved første forsøk var 96,0 prosent i 2012.

7.14 Veteraner

Forsvarets veteran tjeneste (FVT) ble etablert som prosjekt med generalmajor Robert Mood som Forsvarets Veteraninspektør (FVI), i 2011, basert på regjeringens handlingsplan «I tjeneste for Norge – for ivaretagelse av personell før, under og etter utenlandstjeneste» (RHP). FVT skal initiere, lede og koordinere Forsvarets implementering av RHP i en parallell og integrert prosess mellom Forsvarsdepartementet (FD) og Forsvarsstaben (FST).

I 2012 er det blitt lagt vekt på effekten av implementerte tiltak. Avdelinger i Forsvaret som stiller personell til internasjonale operasjoner, har etablert et tett samarbeid gjennom et felles synkroniseringsforum. FVT har også gjennomført oppfølgingsmøter med utvalgte avdelinger i Forsvaret (DIF). Ved utgangen av 2012 var 78 av de 95 tiltakene i RHP som Forsvaret er direkte involvert i, ferdig implementert eller i ferd med å bli det.

I løpet av året har FVT deltatt på 145 veteranrelaterte aktiviteter (veterantreff, familiedager, mellomlanding, avslutningssamlinger, avdelings- og organisasjonsinformasjon). I den forbindelse har 5707 personer mottatt orientering om Forsvarets veteranarbeid og eksisterende tilbud til veteraner og deres nærmeste pårørende. FVT er også «en dør inn» til Forsvaret når det gjelder veteransaker. I løpet av 2012 har FVT behandlet 965 henvendelser fra veteraner, veteraners familier, venner og ulike fagpersoner (se kapittelet om statistikk – veteraner s139), en dobling fra 2011.

Informasjon til og om veteraner fra Forsvaret har fått et betydelig løft i 2012. Det gjelder spesielt *forsvaret.no* og *facebook.com*. Mer og bedre kvalitetssikret informasjon er presentert på en vesentlig bedre måte enn tidligere.

På landsbasis ble det gjennomført veterantreff på over 50 forskjellige steder til ulike tidspunkter – normen er én gang i måneden. Dette er arrangementer i regi av Forsvaret, støttet av Norges Veteranforbund for Internasjonale Operasjoner (NVIO).

Forsvaret har innført ulike tiltak for å ivareta personell på vei tilbake fra internasjonale operasjoner. Mellomlanding, der personellet har et opphold i et tredje land før hjemkomst, er innført som et fast konsept. Dette fungerer svært bra, og tiltaket får gode tilbakemeldinger fra veteranene. Familiene involveres gjennom orientering før utreise, og det blir gjennomført hjemkomstprogram med medaljeparade. Dette blir nå gjennomført for alle avdelinger. Forsvaret har også utviklet et helhetlig ettårsprogram for å følge opp veteraner etter hjemkomst. Programmet beskriver Forsvarets formelle oppfølgingsansvar etter dimisjon fra tjeneste i internasjonale operasjoner.

I 2012 har Forsvaret, NAV, Statens pensjonskasse og Barne-, ungdoms- og familieetaten samarbeidet om Pilotprosjekt Østerdalen. Prosjektet tar sikte på å samle og øke kompetansen for å forbedre samarbeidet om veteraner som trenger hjelp. Tiltaket vil bli evaluert i løpet av 2013.

Gjennom året har det også vært arrangert samarbeidsmøter på ulike nivåer. Forsvarssjefens «etatsledermøte» med Helsedirektoratet, NAV, Statens pensjonskasse og Barne-, ungdoms- og familiedirektoratet har vært gjennomført to ganger, det samme har «Etatenes arbeidsgruppe», med deltakere fra de nevnte etatene. Alle driftsenheter i Forsvaret, veteranorganisasjoner, arbeidstakerorganisasjoner og sivile etater har møttes i Veteranforum to ganger, og i samarbeid med FD har FVT arrangert Nordic Defence Cooperation (NORDEFECO) «Veterans Conference».

Forsvarets veteransenter (FVS) på Bæreia brukes i økende grad av både tjenestegjørende personell og eldre og yngre veteraner. Arbeidet med å fornye veteransenteret er satt i gang, og et nytt tilbygg med økt forlegningskapasitet vil stå klart i løpet av 2015.

Interessen for dekorasjoner fortsetter å øke. Over halvparten av henvendelsene til FVT er relatert til dekorasjoner. Det har vært holdt en rekke medaljeseremonier ved hjemkomst fra internasjonale

le operasjoner. Overrekkelsene på Akershus festning, herunder 8. mai, har fått stor oppmerksomhet. To innstillinger til rikets høyest rangerte dekorasjoner er oversendt for avgjørelse i Forsvarsdepartementet / Kongen i statsråd.

Følgende dekorasjoner for innsats i strid er overrakt i 2012:

- | | |
|--|----|
| • St. Olavsmedaljen med ekegren | 2 |
| • Krigsmedaljen | 5 |
| • Forsvarets medalje for Edel dåd | 4 |
| • Forsvarets innsatsmedalje med rosett | 29 |
| • Forsvarets innsatsmedalje | 20 |

De avdelingene som utfører Forsvarets veteranarbeid er evaluert i tre ulike delrapporter. Den siste rapporten var en brukerundersøkelse det ble foretatt nærmere hundre dybdeintervjuer av yngre og eldre veteraner, og av pårørende til falne og hardt skadde veteraner. I tillegg ble det gjennomført en nettbasert undersøkelse med langt over 1000 respondenter.

Sluttrapporten, basert på de tre delrapportene, ble fremlagt og overlevert fra forsvarssjefen til forsvarsministeren 8. februar 2013.

FVT er besluttet videreført som fast avdeling i FST med virkning fra 1. august 2013 for å forankre videre oppfølging av personell før, under og etter tjeneste, og for å ivareta og kvalitetssikre det strategiske lederskapet.

7.15 Økonomi

Tildeling av midler til Forsvarets blir besluttet i Stortinget. Tildelingene ble i 2012 økt med ubrukte midler overført fra 2011. I tillegg er Forsvarets kapitler tilført soldat- og lønnskompensasjon. Den største økningen i budsjettet for 2012 var overføring av ubrukte midler. Den største reduksjonen i budsjettmidler var innenfor investeringsmidler, der Forsvarets andel av investeringsmidler ble flyttet til avsetning for fremtidig nytt kampfly. Forsvaret fikk samtidig opprettet et nytt kapittel, 1761 Nye kampfly med baseløsning, med henholdsvis drifts- og investeringspost.

Forsvaret hadde et mindreforbruk i 2012. Økonomikontrollen har stort sett vært god, og Forsvaret har utvist stor grad av nøkternhet og ansvarlighet.

Innenfor drift ble det et samlet mindreforbruk på 47 millioner kroner, eller 0,18 prosent av de tilgjengelige midlene, noe som er godt innenfor resultatkravet satt av Forsvarsdepartementet. Midlene er overførbare til 2013. Dette er samlet sett et svært lavt mindreforbruk sett i forhold til driftsrammen.

Mindreforbruket innenfor investeringer ble samlet sett 33 millioner kroner³⁸, ca. 0,04 prosent av tilgjengelige midler på om lag 7034 millioner kroner. Størstedelen av mindreforbruket innenfor investeringer kommer av lavere utgifter og forskyvinger i investeringer i fellesfinansiert NATO-infrastruktur. Mindreforbruket innenfor investering er en naturlig konsekvens av forsinkelser, der grunnlaget for utbetaling forskyves tilsvarende. Utbetalinger innenfor investeringer følger bestemmelser og avtaler der avvik i ytelse, tid eller kvalitet fører til tilsvarende tilbakeholdelse av

³⁸ Kapittel 1760 gis tildeling på postene 01, 44, 45, 48 og 75 sammen med nytt kapittel 1761, som gis tildeling på postene 01 og 45. Post 01 er driftsutgifter til gjennomføring av investeringer i nytt materiell og fellesfinansiert infrastruktur. De øvrige postene er investeringsutgifter.

utbetalinger. Utbetalinger over investeringer må ses på over tid, der avvik på leveranser og tilbakeholdelse av betaling medfører at utbetalinger forskyves til senere. Ubrukte investeringsmidler er i sin helhet overførbare til 2013.

Den årlige tildelingen til Forsvaret er fordelt på utgifts- og inntektskapitler. I tillegg er Forsvaret gitt en belastningsfullmakt på Forsvarsdepartementets felleskapittel for utgifter utover eget budsjett, knyttet til fast militær representasjon i utlandet, og en belastningsfullmakt på Fiskeri- og kystdepartementet for drift av samfunnet på Jan Mayen. Forsvarsstaben har samtidig gitt Statens pensjonskasse fullmakt til å belaste et av Forsvarets driftskapitler.

Resultatet for de enkelte kapitlene er gjengitt i tabellene nedenfor.

Forsvarets resultat 2012 - per kapittel:

Kapittel		Ramme	Regnskap	Resultat
1720/4720	Felles ledelse og kommandoapparat	2 640 466	2 621 734	18 732
1725/4725	Fellesinstitusjoner og -utgifter under Forsvarsstaben	2 166 443	2 152 546	13 897
1731/4731	Hæren	5 764 955	5 764 955	0
1732/4732	Sjøforsvaret	3 465 476	3 465 476	0
1733/4733	Luftforsvaret	4 143 318	4 143 318	0
1734/4734	Heimevernet	1 114 342	1 114 342	0
1735	Forsvarets etterretningstjeneste	1 019 677	1 019 677	0
1740/4740	Forsvarets logistikkorganisasjon	2 349 164	2 348 316	848
1760/4760	Forsvarets logistikkorganisasjon	7 256 943	7 304 567	-47 624
1761/4761	Nye kampfly med baseløsning	745 000	663 293	81 707
1790/4790	Kystvakten	966 801	965 455	1 346
1791/4791	Redningshelikoptertjenesten	61 025	52 502	8 523
1792/4792	Norske styrker i utlandet	1 120 851	1 120 851	0
1795/4795	Kulturelle og allmennyttige formål	256 839	255 299	1 540
Forsvaret samlet		33 071 300	32 992 332	78 968

Tabell 65 Kapittelvis regnskapsresultat 2012

Forsvaret hadde et samlet mindreforbruk på under 80 millioner kroner i 2012. Mindreforbruket knyttet til ordinær drift utgjør 47 millioner kroner eller ca. 0,2 prosent av driftsrammen for Forsvaret. Midlene er overførbare til 2013.

Dette er samlet sett et svært lavt underforbruk sett opp mot driftsrammen. Underforbruket er mindre enn i 2011.

Forsvarets resultat 2011 - per kapittel:

Kapittel		Ramme	Regnskap	Resultat
1720/4720	Felles ledelse og kommandoapparat	2 661 733	2 647 779	13 954
1725/4725	Fellesinstitusjoner og -utgifter under Forsvarsstaben	2 136 010	2 057 071	78 939
1731/4731	Hæren	5 562 926	5 562 926	0
1732/4732	Sjøforsvaret	3 270 393	3 270 393	0
1733/4733	Luftforsvaret	4 020 549	4 020 549	0
1734/4734	Heimevernet	1 112 282	1 112 282	0
1735	Forsvarets etterretningstjeneste	986 270	986 270	0
1740/4740	Forsvarets logistikkorganisasjon	2 305 301	2 284 226	21 075
1760/4760	Forsvarets logistikkorganisasjon	9 102 258	7 742 272	1 359 986
1790/4790	Kystvakten	1 002 009	993 808	8 201
1791/4791	Redningshelikoptertjenesten	42 329	35 568	6 761
1792/4792	Norske styrker i utlandet	1 628 780	1 567 323	61 457
1795/4795	Kulturelle og allmennyttige formål	245 644	244 761	883
Forsvaret samlet		34 076 484	32 525 229	1 551 255

Tabell 66 Kapittelvis regnskapsresultat 2011

Forsvarets resultat 2010 - per kapittel:

Kapittel		Ramme	Regnskap	Resultat
1720/4720	Felles ledelse og kommandoapparat	2 404 772	2 353 239	51 533
1725/4725	Fellesinstitusjoner og -utgifter under Forsvarsstaben	2 151 389	2 024 298	127 091
1731/4731	Hæren	5 156 596	4 968 967	187 629
1732/4732	Sjøforsvaret	3 189 390	3 189 390	0
1733/4733	Luftforsvaret	3 714 820	3 678 391	36 429
1734/4734	Heimevernet	1 022 171	1 015 164	7 007
1735	Forsvarets etterretningstjeneste	929 274	929 274	0
1740/4740	Forsvarets logistikkorganisasjon	2 717 126	2 717 126	0
1760/4760	Forsvarets logistikkorganisasjon	8 610 107	7 715 533	894 574
1790/4790	Kystvakten	939 619	939 619	0
1791/4791	Redningshelikoptertjenesten	37 947	31 804	6 143
1792/4792	Norske styrker i utlandet	1 428 126	1 368 920	59 206
1795/4795	Kulturelle og allmennyttige formål	226 378	221 363	5 015
Forsvaret samlet		32 527 715	31 153 087	1 374 628

Tabell 67 Kapittelvis regnskapsresultat 2010

Forsvarets resultat 2009 - per kapittel:

Kapittel		Ramme	Regnskap	Resultat
1720/4720	Felles ledelse og kommandoapparat	2 001 316	1 956 097	45 219
1725/4725	Fellesinstitusjoner og -utgifter under Forsvarsstaben	2 456 654	2 444 562	12 092
1731/4731	Hæren	4 377 709	4 275 335	102 374
1732/4732	Sjøforsvaret	3 073 693	3 058 479	15 214
1733/4733	Luftforsvaret	3 597 256	3 595 779	1 477
1734/4734	Heimevernet	1 031 630	1 031 630	0
1735	Forsvarets etterretningstjeneste	931 318	931 318	0
1740/4740	Forsvarets logistikkorganisasjon	2 889 831	2 822 108	67 723
1760/4760	Forsvarets logistikkorganisasjon	8 134 682	7 930 583	204 099
1790/4790	Kystvakten	863 745	863 745	0
1791/4791	Redningshelikoptertjenesten	42 936	42 529	407
1792/4792	Norske styrker i utlandet	1 553 539	1 540 960	12 579
1795/4795	Kulturelle og allmennyttige formål	238 645	238 645	0
Forsvaret samlet		31 192 954	30 731 772	461 182

Tabell 68 Kapittelvis regnskapsresultat 2009

8 Statistikk:

8.1 Felles integrert forvaltningssystem (FIF)

Fakta om FIF	2010	2011	2012
Antall brukere	17 000	34 576	38 468
Antall ukentlige pålogginger	11 000	11 000	11 500
Antall registrert som lønnstakere	24 597	20 039	25 473
Antall lønnsutbetalinger	382 171	385 429	392 600
Antall fakturaer	292 000	295 000	285 000
Antall materialbevegelser per måned (ca.)	600 000	530 000	764 367
	Over tid	Over tid	Over tid
Antall utfasede systemer (ca.)	40	40	40
Antall planlagte fremtidige utfasinger av systemer (ca.)	40	40	40

Tabell 69 Fakta om felles integrert forvaltningssystem (FIF)

8.2 Infrastruktur og eiendom, bygg og anlegg (EBA)

	2011	2012
I bruk per 1. januar	3 463 082 kvm	3 403 038 kvm
Ny EBA i løpet av året	39 669 kvm	31 949 kvm
Delsum	3 502 751 kvm	3 434 987 kvm
Innrangert i løpet av året	2 795 kvm	7 138 kvm
Delsum	3 505 546 kvm	3 442 125 kvm
Utrangert i løpet av året	148 305 kvm	126 029 kvm
Delsum	3 357 241 kvm	3 316 096 kvm
Sagt opp, men ikke utrangert	45 797 kvm	26 874 kvm
I bruk per 31. desember	3 403 038 kvm	3 342 970 kvm

Tabell 70 Infrastruktur og EBA

8.3 Materiell

Tabellen nedenfor viser investeringer i millioner kroner fordelt på Forsvarsdepartementets programområder de siste fire årene. Beløpene er rundet av til nærmeste 100 millioner kroner.

Programområde	2009	2010	2011	2012
Kampfly	300	300	600	600
Landsystemer	700	700	400	1300
Logistikksystemer	800	700	500	600
LOS	100	0	100	200
Luftsystemer	1500	1500	800	900
NBF-systemer	800	800	900	500
Sjøsystemer	2300	1900	1900	1700
SOF/SOS-systemer	500	600	400	600

Tabell 71 Materiellinvesteringer i millioner kroner fordelt på programområder

8.4 Personell

Forsvarets personellstatistikk med kommentarer

Oppdatert 2012

	Kvinner	Menn	Totalt	Endringer siden 2011
Antall personer (gj.snitt 2012)	2738	14 253	16 991	nedgang 1,5 %
Fordeling per DIF (gj.snitt)				
HÆR	588	3 962	4 550	økning 3,3 %
SJØ	295	2 131	2 426	økning 0,6 %
LUFT	361	2 450	2 811	stabil
FLO	475	2 338	2 813	nedgang 12 %
HV	99	435	534	nedgang 1,1 %
CYBER	182	907	1 089	nedgang 3,5 %
ANDRE	738	2 040	2 778	økning 1 %

Tabell 72 Antall personer gjennomsnittlig i 2012

Antall medarbeidere per DIF 2012

Dif	2008	2009	2010	2011	2012
HÆR	3 134	3 598	4 356	4 381	4 469
SJØ	2 084	2 176	2 374	2 365	2 439
LUFT	1 642	1 673	2 704	2 870	2 754
HV	492	482	544	548	518
FLO	5 975	6 143	3 354	3 154	2 902
CYBER (tidl. INI)	0	313	1 147	1 095	1 075
Andre	3 233	2 770	2 776	2 782	2 809
TOTAL	16560	17155	17 255	17 195	16 966

Tabell 73 Utgående balanse: antall årsverk per driftsenhet i Forsvaret (DIF) 2008–2011

Forsvaret har siden innføringen av SAP i 2004 gitt månedlige oversikter over Forsvarets årsverksforbruk.

Kategorier personell - 2012

Hovedkategori	Kvinne	Mann	Totalt
Y-befal	502	6 252	6 754
A-befal	444	3 211	3 655
Vervede	114	1 127	1 241
Overenskomstlønt	33	980	1 013
Fastlønt	1 477	2 242	3 719
Midlertidig tilsatt	235	349	584
Totalt	2 805	14 161	16 966

Tabell 74 Fordeling på personellkategorier i 2012

Gradsutvikling i Forsvaret

MILITÆRE GRADER	2008	2009	2010	2011	2012
G/A	1	1	1	1	1
GL/VA	4	3	3	4	4
GM/KA	19	19	20	20	18
BRIG/FKOM	45	49	44	51	53
OB/KOM	182	178	177	176	174
OL/KK	885	947	949	952	960
M/OK	2 020	2 080	2 035	2 055	2 030
K/KL	2 556	2 579	2 537	2 548	2 457
LT	1 835	1 890	1 919	1 935	1 895
FENR	1 359	1 359	1 360	1 472	1 528
S/KVM	1 211	1 318	1 288	1 257	1 283
Vervede	894	835	925	1 112	1 247
Uten grad	97	274	384	115	0
	11 108	11 532	11 642	11 698	11 650

Tabell 75 Fordeling av militære grader 2008–2012, gjennomsnitt gjennom årene

Alderssammensetning i Forsvaret

Aldersfordeling	Kvinner	Menn	Totalt
	Gj.snittsalder	Gj.snittsalder	
Militære	31,6	35,5	35
Sivile	46,7	47	47
INTOPS	33	31	31

Tabell 76 Gjennomsnittlig aldersfordeling 2012

Tabellen viser gjennomsnittsalderen både for militære og sivile arbeidstakere, og for personell i internasjonale operasjoner (INTOPS). Tallene i tabellen er viser gjennomsnitt for 2012.

Antall militære/sivile fordelt på kjønn 2008–2012

Militære/Sivile	Kjønn	2008	2009	2010	2011	2012
Militære	Kvinne	925	960	975	1 006	1 042
	Mann	10 183	10 572	10 667	10 692	10 262
Totalt militære		11 108	11 532	11 642	11 698	11 304
Sivile	Kvinne	1 674	1 724	1 728	1 689	1 731
	Mann	3 778	3 899	3 885	3 808	3 552
Totalt sivile		5 452	5 623	5 613	5 497	5 283
Totalt		16 560	17 155	17 255	17 195	16 587

Tabell 77 Antall militære/sivile fordelt på kjønn 2008–2010

Personer i internasjonale operasjoner per 31. desember 2012

INTOPS	Kvinne	Mann	Totalt
Afghanistan	27	307	334
DR Kongo		1	1
Egypt		3	3
Etiopia		1	1
Midtøsten (Libanon, Syria og Israel)	1	11	12
Kenya		1	1
Kosovo		4	4
Sudan		18	18
Div stasjoner	29	357	386
Totalt	57	703	760

Tabell 78 Personer i internasjonale operasjoner per 31. desember 2012

Personell i Afghanistan 2001–2012

Ved utgangen av 2012 har totalt 8363 personer tjenestegjort i Afghanistan, herav 586 kvinner (syv prosent), og 7777 menn (93 prosent). I desember 2012 var kvinneandelen på 8,1 prosent. Gjennomsnittsalderen for personell som har tjenestegjort i Afghanistan i perioden, er 30,7 år, men snittalderen øker og var 32,9 år i desember 2012.

Gjennomsnittlig ståtid i denne tjenesten har vært 171,9 dager, og 2770 personer har mer enn én tjenestegjøring i Afghanistan.

Frem til utgangen av 2012 har Forsvaret hatt 15 170 tjenestegjøringer i området. Av disse var 5090 tjenestegjøringer av personell uten ansettelsesforhold i Forsvaret før utreise.

Forsvaret har mistet ti soldater i Afghanistan i perioden, men i 2012 mistet ingen norske soldater livet i Afghanistan. Skadestatistikken skiller mellom stridsrelaterte og ikke stridsrelaterte skader. I perioden har det vært 46 skader som defineres som stridsrelaterte og 1159 skader som defineres som ikke stridsrelaterte. I 2012 var syv av skadene stridsrelatert og 43 ikke stridsrelaterte.

FSAN bruker begrepet *traumer* om alvorlige skader. Frem til 2010 hadde det vært 26 traumeskader, hvorav ni personer omkom. Forsvarets skadestatistikk har ikke dette skillet, på grunn av at det ikke er helsepersonell som foretar rapporteringen.

Forsvaret har siden 1978 mistet 45 soldater i INTOPS. Flest soldater mistet Norge i UNIFIL, der 22 soldater omkom. De siste ti årene har Forsvaret mistet 22 soldater (ti i Afghanistan og ti på Balkan).

Skader og dødsfall

Alvorlige skade	2012
Innland	
Soldater	38
Vervede	4
Befal	17
Sivile	2
Utland	
Stridsrelatert	1
Ikke stridsrelatert	43
Antall døde 2012	
Utland	0
Innland	5

Tabell 79 Skader og dødsfall i 2012

Tabellen viser avdelingenes rapportering av skade både i utlandet og i Norge. Dette er skader som har skjedd i forbindelse med tjenestelig aktivitet. Skader som kun rapporteres til fastlege, er vanligvis ikke omfattet av denne rapporteringen. Tabellen viser at Forsvaret i 2012 mistet fem ansatte i tjeneste i Norge.

Definisjon av «alvorlig skade»

Med «alvorlig skade» menes enhver skade, fysisk eller psykisk, som til fører til varig eller lengre tids arbeidsudyktighet. Arbeidstilsynet har satt opp ni punkter som karakteriserer begrepet «alvorlig skade»:

1. Hodeskade/hjernerystelse (med tap av bevissthet og/eller andre alvorlige konsekvenser)
2. Skjelettskade (unntatt enkle brister eller brudd på fingre eller tær)
3. Indre skader (skader på indre organer som lunger, nyrer, milt osv.)
4. Tap av kroppsdel (amputasjon av lemsdel eller deler av slike)
5. Forgiftning (med fare for varige helseskader som for eksempel hydrogensulfid-forgiftning)
6. Bevissthetstap (på grunn av arbeidsmiljøfaktorer som for eksempel oksygenmangel)

7. Forbrenning, frostskaade eller etseskaade (alle fullhudsskaader (tredje grad) og/eller delhudsskaader (andre grad) i ansiktet, på hender, føtter eller i anogenitalområdet, og alle delhudsskaader (større enn fem prosent av kroppsoverflaten)
8. Generell nedkjøling (hypotermi)
9. Skade som krever sykehusbehandling (unntatt enklere poliklinisk behandling)

Sykefraværstatistikk

	2008	2009	2010	2011	2012
Total	3,3 %	4,5 %	3,1 %	3,3 %	3,1 %
< 8 dager	0,2 %	0,3 %	0,2 %	0,2 %	0,2 %
8–16 dager	0,4 %	0,5 %	0,4 %	0,3 %	0,4 %
17 dager – 8 uker	0,9 %	1,1 %	0,8 %	0,9 %	0,8 %
8 uker – 20 uker	0,9 %	1,2 %	0,9 %	0,7 %	0,8 %
20 uker – 39 uker	0,5 %	0,8 %	0,5 %	0,7 %	0,7 %
> 39 uker	0,4 %	0,5 %	0,3 %	0,4 %	0,3 %

Tabell 80 Utvikling i sykefravær 2008–2012

Elevopptak ved Forsvarets skoler 2012

Tjeneste/utdanning	Tatt opp		
	Totalt	Kvinner	Menn
Luftforsvarets befalsskoler	194	25	169
Luftforsvarets flygeskole	26	3	23
Hærens befalsskoler	192	38	154
Krigsskole gjennomgående	30	2	28
Forsvarets skole i etterretning og språk	8	1	7
Forsvarets ingeniørhøgskole	42	5	37
Forsvarets tekniske befalsskole	67	18	49
Sjøforsvarets befalsskoler	92	7	85
Heimevernet	81	8	73
Grunnleggende befalskurs (GBK) / befalskurs i Marinen (BKMA)	123	24	99
Krigsskolene (GOU)	111	14	97
Lærling	281	56	225
TOTALT	1247	201	1046

Tabell 81 Elevopptak ved Forsvarets skoler 2012

De største forsvarsfylkene i 2012

Fylke	2008	2009	2010	2011	2012
Troms	3	3	3	2	1
Hordaland	2	2	1	1	2
Oslo	4	4	3	3	3
Akershus	1	1	3	4	4
Nordland	5	5	5	5	5
Hedmark	6	6	6	6	6
Sør-Trøndelag	8	8	8	8	7
Østfold	10	9	9	9	8
Utland	7	7	7	7	9
Rogaland	9	10	11	10	10
Oppland	11	11	10	11	11
Finnmark	12	12	12	12	12
Vestfold	15	14	14	14	13
Vest-Agder	13	13	13	13	14
Buskerud	16	16	16	15	15
Nord-Trøndelag	14	15	15	16	16
Møre og Romsdal	17	17	17	17	17
Jan Mayen	18	18	18	18	18
Sogn og Fjordane	19	19	19	19	19

Tabell 82 Rangering av fylker etter antall medarbeidere 2008–2012

Kommuner med størst sysselsetting gjennom Forsvaret

Største forsvarskommuner	2008	2009	2010	2011	2012
Bergen	1	1	1	1	1
Oslo	2	2	2	2	2
Målselv	3	3	3	4	3
Åmot	4	4	4	3	4
Bodø	8	6	5	5	5
Ullensaker	5	5	6	6	6
Bardu	10	9	8	7	7
Bærum	7	8	9	9	8
Rygge	11	10	10	8	9
Ørland	13	11	11	10	10
Skedsmo	6	7	7	11	11

Tabell 83 Rangering av de elleve største forsvarskommunene 2008–2012

Kommuner der flest forsvarsansatte bor

Skattekommune 10 på topp	2011	2012
Bergen	1	1
Oslo	2	2
Bodø	3	3
Målselv	4	4
Bærum	7	5
Bardu	5	6
Elverum	6	7
Trondheim	8	8
Ullensaker	9	9
Skedsmo		10
Ørland	10	11

Tabell 84 Rangering av de ti største bostedskommunene for forsvarsansatte

8.5 Veteraner

Veteranhenvendelser til FVT - Antall saker pr kategori																
Kategori	Dokumentasjon	Deorasjoner	Annen anerkjennelse	Økonomi (gjeldsproblemer)	Erstatning	Trygd	Familie	Samtaler/veiledning	Sjøsorg	Helse somatisk	Helse psykisk	Media	Ber om generell info	Annet	Totalt	
Periode	2011															
Mai	5	4	0	1	0	0	1	1	1	0	1	0	0	3	3	17
Juni	0	1	1	0	0	0	0	0	0	0	0	0	3	4	9	
Juli	0	4	0	0	0	0	0	0	0	0	0	0	0	1	5	
August	1	2	0	0	2	3	0	0	0	1	1	0	2	2	14	
September	8	10	6	0	0	6	3	6	2	4	7	0	5	5	62	
Oktober	5	6	3	5	6	3	1	7	3	3	11	0	3	10	66	
November	4	12	11	8	5	8	0	11	3	3	11	0	7	14	97	
Desember	3	9	2	4	2	2	0	5	3	1	6	0	3	11	51	
Totalt	26	48	23	18	15	22	5	30	12	12	37	0	23	50	321	
Periode	2012															
Januar	4	14	6	1	8	4	2	8	2	2	6	1	7	12	77	
Februar	16	14	3	2	5	9	3	9	3	0	6	2	4	9	85	
Mars	13	8	10	3	4	1	1	13	8	2	11	3	6	9	92	
April	10	19	12	0	2	2	5	8	3	0	5	0	5	4	75	
Mai	15	26	24	4	2	4	6	12	6	0	6	1	10	14	130	
Juni	6	15	15	3	3	2	2	3	6	0	4	1	1	9	70	
Juli	6	10	3	0	2	1	0	0	0	0	2	0	2	5	31	
August	9	14	53	1	2	4	1	0	7	0	3	0	10	18	122	
September	18	33	21	1	3	4	1	5	0	0	10	0	5	26	127	
Oktober	9	15	10	0	4	2	1	2	0	3	2	2	4	11	65	
November	12	18	5	0	3	4	0	0	0	0	5	0	1	2	50	
Desember	9	8	1	0	2	2	0	2	1	3	3	0	4	6	41	
Totalt	127	194	163	15	40	39	22	62	36	10	63	10	59	125	965	

Tabell 85 Veteranhenvendelser til FVT – antall saker per kategori

8.6 Økonomi

I dette kapitlet presenteres ulike budsjett- og regnskapstall for årene 2009 til og med 2012.

8.6.1 Budsjett

Her vises utviklingen i budsjettene for årene 2008 til og med 2012.

Forsvarets budsjett deles grovt sett i to typer utgifter. Drift er alle utgifter i Forsvaret knyttet til lønn, kjøp av varer og tjenester og dessuten utgifter til eiendom, bygg og anlegg (EBA). Materielle investeringer er anskaffelse av nytt materiell og fellesfinansiert infrastruktur. Budsjettene vedtas av Stortinget.

Budsjettutvikling for Forsvaret

År	Drift	Materiellinvestering	Totalt
2009	23 976 912	7 216 042	31 192 954
2010	24 941 200	7 586 515	32 527 715
2011	25 976 978	8 099 506	34 076 484
2012	26 037 118	7 033 682	33 070 800

Budsjettutvikling for Forsvaret (i nominelle tusen kroner)

Tabell 86 Budsjettutvikling for Forsvaret 2009–2012

Stortinget vedtar tilleggsbevilgninger når Forsvaret påtar seg vesentlige nye oppgaver eller oppdrag, for eksempel nye styrkebidrag til internasjonale operasjoner.

Budsjettutvikling for Forsvaret med tilleggsbevilgninger

År	Vedtatt budsjett	Tilleggsbevilgninger	Totalt
2009	31 063 155	129 799	31 192 954
2010	32 468 865	58 850	32 527 715
2011	33 837 565	238 919	34 076 484
2012	33 028 947	41 853	33 070 800

Utvikling i vedtatt budsjett og tilleggsbevilgninger og disponibelt beløp for Forsvaret (i nominelle tusen kroner)

Tabell 87 Budsjettutvikling for Forsvaret med tilleggsbevilgninger 2009–2012

Kapittel 1792 omfatter merkostnader knyttet til norske styrker i utlandet. Forsvaret budsjetterer og utgiftsfører grunnlønn for alle faste ansatte i Forsvaret på det kapitlet vedkommende hører hjemme (hjemmeavdeling). Alle merutgifter for operasjoner i utlandet utgiftsføres på kapittel 1792. Tilleggsbevilgningene de ulike årene er for det aller meste knyttet til nye oppdrag eller vesentlige endringer i operasjonsmønster som følge av sikkerhetssituasjonen.

Budsjettutvikling Norske styrker i utlandet (kap. 1792)

År	Vedtatt budsjett	Tilleggsbevilgninger	Totalt
2009	1 042 542	510 997	1 553 539
2010	1 277 049	151 077	1 428 126
2011	1 187 463	441 317	1 628 780
2012	1 087 452	33 399	1 120 851

Utvikling i vedtatt budsjett og tilleggsbevilgninger og disponibelt beløp for Forsvaret (i nominelle tusen kroner)

Tabell 88 Budsjettutvikling for norske styrker i utlandet 2009–2012

8.6.2 Regnskap

Regnskapene brutt ned på henholdsvis drift og materiellinvesteringer for årene 2009 til og med 2012.

Regnskap

År	Regnskap materiell-		Totalt
	Regnskap drift	investeringer	
2009	23 677 581	7 054 191	30 731 772
2010	24 412 139	6 752 672	31 164 811
2011	25 779 554	6 745 674	32 525 229
2012	25 990 561	7 000 852	32 991 413

Regnskap (i nominelle tusen kroner)

Tabell 89 Forsvarets regnskap 2009–2012

Regnskap kapittel 1792, Norske styrker i utlandet. Regnskapet viser merkostnadene ved operasjonene. Grunnlønn for fast tilsatt personell og trening og øvelse utgiftsføres på hjemmekapitlet til forsvarsgrenene.

Regnskap kap. 1792

År	Driftsutgifter
2009	1 540 960
2010	1 368 920
2011	1 567 323
2012	1 122 078

Driftsutgifter (i nominelle tusen kroner)

Tabell 90 Regnskap for norske styrker i utlandet 2009–2012

Utvikling i regnskap for styrkeprodusentene Hæren, Sjøforsvaret, Luftforsvaret og Heimevernet for årene 2009 til og med 2012 vises i tabellene nedenfor. Merk at i 2010 gjennomførte Forsvaret en omstilling der garnisonstjenester ble tilbakeført fra Forsvarets logistikkorganisasjon (FLO) til styrkeprodusentene. I tillegg ble verksteder tilbakeført til Hæren og Luftforsvaret. Disse to forholdene forklarer størstedelen av økningen i Hærens utgifter fra 2009 til 2010.

Driftsutgifter i forsvarsgrenene og HV

År	Hæren (kap. 1731)	Sjø (kap. 1732)	Luft (kap. 1733)	HV (kap. 1734)
2009	4 275 335	3 058 479	3 595 779	1 031 630
2010	4 968 967	3 189 390	3 678 391	1 015 164
2011	5 562 926	3 270 393	4 020 549	1 112 282
2012	5 791 029	3 466 116	4 143 408	1 132 286

Driftsutgifter i forsvarsenene og HV (i nominelle tusen kroner).

I 2010 tilbakeføres garnisonstjenester og 1-3. linjes verksteder fra Forsvarets logistikkorganisasjon til styrkeprodusentene.

Tabell 91 Driftsutgifter i forsvarsgrenene og Heimevernet 2009–2012

Utvikling i regnskap for investeringer i nytt materiell og fellesfinansiert infrastruktur fremgår av tabellene.

Investeringsutgifter

År	Matr.investering	Felles fin. Infrastr.	Totalt
2009	6 859 455	194 736	7 054 191
2010	6 710 613	42 059	6 752 672
2011	6 527 882	217 792	6 745 674
2012	6 898 600	102 253	7 000 852

Investeringsutgifter (i nominelle tusen kroner)

Tabell 92 Forsvarets investeringsutgifter 2009–2012

Forsvaret skiller mellom tre hovedtyper utgifter: drift, materiellinvesteringer og fellesfinansiert infrastruktur.

Innenfor drift er de største gruppene av utgifter knyttet til lønnsutgifter, kjøp av varer og tjenester, eiendom, bygg og anlegg (EBA). Tabellen nedenfor viser Forsvarets regnskap brutt ned på de ulike utgiftstypene for årene 2009 til og med 2012, omregnet i 2012-kroner (kroneverdi 2012).

Tabell 93 Regnskap per utgiftstype 2009–2012 (i 1000 2012-kroner)

Forsvarets resultat 2008 - 2012 - detaljert:				Regnskap 2009	Regnskap 2010	Regnskap 2011	Regnskap 2012	
Benevning								
Driftsutgifter/-inntekter	Lønn	Lønn militære	Lønn	4 828 310	5 068 393	5 088 288	5 317 321	
			Faste tillegg	906 069	869 115	920 123	876 357	
			Variable tillegg	1 385 514	1 543 196	1 716 355	1 877 663	
			Lønn sivile	Lønn	2 096 707	2 213 781	2 364 736	2 289 276
				Faste tillegg	147 066	156 918	163 300	49 381
				Variable tillegg	200 267	198 861	204 936	204 769
				Lærlinger	46 864	50 531	65 898	54 278
			Soldater / HV-rep øvelse	959 220	932 518	1 004 293	1 017 761	
			Arbeidsgiveravgift	1 166 992	1 204 529	1 244 691	1 261 645	
			Avgangsstimulerebde tiltak	205 341	201 877	193 145	183 989	
	Anskaffelser og fornyelser	1 011 235	1 090 303	1 273 226	1 115 438			
	Reservedeler og forbruksmateriell	2 627 814	2 437 612	3 224 555	2 958 292			
	Varer og tjenester	Vedlikehold / bortsatt arbeid / leie	1 557 339	2 225 149	1 890 322	2 259 876		
		Reisevirksomhet / kurs	1 343 721	1 286 379	1 353 188	1 317 612		
		Diverse varer og tjenester	2 297 802	2 237 398	2 268 991	2 321 019		
		Eiendom, bygg og anlegg	3 397 321	3 639 977	3 673 363	3 537 510		
		Spesielle driftsutgifter	951 443	949 355	1 007 583	1 019 677		
		Engangserstatning for skader etter internasjonale operasjoner	9 811	103 309	121 838	165 195		
	Førtidspensjon av sivile		167 069	111 034	87 529	38 157		
		Inntekter	-1 116 675	-1 580 575	-1 529 733	-1 873 759		
Totalt Drift				24 189 230	24 939 661	26 336 625	25 991 457	
Ramme				24 495 030	25 480 155	26 538 315	26 037 618	
Resultat drift				305 799	540 494	201 690	46 161	
Resultat drift i %				1,2 %	2,1 %	0,8 %	0,2 %	
Materiellinvesteringer				7 095 224	6 900 376	6 748 134	6 970 060	
	Utgifter			-87 543	-44 753	-79 190	-71 460	
	Inntekter							
Totalt materiellinvesteringer				7 007 681	6 855 623	6 668 944	6 898 600	
Ramme				7 140 160	7 543 555	8 013 144	6 896 034	
Resultat materiellinvesteringer				132 479	687 932	1 344 200	-2 566	
Resultat materiellinvesteringer i %				1,9 %	9,1 %	16,8 %	0,0 %	
EBA-/infrastruktur investeringer				391 145	315 073	262 710	173 154	
	Utgifter			-192 201	-272 106	-40 211	-70 901	
	Inntekter							
Totalt EBA-/infrastruktur investeringer				198 944	42 968	222 498	102 253	
Ramme				231 813	206 897	261 385	137 648	
Resultat EBA-/infrastruktur investeringer				32 869	163 930	38 887	35 395	
Resultat EBA-/infrastruktur investeringer i %				14,2 %	79,2 %	14,9 %	25,7 %	
Forsvaret samlet				24 189 230	24 939 661	26 336 625	25 991 457	
	Drift			7 007 681	6 855 623	6 668 944	6 898 600	
	Materiellinvesteringer			198 944	42 968	222 498	102 253	
EBA-/infrastruktur investeringer								
Totalt				31 395 856	31 838 252	33 228 067	32 992 310	
Ramme				31 867 003	33 230 607	34 812 844	33 071 300	
Resultat				471 148	1 392 355	1 584 776	78 990	
Resultat i %				1,5 %	4,2 %	4,6 %	0,2 %	

9 Oversikt over tabeller og figurer

Tabell 1 Antall patruljedøgn i Kystvakten.....	20
Tabell 2 Fordeling av patruljedøgn.....	20
Tabell 3 Maritim tilstedeværelse.....	21
Tabell 4 Maritim tilstedeværelse i prosent.....	21
Tabell 5 Operative tokt MPA.....	22
Tabell 6 F-16-beredskap (QRA).....	22
Tabell 7 Helikopterberedskap til støtte for Politiet.....	24
Tabell 8 Kystvaktens oppdrag for andre statlige myndigheter / etater.....	25
Tabell 9 Deployeringer til utlandet.....	28
Tabell 10 Antall pasienter evakuert av NAD.....	28
Tabell 11 Status TAD 2012.....	30
Tabell 12 Alliert trening.....	33
Tabell 13 Årsverk i Hæren 2009–2012.....	39
Tabell 14 Regnskap for Hæren 2009–2012.....	39
Tabell 15 Aktivitetsdata for Hæren 2009–2012.....	39
Tabell 16 Årsverk i Sjøforsvaret 2009–2012.....	43
Tabell 17 Regnskap for Sjøforsvaret 2009–2012.....	43
Tabell 18 Aktivitetsdata for Sjøforsvaret 2009–2012.....	44
Tabell 19 Årsverk i Kystvakten 2009–2012.....	44
Tabell 20 Regnskap for Kystvakten 2009–2012.....	44
Tabell 21 Aktivitetsdata for Kystvakten 2009–2012.....	44
Tabell 22 Årsverk i Luftforsvaret 2009–2012.....	47
Tabell 23 Regnskap for Luftforsvaret 2009–2012.....	47
Tabell 24 Aktivitetsdata for Luftforsvaret 2009–2012.....	48
Tabell 25 Årsverk i redningstjenesten 2009–2012.....	48
Tabell 26 Regnskap for redningstjenesten 2009–2012.....	48
Tabell 27 Aktivitetsdata for redningstjenesten 2009–2012.....	48
Tabell 28 Årsverk i Heimevernet 2009–2012.....	51
Tabell 29 Regnskap for Heimevernet 2009–2012.....	51
Tabell 31 Regnskap for FST 2009–2012.....	54
Tabell 32 Regnskap for FSA 2009–2012.....	56
Tabell 33 Regnskap for FRA 2009–2012.....	58
Tabell 34 Regnskap for FLA 2009–2012.....	60
Tabell 35 Elevopptak ved Forsvarets skoler 2012.....	61
Tabell 36 Regnskap for VPV 2009–2012.....	64
Tabell 37 Regnskap for FPT 2009–2012.....	64
Tabell 38 Regnskap for FMS 2009–2012.....	68
Tabell 39 Regnskap for Forsvarets forum 2009–2012.....	70
Tabell 40 Regnskap for LOS-programmet 2009–2012.....	72
Tabell 41 Regnskap for FPK 2009–2012.....	73
Tabell 42 Regnskap for FAKT 2009–2012.....	76

Tabell 43 Årsverk ved FOH 2009–2012	81
Tabell 44 Regnskap for FOH 2009–2012	81
Tabell 45 Studiepoeng ved FHS 2012	83
Tabell 46 Årsverk ved FHS 2009–2012	85
Tabell 47 Regnskap for FHS 2009–2012	85
Tabell 48 Årsverk ved FSAN 2009–2012	89
Tabell 49 Regnskap for FSAN 2009–2012	89
Tabell 50 Årsverk ved FLO 2009–2012	93
Tabell 51 Regnskap for FLO 2009–2012	93
Tabell 52 Årsverk i kapittel 1760 2009–2012	93
Tabell 53 Regnskap for kapittel 1760 2009–2012	93
Tabell 54 Årsverk i kapittel 1761 2009–2012	93
Tabell 55 Regnskap for kapittel 1761 2009–2012	94
Tabell 56 Årsverk ved CYFOR 2009–2012	96
Tabell 57 Regnskap for CYFOR 2009–2012	97
Tabell 58 Ansatte (antall) Forsvaret fordelt på kjønn per 31. desember 2012 (utenom kapittel 1792)	106
Tabell 59 Andel militært tilsatte kvinner i forsvarsgrenene per 31. desember 2012	107
Tabell 60 Kvinner i Forsvaret fordelt på grad, inklusive midlertidige grader, per 31. desember 2012	108
Tabell 61 Lønnsoversikt	108
Tabell 62 Bruk av deltid, midlertidig tilsetninger, sykefravær og foreldrepermisjon	109
Tabell 63 Likestilling	113
Tabell 64 Gevinstregnskap for materiellavhenging kapittel 1740/4740 for 2012	124
Tabell 65 Fullført førstegangstjeneste 2009–2012	124
Tabell 66 Kapittelvis regnskapsresultat 2012	127
Tabell 67 Kapittelvis regnskapsresultat 2011	128
Tabell 68 Kapittelvis regnskapsresultat 2010	128
Tabell 69 Kapittelvis regnskapsresultat 2009	129
Tabell 70 Fakta om felles integrert forvaltningssystem (FIF)	130
Tabell 71 Infrastruktur og EBA	130
Tabell 72 Materiellinvesteringer i millioner kroner fordelt på programområder	131
Tabell 73 Antall personer gjennomsnittlig i 2012	131
Tabell 74 Utgående balanse: antall årsverk per driftsenhet i Forsvaret (DIF) 2008–2011	132
Tabell 75 Fordeling på personellkategorier i 2012	132
Tabell 76 Fordeling av militære grader 2008–2012, gjennomsnitt gjennom årene	133
Tabell 77 Gjennomsnittlig aldersfordeling 2012	133
Tabell 78 Antall militære/sivile fordelt på kjønn 2008–2010	134
Tabell 79 Personer i internasjonale operasjoner per 31. desember 2012	134
Tabell 80 Skader og dødsfall i 2012	135
Tabell 81 Utvikling i sykefravær 2008–2012	136
Tabell 82 Elevopptak ved Forsvarets skoler 2012	136
Tabell 83 Rangering av fylker etter antall medarbeidere 2008–2012	137
Tabell 84 Rangering av de elleve største forsvarskommunene 2008–2012	137
Tabell 85 Rangering av de ti største bostedskommunene for forsvarsansatte	138
Tabell 86 Veteranhenvendelser til FVT – antall saker per kategori	139

Tabell 87 Budsjettutvikling for Forsvaret 2009–2012	140
Tabell 88 Budsjettutvikling for Forsvaret med tilleggsbevilgninger 2009–2012	140
Tabell 89 Budsjettutvikling for norske styrker i utlandet 2009–2012.....	140
Tabell 90 Forsvarets regnskap 2009–2012	140
Tabell 91 Regnskap for norske styrker i utlandet 2009–2012	141
Tabell 92 Driftsutgifter i forsvarsgrenene og Heimevernet 2009–2012.....	141
Tabell 93 Forsvarets investeringsutgifter 2009–2012	141
Tabell 94 Regnskap per utgiftstype 2009–2012 (i 1000 2012-kroner).....	142
Figur 1 Aktivitet ved redningshelikoptertjenesten – totalt antall flytimer	23
Figur 2 Aktivitet ved redningshelikoptertjenesten – totalt antall oppdrag.....	23
Figur 3 Observasjonsflyginger 2002–2012	35
Figur 4 Antall forfalte fakturaer	57
Figur 5 Vitenskapelig og populærvitenskapelig publisering ved FHS fordelt på produkt – 2012.....	85
Figur 6 Oppnådd resultat IE for perioden 2009–2012.....	105



Forsvarets årsrapport
kan lastes ned på [Forsvaret.no](https://forsvaret.no)

For alt vi har. Og alt vi er.

FORSVARET